

DE	Pneumatik-Schraubenschlüssel
DK	Tryklufstsnøgle
EE	Löökvõti
ES	Herramienta de impactos
FI	Mutterinväännin
FR	Clé de serrage
GB	Impact Wrench
GR	Κρουστικό Δυναμόκλειδο
IT	Anvitatrice
LT	Smūginis veržliaraktis
LV	Triecienuzgriežņatslēga
NL	Slagmoersleutel
NO	Muttertrekker
PL	Klucz udarowy
PT	Ferramenta de impactos
SE	Mutterdragare







**Mutterdragare
Impact wrench**

AIWC 1" THL



26208-0104

DE Gebotssymbole – DK Påbudssymboler – EE Kohustumärgid – ES Símbolos de obligación – FI Määräyssymbolit – FR Symboles obligatoires – GB Mandatory Signs – GR Σήματα υποχρέωσης – IT Simboli di obbligo – LT Privalomieji ženklai – LV Obligātā zīmes – NL Gebodssymbolen – NO Påbudssymboler – PL Znaki obowiązkowe – PT Símbolos obrigatórios – SE Påbudssymboler

- M2**  DE Schutzbrille / DK Beskyttelsesbriller / EE Kaitseprillid / ES Gafas de protección / FI Suojalasit / FR Lunettes de protection / GB Protective glasses / GR Γυαλιά προστασίας / IT Occhiali protettivi / LT Apsauginiai akiniai / LV Aizsargbrilles / NL Veiligheidsbril / NO Beskyttelsesbriller / PL Okulary ochronne / PT Óculos de protecção / SE Skyddsglasögon
- M3**  DE Grhørschultz / DK Høreværn / EE Kõrvakaitsemed / ES Protección auricular / FI Kuulonsuojain / FR Protection d'oreilles / GB Ear defenders / GR Προστασία ακοής / IT Protezione acustiche / LT Ausu apsaugos / LV Ausu aizsargi / NL Gehoorbescherming / NO Høreværn / PL Nauszniki ochronne / PT Protecção auricular / SE Hörselskydd
- M4**  DE Schutzmaske / DK Beskyttelsesmaske / EE Kaitsemask / ES Mascarilla de protección / FI Suojanaamari / FR Masque de protection / GB Protective mask / GR Μάσκα προστασίας / IT Mascherina protettiva / LT Apsauginė kaukė / LV Aizsargmaska / NL Veiligheidsmasker / NO Beskyttelsesmaske / PL Maska ochronna / PT Máscara de protecção / SE Skyddsmask
- M9**  DE Öl einfüllen / DK Påfyld olie / EE Täitke õliga / ES Llenar aceite / FI Öljyn lisäys / FR Faire le plein d'huile / GB Fill with oil / GR Συμπληρώστε λάδι / IT Rabboccare olio / LT Pripildykite tepalo / LV Piepildīt ar eļļu / NL Olie bijvullen / NO Påfyld olie / PL Napełnij olej / PT Atestar óleo / SE Fyll på olja

DE Verbotssymbole – DK Advarselssymboler – EE Keelumärgid – ES Símbolos de prohibición – FI Kieltemerkit – FR Symboles d'interdiction – GB Prohibition symbols – GR Απαγορευτικά σύμβολα – IT Simbolo di divieto – LT Draudžiamieji simboliai – LV Aizlieguma simboli – NL Verbodssymbolen – NO Forbudssymboler – PL Symbole ostrzegawcze – PT Símbolos de proibição – SE Förbudssymboler

- PRH3**  DE Feuchte Hände vermeiden / DK Undgå våde hænder / EE Vältige kasutamist märgade kätega / ES Evitar manos húmedas / FI El märin käsin / FR Éviter d'avoir les mains mouillées / GB Avoid wet hands / GR Αποφεύγετε βρεγμένα χέρια / IT Asciugare sempre le mani / LT Saugokitės, kad nesušlaptumėte rankų / LV Nestrādājiet ar slapjām rokām / NL Natte handen vermijden / NO Undgå våde hænder / PL Unikaj dotykania mokrymi rękami / PT Evite mãos molhadas / SE Undvik våta händer

Svenska (Översättning av ursprunglig bruksanvisning) 6

Norsk (Oversettelse av den opprinnelige instruksjonen)..... 10

Suomi (Käännös alkuperäisten ohjeiden)..... 14

Dansk (Oversættelse af den originale brugsanvisning) 18

English (Original instructions)..... 22

Eesti (Algupärase kasutusjuhendi tõlge)..... 26

Latviski (Oriģinālo instrukciju tulkojums) 30

Lietuviškai (Vertimas originali instrukcija) 34

Polski (Tłumaczenie instrukcji oryginalnej) 38

Deutsch (Übersetzung der englischen Originalanleitung) 42

Français (Traduction des instructions originales en anglais) 46

Netherlands (Vertaling vanuit originele Engelse richtlijnen) 50

Italiano (Traduzione delle istruzioni originali in inglese) 54

Español (Traducción de instrucciones originales en inglés) 58

Português (Tradução das instruções originais do inglês)..... 62

Ελληνικά (Μετάφραση των πρωτότυπων οδηγιών στην Αγγλική γλώσσα)..... 66

Vi reserverar oss för konstruktionsändringar
 Vi reserverar oss för konstruksjonsending
 Valmistajalla on oikeus tehdä muutoksia laitteeseen
 Vi reserverer os for konstruktionsændringer
 Right of construction changes reserved
 Konstruktsiooni muutmise õigused kaitstud
 Mēs paturam tiesības veikt konstrukcijas izmaiņas
 Mes pasilikame teisę vykdyti konstrukcijos pakeitimus
 Zastrzegamy prawo dokonania zmian konstrukcyjnych
 Wir behalten uns Rechte auf konstruktionsänderungen vor.
 Tout droit de modification de construction réservés.
 Wijzigingen in de constructie voorbehouden
 Il produttore si riserva il diritto di apportare modifiche al design
 Derechos de alteración de construcción reservados.
 Direitos de mudança de construção reservados.
 Κατοχεύονται το δικαίωμα αλλαγής της κατασκευής

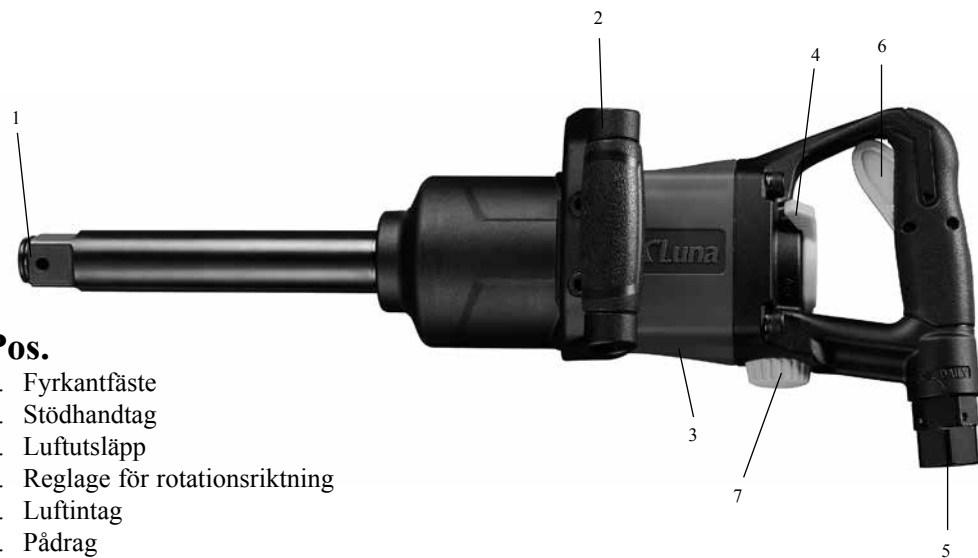

Pos.

1. Fyrkantfäste
2. Stödhandtag
3. Luftutsläpp
4. Reglage för rotationsriktning
5. Luftintag
6. Pådrag
7. Momentreglage

Svensk

Art.nr.		26208-0104
Luna		AIWC 1" THL
Hylsfäste	tum	1
Bultkapacitet	mm	M22-M33
Varvtal	r/min	5500
Vridmoment (4 steg)	Nm	1150/1620/2000/2700
Vridmoment (4 steg)	ft-lb	845/1190/1470/1985
Max. lossningsmoment	Nm	2700
Max. lossningsmoment	ft-lb	1985
Hamarmekanism	typ	Twin Hammer
Ljudnivå (EN ISO 15744)	dB(A)	104,5
Vibration (EN ISO 28927-2)	m/s ²	<12.57
Rek. slangdimension	tum	3/4
Anslutningsgänga	G(R)	1/2
Luftförbrukning vid 100% int.*	l/min	1879
Luftförbrukning vid 15% int.*	l/min	282
Luftförbrukning vid 100% int.*	l/s	31.3
Luftförbrukning vid 15% int.*	l/s	4.7
Vikt	kg	8.1

* Vid 6.2 bar

Beskrivning

Kraftig mutterdragare i rakt utförande och med förlängt fyrkantfäste (Pos. 1). Maskinen har patenterat ljuddämpande system som gör ljudet lägre än motsvarande maskiner på marknaden (Pos. 3). Utrustad med reglage för rotationsriktning (Pos. 4). Åtdragnings moment (Pos. 7) samt stödhandtag (Pos. 2), tillverkade av kompositmaterial. Uppfyller EU:s säkerhet, hälsa och miljökrav. Ergonomiskt utformade handtag ökar komfort under användning. Lämplig maskin för underhållsarbeten. Levereras som standard med en sats låspinnar och låsringar för hylsorna.

Hälsorisker

- Användaren av maskinen måste alltid sörja för sin egen och andras säkerhet. Använd alltid personlig skyddsutrustning.
- Skyddsglasögon måste användas för att minska risken att skada ögonen genom kringflygande spån, damm och gnistsprut.
- Inandning av dammpartiklar kan medföra ohälsa. Använd munskydd eller andningsmask i dammiga miljöer.
- Vid längre arbetspass skall skyddshandskar mot kallluft användas.
- För att undvika ev. hörselskador skall hörselskydd alltid användas vid bruk av maskinen.
- Användaren skall alltid ge akt på att vibrationsskador kan uppstå vid långvarig användning av roterande och slående handmaskiner. Vibrationer med risk för skador på känsel, nerver, leder och bindvävnader som följd.
- Ergonomiska belastningar: Maskinarbete som genomförs med upprepade, ensidiga rörelser och obekväma arbetsställningar kan leda till skador i rygg, nacke, skuldror, knän och andra leder.

Tänk på

- Undvik löst hängande hår och persedlar, halskedjor och ringar som kan sno in sig i maskinen och förorsaka kropps- och klädskada.
- Rikta aldrig igångsatt maskin mot något annat än arbetsobjektet. Löst sittande partiklar kan lossna och förorsaka skada. Någon eller något oönskat kan komma emot maskinen med skada som följd.
- Kalla och våta händer, rökning och snusning ökar risken för vibrationsskador.
- Låt maskinen arbeta, använd lägsta möjliga gripkraft kring handtaget. Avlasta om möjligt maskinen med balansblock.
- Ta arbetspauser och/eller utför arbeten som inte kräver vibrerande maskiner så minskar riskerna för vibrationsskador.
- Se till att arbetsplatsen är väl belyst.

Viktigt

Smörj verktyget

Smörj alltid maskinen med några droppar luftverktögsolja AIRTOIL 22 (Luna 15531-0105), i maskinens luftintag före användning. Vid längre arbetspass bör en luftsmörjare (Luna 20571-0106) användas - förinställd på ca två droppar per minut. Skall maskinen inte användas under en längre tid, bör man även då tillsätta några droppar olja innan den ställs undan, för att minska risken för korrosionsskador.

OBS! Använd endast rekommenderad luftverktögsolja. Annan olja kan lätt medföra att oljan ”klibbar igen” och minskar lamellernas rörelseförmåga. Detta med minskad prestanda som följd.

Undvik läckage

Undvik läckage i luftsystemet. Använd alltid gängtejp vid nippels anslutning i maskinen. Se till att de slangar och slangklämmor som används är korrekta.

Håll tryckluften torr

Ju renare och torrare tryckluften kan hållas, desto längre blir livslängden på verktygen. För ändamålet rekommenderas luftfilter som tar bort vatten ur tryckluften och därmed förhindrar korrosionsskador på verktyg och anslutningar. Glöm inte att före varje arbetsdag tömma kompressor och tryckluftsledningar på ev. kondensvatten

Instruktion

- Använd aldrig mutterdragare eller krafthylsor som är skadade då risk för person- och materialskada kan föreligga.
- Ta av plastpluggen från luftintaget (Pos. 5) och montera en insticksnippel 1/2” utv. Gänga.
- Koppla alltid ifrån mutterdragaren från tryckluftssystemet vid montering/demontering av krafthylsa. Detta för att undvika ev. olycka om pådraget (Pos. 6) vidrörs och oavsiktligt sätter fyrkantfästet (Pos. 1) i rotation under bytet.
- Se till att passande krafthylsa sitter ordentligt fast i maskinens fyrkantfäste (Pos. 1) medelst medskickade låspinnar och låsringar innan maskinen tas i bruk. Använd aldrig andra hylsor än krafthylsor avsedda för mutterdragare, då sådana lätt kan spricka och fara loss från maskinen. Kör aldrig mutterdragaren fritt i luften med krafthylsa påmonterad. Krafthylsan kan lossna från maskinen. Negligering av ovannämnda råd kan innebära att kringflygande hylsor eller splitter kan orsaka person- och materialskada.
- Använd alltid stödhandtaget (Pos. 2) för enklare och säkrare användning.
- Ändra rotationsriktning medelst reglaget (Pos. 4) när fyrkantfästet (Pos. 1) ej roterar.
- Kontrollera lufttrycket och justera vid behov så att maskinen arbetar med rätt varvtal och vridmoment. Trycket regleras via kompressorn eller separat monterad tryckregulator och momentet via reglaget (Pos. 7). Maskinernas värden är angivna vid 6.2 bars tryck.
- Hantera alltid mutterdragaren varligt. Vårdslös hantering kan medföra att maskinens inre delar skadas och att godset spricker. Detta kan föra med sig att maskinen tappar sin prestanda och inte längre uppfyller utlovade värden.

Översyn: Smörjning är viktig bl.a för att hålla nere ljud- och vibrationsnivåer. En maskin som används kontinuerligt bör rengöras och ses över minst 2 ggr/år.

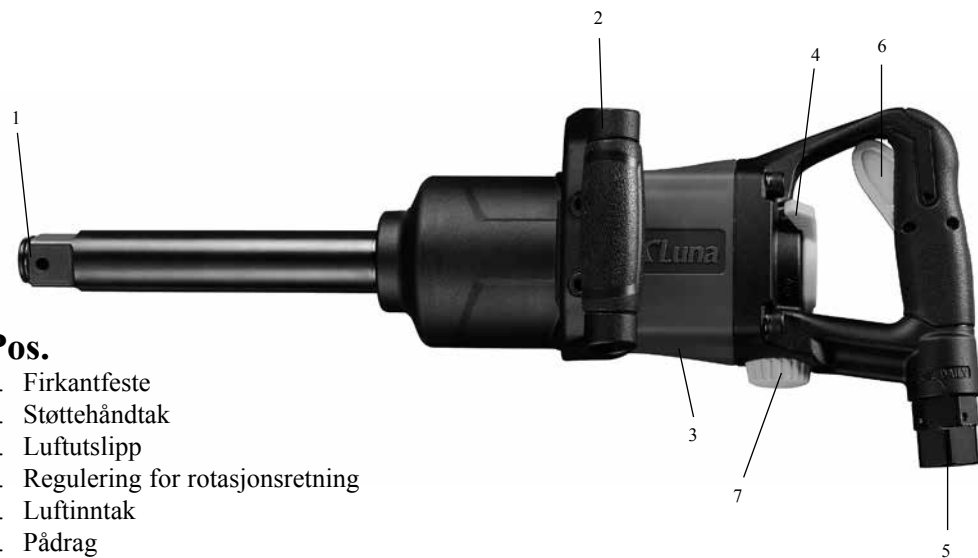

Pos.

1. Firkantfeste
2. Støttehåndtak
3. Luftutslipp
4. Regulering for rotasjonsretning
5. Luftinntak
6. Pådrag
7. Momentregulering

Norsk

Art.nr.		26208-0104
Luna		AIWC 1'' THL
Pipefeste	tum	1
Boltkapasitet	mm	M22-M33
Turtall	r/min	5500
Vridmoment (4 steg)	Nm	1150/1620/2000/2700
Vridmoment (4 steg)	ft-lb	845/1190/1470/1985
Max. lossningsmoment	Nm	2700
Max. lossningsmoment	ft-lb	1985
Hamarmekanism	typ	Twin Hammer
Støynivå (EN ISO 15744)	dB(A)	104,5
Vibrasjon (EN ISO 28927-2)	m/s ²	<12.57
Anbefalt slangedimensjon	tum	3/4
Koblingsgjenge	G(R)	1/2
Luftforbruk ved 100% int.*	l/min	1879
Luftforbruk ved 15% int*	l/min	282
Luftforbruk ved 100% int*	l/s	31.3
Luftforbruk ved 15% int*	l/s	4.7
Vekt	kg	8.1

* Ved 6.2 bar

Beskrivelse

Kraftig muttertrekker i rett utførelse og med forlenget firkantfeste (Pos. 1). Maskinen har patentert lyddempende system som gjør lyden lavere enn tilsvarende maskiner på markedet (Pos. 3). Utstyrt med regulering for rotasjonsretning (Pos. 4) - tiltrekkingsmoment (Pos. 7) samt med støttehåndtak (Pos. 2). Oppfyller EU's sikkerhets-, helse- og miljøkrav. Ergonomisk utformede håndtak øker komfort under bruk. Egnert maskin for vedlikeholdsarbeider. Leveres som standard med et sett låsepinner og låseringer for pipene.

Helsefare

- Brukeren av maskinen må alltid sørge for sin egen og andres sikkerhet. Bruk alltid personlig verneutstyr.
- Vernebriller må brukes for å redusere faren for å skade øyne fra sponsprut, støv og gnister.
- Innånding av støvpartikler kan medføre helsefare. Bruk maske i støvete miljøer.
- Ved lengre arbeidssykluser skal vernehansker mot kaldluft brukes.
- For å unngå eventuelle hørselskader skal hørselvern alltid brukes ved bruk av maskinen.
- Brukeren skal alltid være oppmerksom på at vibrasjonsskader kan oppstå ved langvarig bruk at roterende og slående håndmaskiner. Vibrasjoner med fare for skader på bl.a. nerver og bindevev.
- Ergonomiske belastninger: Maskinarbeide som gjennomføres med gjentatte, ensformige bevegelser og ubekvemme arbeidsstillinger kan føre til skader i ryggen, nakken, skuldre, knær og andre ledd.

Tenk på

- Unngå løst hengende hår og klær, halskjeder og ringer som kan sette seg fast i maskinen og forårsake skader på person og klær.
- Rett aldri en maskin som er i gang mot noe annet enn arbeidsobjektet. Løst sittende partikler kan løsne og forårsake skader.
- Kalde og våte hender, røyking og snusing øker faren for vibrasjonsskader.
- La maskinen arbeide, og bruk lavest mulig gripekraft rundt håndtaket. Avlaste maskinen hvis mulig med balanseblokk.
- Ta pauser og/eller utfør arbeider som ikke krever vibrerende maskiner, så reduseres faren for vibrasjonsskader.
- Pass på at arbeidsplassen er godt belyst.

Viktig

Smør verktøyet

Smør alltid maskinen med noen dråper luftverktøyolje AIRTOIL 22 (Luna 15531-0105), i maskinens luftinntak før bruk. Ved lengre arbeidspass bør en luftsmører (Luna 20571-0106) brukes - forhåndsinnstilt på ca to dråper pr minutt. Skal ikke maskinen brukes på en stund, bør man også da tilsette noen dråper olje før den settes bort, for å redusere faren for korrosjonsskader.

OBS! Bruk kun anbefalt luftverktøyolje. Annen olje kan lett medføre at oljen ”kleber igjen” og minsker lamellenes bevegelsesevne. Dette med minsket ytelse som følge.

Unngå lekkasje

Unngå lekkasje i luftsystemet. Bruk alltid gjengetape ved nippelens kobling i maskinen. Pass på at de slanger og slangeklemmer som brukes er korrekte.

Hold trykkluften tørr

Jo renere og tørrere trykkluften kan holdes, desto lengre blir levetiden på verktøyet. For oppgaven anbefales luftfilter fra Luna som tar bort vann fra trykkluften og dermed forhindrer korrosjonsskader på verktøy og koblinger. Ikke glem at før hver arbeidsdag å tømme kompressor og trykkluftsledninger for ev. kondensvann.

Instruksjon

- Bruk aldri muttertrekker eller krafthylser som er skadet, da risiko for person- og materialskade kan oppstå.
- Fjern plastpluggen fra luftinntaket (Pos. 4) og monter en innstikknippel 1/2” gjenge.
- Kople alltid muttertrekkeren ifra trykkluftsystemet ved montering/demontering av krafthylse. Dette for å unngå eventuell ulykke hvis starthendelen (Pos.2) berøres og uforutsatt setter firkantfestet (Pos.1) i rotasjon under hylseskifte.
- Pass på at passende krafthylse sitter skikkelig fast i maskinens firkantfeste (Pos. 1) med medleverte låsepinner og låseringer, før maskinen tas i bruk. Bruk aldri andre hylser enn krafthylser beregnet for muttertrekker, da slike lett kan sprekke og løsne fra maskinen. Kjør aldri muttertrekkeren fritt i luften med krafthylse påmontert. Krafthylsen kan løsne fra maskinen. Neglisjering av ovennevnte råd kan innebære at løse hylser eller splinter kan forårsake person- og materialskade.
- Bruk alltid støttehåndtaket (Pos.2) for enklere og sikrere anvendelse.
- Endre rotasjonsretning mens regulering (Pos. 4) når firkantfestet (Pos. 1) ikke roterer.
- Kontroller lufttrykket og juster ved behov, slik at maskinen arbeider med riktig turtall og vriment. Trykket reguleres via kompressoren eller separat montert trykkregulator, og momentet via regulering (Pos. 7). Maskinens verdier er angitt ved 6,2 bars trykk.
- Håndter alltid muttertrekkeren forsiktig. Uforsiktig håndte ring kan medføre at maskinens indre deler skades og at god- set sprekker. Dette kan igjen medføre at maskinen taper sin effekt og ikke lengre oppfyller de lovte verdier.

Oversyn: Smøring er viktig bl.a. for å holde nede lyd- og vibrasjonsnivåer. En maskin som brukes kontinuerlig bør rengjøres og ses over minst 2 ganger i året.

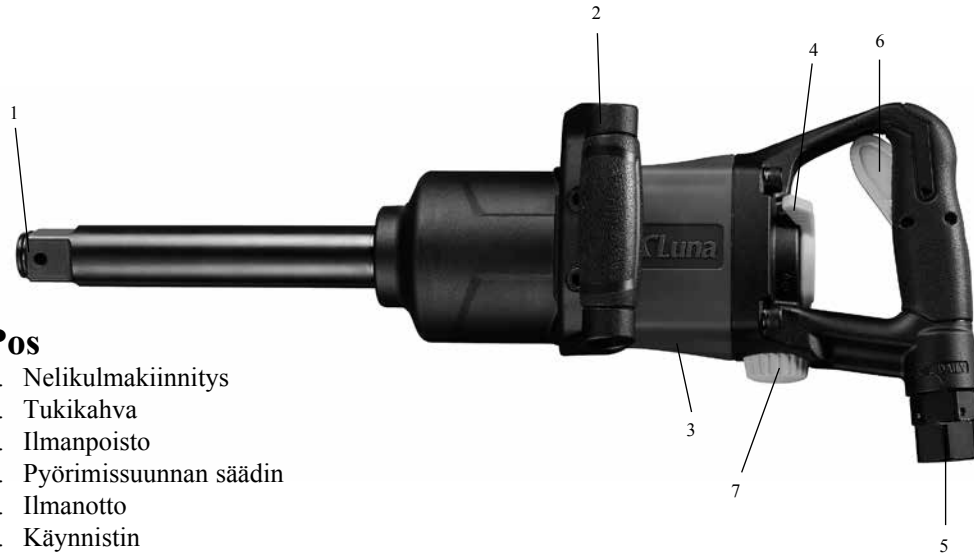

Pos

1. Nelikulmakiinnitys
2. Tukikahva
3. Ilmanpoisto
4. Pyörimissuunnan säädin
5. Ilmanotto
6. Käynnistin
7. MomentinsäNeliötappikiinnitysädin

Suomi

Art.nr.		26208-0104
Luna		AIWC 1'' THL
Istukan kiinnitin	tummaa	1
Sopii pulttiruuveille	mm	M22-M33
Kierrosluku	r/min	5500
Vääntömomentti (4-vaiheinen)	Nm	1150/1620/2000/2700
Vääntömomentti (4-vaiheinen)	ft-lb	845/1190/1470/1985
Maks. avausmomentti	Nm	2700
Maks. avausmomentti	ft-lb	1985
Iskumekanismi	typ	Twin Hammer
Äänitaso (EN ISO 15744)	dB(A)	104,5
Värähtely (EN ISO 28927-2)	m/s ²	<12.57
Suosittelava letkun paksuus	tummaa	3/4
Liitäntäkierre	G(R)	1/2
Ilmantarve 100% kuorm.*	l/min	1879
Ilmantarve 15% kuorm.*	l/min	282
Ilmantarve 100% kuorm.*	l/s	31.3
Ilmantarve 15% kuorm.*	l/s	4.7
Paino	kg	8.1

* 6.2 baarissa

Kuvaus

Voimakas suora mutterinväännin, pitkä neliökiinnike (pos. 1). Koneessa on patentoitu äänen- vaimennusjärjestelmä, jonka ansiosta kone on hiljaisempi kuin markkinoilla olevat muut vastaavat koneen (pos. 3) Pyörimissuunnan vaihto (pos. 4) - kiristysmomentti (pos. 7) ja tukikahva (pos. 2). Täyttää EU:n turvallisuus-, terveys- ja ympäristövaatimukset. Ergonominen kädensija parantaa käyttömukavuutta. Soveltuu kunnossapitosektorille. Toimitukseen sisältyy lukkotappisarja sekä lukkorenkaat hylsille.

Turvallisuusmääräykset

- Laitteen käyttäjän on muistettava omasta ja muiden lähellä olevien ihmisten turvallisuudesta. Aina on käytettävä henkilökohtaisia suojalaitteita.
- Silmien vahingoittumisen estämiseksi käytä suojalaseja, jotka pelastavat puruista ja pölystä.
- Pölyilman hengittäminen on vaarallista terveydelle. Jos työympäristö on pölyinen käytä kasvojen suojaa ja hengityssuojainta.
- Jatkuvan työn aikana käytä käsineitä mikä suojaa kylmältä ilmalta.
- Kuullon vahingoittumisen estämiseksi laitteen käyttämisen aikana käytä kuullonsuojaimia.
- Käyttäjän on tiedettävä että pyörimis- ja iskulaitteiden jatkuva käyttö voi aiheuttaa vahinkoa terveydelle. Jatkuvan rasittavan värähtelyn kielteinen vaikutus voi olla syynä moniin häiriöihin ja sairauksiin.
- Ergonominen vaikutus: jatkuva yksitoikkoinen työ ja käyttäjän epämukava asento rasittavat selkää, niskaa, harteita, polvia ja muita elimiä.

Huomio!

- Käytä ihonmyötäisiä vaatteita. Varmista etteivät hiukset pääse kosketukseen laitteen kanssa. Huolehdi etteivät esim. kaulakorut tai sormukset tai vastaavat voi tarttua kiinni työskentelyn aikana.
- Pidä käynnistettyä laitetta suunnattuna vain työkappaleeseen päin. Älä koskaan käytä laitetta jos joku sen osa, johto tai pistotulppa ovat väljällä. Muuten laite voi aiheuttaa vahinkoa ihmisille ja työtilalle.
- Kylmät ja märät kädet, tupakoiminen ja nuha lisäävät värähtelystä johtuvaa riskiä.
- Käytä laitetta ainoastaan suositelluilla kierrosluvuilla äläkä ylikuormita sitä lisäponnistuksella. Jos on mahdollista aseta laite tukialustalle.
- Värähteleviä laitteita käytettäessä on pidettävä katkoja tai vuorotyötä värähtelyn aiheuttaman rasituksen vaimentamiseksi.
- Huolehdi että työtila on hyvin valaistu.

Tärkeää

Voitele työkalu

Voitele kone aina ennen käyttöä lisäämällä muutama pisara paineilmatyökaluille tarkoitettua öljyä AIRTOIL 22 (Luna 15531-0105) koneen ilmanottoon. Pitkäkestoi-sissa työtehtävissä koneeseen tulee liittää ilmavoitelija (Luna 20571-0106) - voitelumäärä säädetään n. kahteen pisaraan minuutissa. Jos konetta ei ole tarkoitus käyttää pitkään aikaan, se on silloinkin suojattava ruostumiselta muutamalla öljypisaralla ennen sen siirtämistä sivuun.

Huomio! Käytä ainoastaan suositeltua paineilmatyökaluille tarkoitettua öljyä. Muut öljyt voivat helposti ”klimppiintyä” ja siten vähentää levyjen liikuntakykyä. Sen seurauksena koneen suorituskyky heikkenee.

Vältä vuotoja

Ehkäise paineilmajärjestelmän vuodot. Käytä aina kierreteippiä, kun yhdistät ilmaliittimen koneeseen. Varmista, että letkut ja letkunkiristimet ovat oikeaa tyyppiä.

Pidä paineilma kuivana

Mitä puhtaampana ja kuivempana paineilma pysyy, sen kauemmin työkalut kestävät käytössä. Tähän tarkoitukseen suosittelemme Lunan ilmansuodattimia, jotka poistavat paineilma-veden ja vähentävät siten työkalujen ja liittimien ruostevaurioita. Muista tyhjentää kompressori ja paineilmaletkut mahdollisesta kondenssivedestä ennen jokaista työpäivää.

Ohjeet

- Älä koskaan käytä vioittunutta ruuvitalttaa ja istukkeen kärkeä, tämä voi aiheuttaa tapaturman ja aineen vioittumisen.
- Ilmanottoaukosta ota pois muovinen tulppa (5) ja liitä siihen 1/2” ulkokierteen letkuliitin.
- Istukan monteeraus- ja purkamisen aikana aina katkaise laite ylipainesyötöstä. Tämä ehkäisee laitteen sattumaisen käynnistämisen jos varaosien vaihtamisen aikana vahingossa painetaan kytkin (6) tai neljäkulmainen kiinnitin (1).
- Varmista, että sopiva voimahylsy on kiinnitetty hyvin koneen nelikulmakiinnitykseen (pos. 1) mukana toimitettujen lukkotappien ja lukkorenkaiden avulla ennen koneen käyttöönottoa. Älä koskaan käytä muita kuin mutterinvääntimiin tarkoitettuja voimahylsyjä, koska muut hylsyty voivat murtua ja sinkoutua irti koneesta. Älä koskaan käytä mutterinväännintä vapaasti ilmassa, kun voimahylsy on kiinnitetty. Voimahylsy voi irrota koneesta. Yllämainittujen ohjeiden laiminlyönti voi johtaa irtautuvien hylsyjen tai niistä irronneiden kappaleiden aiheuttamiin henkilö- tai omaisuusvahinkoihin.
- Turvallisen työn takaamiseksi aina käytä tukikahvaa (2).
- Muuta laitteen pyörimissuuntaa kytkimellä (pos. 4), kun nelikulmakiinnitys (pos. 1) ei ole liikkeessä.
- Yllämainitun säännön noudattaminen suojaa sinut tapaturmasta ja aineiden vioittumisesta.
- Tarkasta ilmanpaine ja säädä se tarvittaessa niin, että kone työskentelee oikealla kierrosluvulla ja kiristysmomentilla. Paineita säädetään kompressorista tai erikseen asennetulla paineensäätimellä, ja momenttia säädetään säätimellä (pos.7). Koneen arvot koskevat 6,2 baarin painetta.
- Käytä konetta tarkkaavaisesti. Huoleton suhtautuminen voi johtaa sisävaraosien ja konekuoren vioittumiseen. Tämän seurauksena laitteen teho pienenee ja se voi menettää käyttöarvon.

Kunnossapito: Voitelu on välttämätön alhaisen äänitason ja värähtelyn tason alentamiseksi. Jos käytät konetta jatkuvasti tarkasta ja voitele se kaksi kertaa vuodessa.

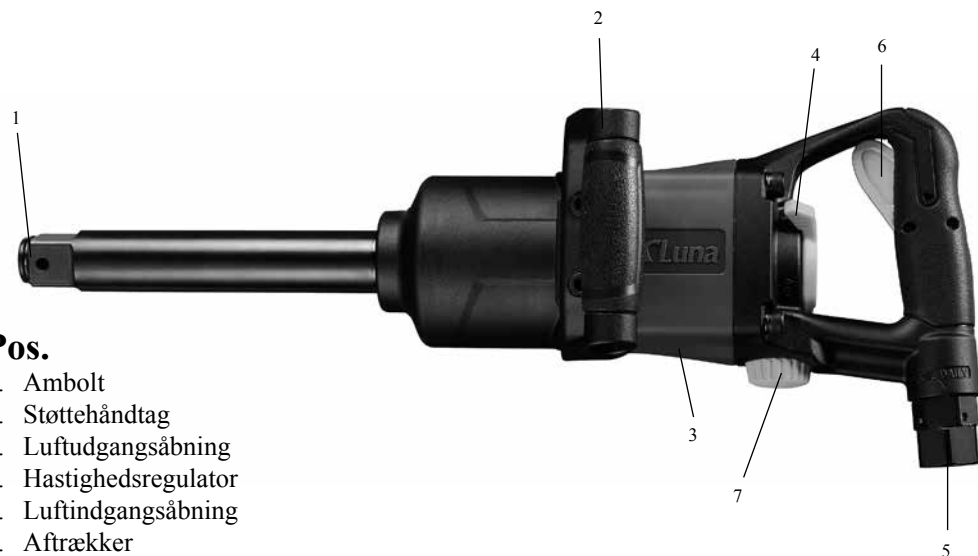
**Pos.**

1. Ambolt
2. Støtthåndtag
3. Luftudgangsåbning
4. Hastighedsregulator
5. Luftindgangsåbning
6. Aftrækker
7. Momentregulator

Dansk

Art.nr.		26208-0104
Luna		AIWC 1'' THL
Patronfæste	tomme	1
Boltens kapacitet	mm	M22-M33
Omdrejningstal	r/min	5500
Drejningsmoment (4 trin)	Nm	1150/1620/2000/2700
Drejningsmoment (4 trin)	ft-lb	845/1190/1470/1985
Maks. revers drejningsmoment	Nm	2700
Maks. revers drejningsmoment	ft-lb	1985
Hammer mekanisme	typ	Twin Hammer
Lydniveau (EN ISO 15744)	dB(A)	104,5
Vibration (EN ISO 28927-2)	m/s ²	<12.57
Anbefalet slangedimension	tomme	3/4
Forbindelsesgevind	G(R)	1/2
Luftforbrug ved 100% indt.*	l/min	1879
Luftforbrug ved 15% indt.*	l/min	282
Luftforbrug ved 100% indt.*	l/s	31.3
Luftforbrug ved 15% indt.*	l/s	4.7
Vægt	kg	8.1

* At 6.2 bar

Beskrivelse

Kraftig møtrikspænder i lige model med forlænget firkantet fatning (Pos. 1). Maskinen har et patenteret lydæmpende system, som udvikler mindre støj end tilsvarende maskiner på markedet (Pos. 3) Udstyret med omskifter for rotationsretning (Pos. 4) - tilspændingsmoment (Pos. 7) samt støttehåndtag (Pos. 2). Opfylder EU's krav til sikkerhed, sundhed og miljø. Ergonomisk udformede håndtag øger komforten under anvendelse. Velegnet maskine til vedligeholdelsesarbejder. Leveres som standard med et sæt låsepinde og låseringe til toppene.

Helbredrisikoer

- Brugeren af maskinen må altid sørge for sin egen og andres sikkerhed. Anvend altid personligt beskytterudstyr.
- Beskytterbriller må anvendes for at mindske risikoen at skade øjnene gennem omkringflyvende spån, støv og gnister.
- Indånding af støvpartikler kan medføre dårligt helbred. Anvend mundbeskytter eller indåndingsmaske i støvet miljø.
- Ved længere arbejde skal beskytterhandsker mod koldluft anvendes.
- For at undgå ev. helbreds-skader skal hørebeskytter altid anvendes ved brug af maskinen.
- Brugeren skal altid være opmærksom på at vibrationsskader kan opstå ved langvarig anvendelse af roterende og slående håndmaskiner.
- Vibrationer med risiko for skader på sanser, nerver, led og bindevæv som følge.
- Ergonomiske belastninger: Maskinarbejde som gennemføres med gentagne, ensidige rørelse og ubekvemme arbejdsudstyr kan lede til skader i ryg, nakke, kulder, knæ og andre led.

Husk:

- Undgå løst hængende hår og løs klædning, helskæder or ringe som kan sno sig i maskinen og forårsage krops- og klædsskader.
- Anvend aldrig igangsat maskine mod noget andet end arbejdsobjektet. Løse siddende partikler kan løsne og forårsage skader. Nogle og noget uønsket kan komme imod maskinen med skader som følge.
- Kolde og våde hænder, rygning og snusing øger risikoen for vibrationskader.
- Lad maskinen arbejde, anvend mulig gribekraft omkring håndtaget. Hvis det er muligt, støtte maskinen med balancesblok.
- Tag arbejds pauser og/eller udfør arbejdet som ikke kræver vibrende maskiner så mindsker risikoerne for vibrationsskader.
- Vær opmærksom på at arbejdspladsen er vel belyset.

Vigtig information

Værktøj skal smøres

Smør altid maskinen med noget dropper luftværktøjsolie AIRTOIL 22 (Luna 15531-0105) i maskinens luftindtag før anvendelse. Ved længere arbejdstid bør en luftsmørelse (Luna 20571-0106) anvendes- indstillet ca to dropper per minut. Skal maskinen ikke anvendes under en længere tid, bør man også sætte noget dropper olie inden den stilles til side for at mindske risikoen for korrosionskader.

OBS! Anvend kun rekommanderet luftværktøjsolie. Anden olie kan let medføre at olien "klistrer" og mindsker rørelsevner. Det med mindsket effektivitet som følge.

Lækage skal undgås

Undgå lækage i luftcirkulation system. Brug altid trådpakning bånd ved punktet, hvor stikket er forbundet med værktøj. Sørg for at slanger og slangeklemmer er i god stand.

Trykluft skal være tør

Som renserebskab og tørrer er trykluft, længere livstid af værktøj. For at garantere det rekommanderer vi at anvende luftfiltre, som kan fjerne vandet fra tryklufften, følgelig reduceres eventuelle skader på værktøj og forbindelser forårsaget af korrosion. Inden maskinen tages i brug husk at fjerne eventuelt vand kondensation fra kompressor beholder og trykluft forsyning system.

Instruktion

- Under ingen omstændigheder må skadet tryklufftsnøgle eller muffe anvendes for det kan lede til persons- og materialeskader.
- Tag plastik stikket ud af luftindtag (Pos.5) og monter nippel med 1/2 " udtag gevind.
- Under montering eller demontering af muffer, skal tryklufftsnøgle altid frakobles fra tryklufft forsyning. Det forsikrer dig mod utilsigtet tryk på afbryder (Pos.6) og start af rotation af ambolt (Pos.1), som kan forårsage personskader.
- Sørg for at før start af værktøj er respektive muffe fastgjort ordentligt i ambolten (Pos.1) med fæstet lukkepinde og pinstoppere. Husk at der ikke må anvendes andre muffer kun stød muffer da en upassende muffe kan løsnes fra fiksering og slippe løs fra værktøj. Muffer kan tabe dens værdi og forårsage persons- eller materialeskader.
- Anvend altid støtte håndtag (Pos.2) for at garantere en nem og sikker anvendelse af værktøj.
- For at ændre rotationsretning skal regulator (Pos.4) anvendes, mens ambolten ikke rotere.
- Kontrollér lufttrykket og juster det om nødvendigt, så værktøjet kan arbejde med det nødvendige tryk og moment. Justering af trykket udføres ved hjælp af kompressoren eller en separat monteret trykregulator, og justering af momentet udføres med momentregulatoren (pos. 7). Momentangivelserne svarer til et tryk på 6,2 bar.
- Vær altid forsigtig ved at anvende tryklufftsnøglen. Forsømmelig anvendelse af maskinen kan lede til skader på indvendige dele og brud på hus. Det kan resultere i en reducere af værktøjs effektivitet og værktøj kan tabe dets værdi.

Eftersyn: Smøring er vigtig bl. a. for at holde lyd- og vibrationsniveauer nede. Smøring er vigtig bl.a. at holde lyd og vibrationsniveau nede.

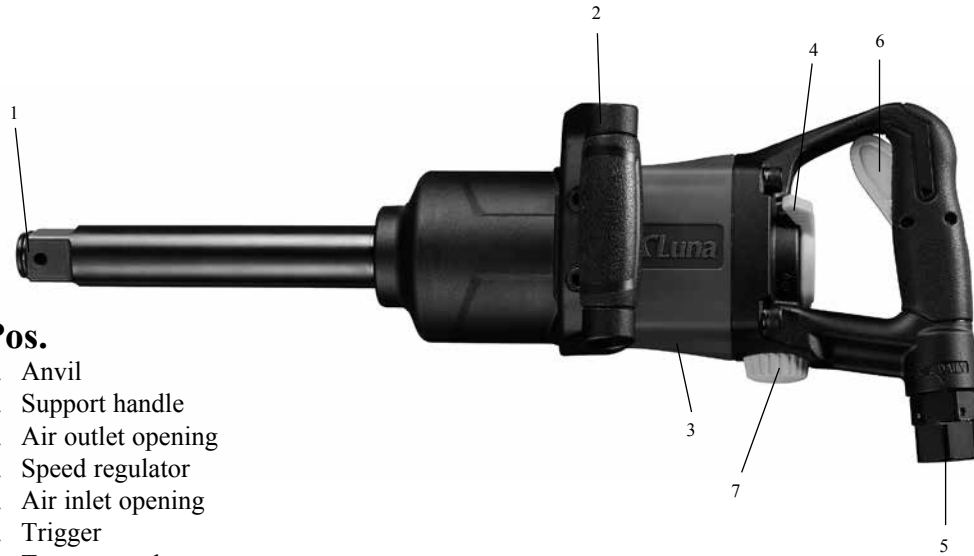

Pos.

1. Anvil
2. Support handle
3. Air outlet opening
4. Speed regulator
5. Air inlet opening
6. Trigger
7. Torque regulator

English

Art.nr.		26208-0104
Luna		AIWC 1" THL
Square drive	inch	1
Bolt capacity	mm	M22-M33
Free speed	r.p.m.	5500
Torque (4 steps)	Nm	1150/1620/2000/2700
Torque (4 steps)	ft-lb	845/1190/1470/1985
Max. reverse torque	Nm	2700
Max. reverse torque	ft-lb	1985
Hammer mechanism	typ	Twin Hammer
Sound level (EN ISO 15744)	dB(A)	104,5
Vibration (EN ISO 28927-2)	m/s ²	<12.57
Rec. hose size	inch	3/4
Air inlet	inch	1/2
Air consumption at 100% int.*	l/min	1879
Air consumption at 15% int.*	l/min	282
Air consumption at 100% int.*	cfm	31.3
Air consumption at 15% int.*	cfm	4.7
Weight	kg	8.1

* At 6.2 bar

Description

Straight, heavy duty impact wrench with extended square drive (Pos. 1). The machine has a patented sound attenuation system that makes the sound lower than on corresponding machines available on the market (Pos. 3) Equipped with controls for the direction of rotation (Pos. 4) and tightening torque (Pos. 7) and with support handle (Pos. 2). Meets EU safety, health and environmental requirements. Ergonomically designed handle increases comfort during use. Suitable machine for maintenance work. Supplied as standard with a set of locking pins and locking rings for the sockets.

Health hazards

- User of the tool should always take care of his and other persons' safety. The user must always use personal protective equipment.
- Wear safety goggles, in order to reduce risk of eye injuries that could be caused by flying sawdust, dust and sparkles.
- Inhalation of dust can be harmful to health. Wear a suitable visor or breathing apparatus, when working in a dusty environment.
- In case of continuous work wear safety gloves protecting against the cold air.
- In order to avoid eventual aural injuries, always use ear protection when using the tool.
- The user must always pay attention to the fact that continuous use of rotating and impact producing manual tools could result in baneful influence on health caused by the vibration.
- Ergonomic load: Work with the tools related to recurrent, monotone movements and uncomfortable body positions may cause back, scruff, arm, knee and other joint injuries.

Remember!

- Do not wear loose long hair, loose clothing or jewellery, which could become caught up in moving parts of the tool and cause injuries and clothing damages.
- A switched-on tool may be directed towards the work material only. Loose parts may disunite and cause damages. A person or an object may become in contact with the tool, which could cause an accident or material losses.
- Cold or wet hands, smoking and snivel may increase vibration caused hazards.
- Let the tool operate and by holding the handle use the least possible force. If possible, the tool should be supported on a stable support block.
- Interruption of work should be ensured or another kind of work, not involving use of vibrating tools should be alternatively performed, in order to reduce the harmful influence caused by the vibration.
- Ensure that the workplace is well lit.

Important information

Tools must be lubricated

Before use always lubricate the tool with a few drops of oil AIRTOIL 22 (Luna 15531-0105) intended for use with pneumatic tools, by dropping it into the air inlet opening of the tool. In case of continuous work, a pneumatic lubrication system (Luna 20571-0106) should be used, adjusted to about two drops per minute. If the tool is not used for a longer period of time, it is required to drop a few drops of oil before storage of the tool, in order to reduce the corrosion risk.

Attention! Use only oil that is supposed for pneumatic tools. Use of other oils may result in “clumping” of oil and reduction of the movement ability of the machine. It may cause reduced work efficiency.

Leakages must be avoided

Avoid leakages in the air circulation system. Always use a thread sealing tape at the point where the plug is connected to the tool. Pay attention that hoses and hose clamps are in good conditions.

The compressed air must be dry

As cleaner and dryer the compressed air is, the longer is life time of the tool. In order to ensure it, we recommend use of air filter, which removes water from the compressed air, accordingly reducing eventual damages of the tool and connections caused by corrosion. Remember to remove eventual water condensate from the compressor tank and the compressed air supply system before each working day.

Instructions

- Under no circumstances a defective impact wrench or sockets can be used as it may cause injuries and material losses.
- Dismantle the plastic plug from the air inlet (Pos.5) and assemble a nipple 1/2” outlet thread.
- During assembly or dismantling sockets, the impact wrench must always be disconnected from the compressed air supply. It will help you to secure yourself against unintentional pressing of the switch (Pos.6) and start-up of rotation of the anvil (Pos.1) which can cause injuries.
- Make sure that before start-up of the tool the respective socket is properly secured in the anvil (Pos.1) by attached locking pins and pin stoppers. Remember that use of no other sockets than impact sockets must be used, as inappropriate socket may loosen from fixation and disunite from the tool. Never run the machine in idle running. The socket may come loose and cause injuries or material damages.
- Always use the support handle (Pos.2), in order to ensure easy and safe operation of the tool.
- Change of the rotation direction, should be performed by regulator (Pos.4), while the anvil does not rotate.
- Check air pressure and, if necessary, adjust it so that the tool would operate at the required pressure and torque. Adjustment of the pressure is performed by use of the compressor or separately installed pressure regulator and adjustment of the torque is performed by use of the torque regulator (Pos.7). Specification of the tool complies with a 6.2 bar pressure.
- Always be careful when using the impact wrench. A negligent attitude towards the tool may cause damages of the internal parts and housing fractures. It may result in reduction of the tool efficiency and the tool may lose its value.

Maintenance: Lubricating is important in order to reduce noise and vibration level. In case of continuous use of the tool it should be cleaned and checked at least 2 times a year.

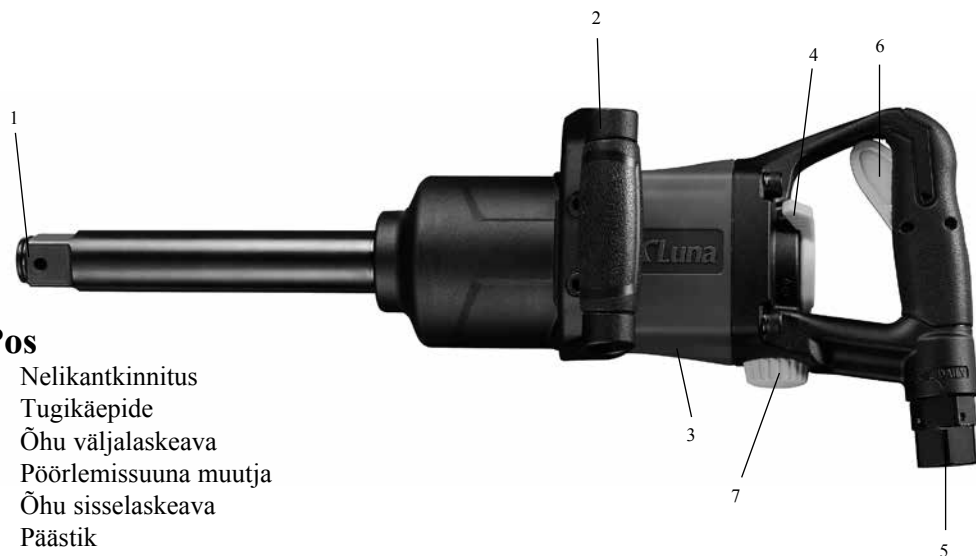

Pos

1. Nelikantkinnitus
2. Tugikäepide
3. Õhu väljalaskeava
4. Pöörlemissuuna muutja
5. Õhu sisselaskeava
6. Päästik
7. Momendiregulaator

Eesti

Art.nr.		26208-0104
Luna		AIWC 1" THL
Padruni kinnitus	tolli	1
Kinnituskrugi läbimõõt	mm	M22-M33
Löökide arv	lööki/min	5500
Pöördemoment (4 astet)	Nm	1150/1620/2000/2700
Pöördemoment (4 astet)	ft-lb	845/1190/1470/1985
Maksimaalne pöördemoment, reversiiv	Nm	2700
Maksimaalne pöördemoment, reversiiv	ft-lb	1985
Haamermehanism	typ	Twin Hammer
Müratase (EN ISO 15744)	dB(A)	104,5
Vibratsioon (EN ISO 28927-2)	m/s ²	<12.57
Vooliku minimaalne suurus	tolli	3/4
Ühenduskeere	G(R)	1/2
Õhukulu 100% intensiivusel*	l/min	1879
Õhukulu 15% intensiivusel*	l/min	282
Õhukulu 100% intensiivusel*	cmf	31.3
Õhukulu 15% intensiivusel*	cmf	4.7
Mass	kg	8.1

* 6,2 baari juures

Kirjeldus

Sirges teostuses jõuline mutrikeeraja pikendatud nelikantkinnitusega (Pos 1). Patenteeritud mürasummuti muudab seadme vaiksemaks kui teised turul pakutavad vastavad masinad (Pos 3). Varustatud pöörlemissuuna muutjaga (Pos 4), momendiregulaatoriga (Pos 7) ja tugikäepidemega (Pos 2). Vastab EL ohutus-, tervise- ja keskkonnanõuetele. Kasutusmugavust lisab ergonoomilise kujuga käepide. Sobiv seade hooldustöödeks. Standardversioonis tarnitakse koos padrunite lukustustihvtide ja lukustusrõngaste komplektiga.

Ohud tervisele

- Tööriista kasutaja peaks alati tähelepanu pöörama nii enda kui teiste ohutusele. Kasutaja peab alati kasutama isiklikku kaitsevarustust.
- Kanna ohutusprille, et vähendada lendavast saepurust, tolmust ning sädemetest tulenevat silmavigastuste riski.
- Tolmu sissehingamine võib olla tervisele kahjulik. Tolmuses keskkonnas töötades kanna sobivat näokatet või hingamisaparaati.
- Pideva töö puhul kanna ohutuskindaid, mis kaitsevad külma õhu eest.
- Tööriista kasutades kasuta alati kõrvade kaitset, et vältida kõrvavigastusi
- Kasutaja peaks alati tähelepanu pöörama sellele, et pidev pöörlevate ning pörkuvate tööriistade kasutamine ning vibratsioon võib tuua hukutava mõju tervisele.
- Ergonoomiline last: korduvate ning monotoonsete liigutustega masinatega töötamine ning ebasoodsad kehahoiakud võivad põhjustada selja-, turja-, käe-, üdikondi- ja muid liigesevigastusi.

Pea meeles!

- Ära jäta pikki juukseid lahti ning ära kannalohvakaid riideid või ehteid, sest need võivad tööriista liikuvatesse osadesse kinni jääda ning põhjustada vigastusi ning kahju riistele.
- Sisselülitatud tööriista võib suunata ainult töömaterjali poole. Lahtised osad võivad küljest tulla ning vigastusi põhjustada. Inimene või objekt võib sattuda kontakti tööriistaga, mis võib põhjustada õnnetuse või materiaalselt kahju.
- Külmad või märjad käed, suitsetamine ning vesine jooksev nina võivad suurendada vibratsiooni põhjustatud ohte.
- Las tööriist teeb töö ning käepidemest hoides kasuta vähimat vajalikku jõudu. Kui võimalik, toesta tööriista stabiilse tugiplokiga.
- Selleks, et vähendada vibratsiooni põhjustatud kahjulikku mõju, peaks töö katkestamine olema tagatud, või vahelduseks peaks tegema teistsugust tööd, mis ei nõua vibreerivaid tööriistu.
- Hoolitse selle eest, et töökoht oleks hästi valgustatud.

Oluline informatsioon

Tööriistad peavad olema määritud

Enne kasutamist määrige tööriista alati mõne tilga pneumaatiliste tööriistade jaoks ettenähtud õliga AIRTOIL 22 (Luna 15531-0105), tilgutades seda tööriista õhu sisselaskeavasse. Pideval töötamisel tuleb kasutada pneumaatilist määrimissüsteemi (Luna 20571-0106), mis on reguleeritud umbes 2 tilgale minutis. Kui tööriista ei kasutata pikema aja jooksul, siis on soovitatav enne tööriista hoiule panemist tilgutada sellesse mõni tilk õli, et vähendada roostetamise ohtu.

Tähelepanu! Kasutage ainult pneumaatiliste tööriistade jaoks ettenähtud õli. Teiste õlide kasutamine võib põhjustada õli "tükki minemist" ning koos sellega vähendada masina liikuvust. See võib põhjustada masina töö efektiivsuse vähenemist.

Vältige lekkeid

Vältige lekete tekkimist õhuringlussüsteemis. Kasutage vooliku tööriistaga ühendamisel kindlasti keermetihenduslinti. Veenduge voolikute ja voolikuklambrite korrasolekus.

Suruõhk peab olema kuiv

Mida puhtam ja kuivem on suruõhk, seda pikem on tööriista kasutusiga. Võimalikult pika kasutusea tagamiseks soovime kasutada õhufiltrit, mis eemaldab suruõhust vee, piirates seega tööriista ja ühenduste võimalikke korrosioonikahjustusi. Eemaldage kondenseerunud vesi kompressori paagist ja suruõhusüsteemist iga tööpäeva alguses.

Juhised

- Defektse löökvõtme või padrunite kasutamine on rangelt keelatud, sest see võib põhjustada vigastusi ja varalist kahju.
- Eemaldage õhu sisselaskeavast (5) plastkork ja paigaldage 1/2" väliskeermega nippel.
- Padrunite paigaldamise või mahavõtmise ajaks tuleb tööriist alati suruõhutoitest lahti ühendada. See tagab kaitse lüliti (6) tahtmatu vajutamise ja alasi (1) pöörlemahakkamise eest, mis võib põhjustada vigastusi.
- Enne tööriista kasutamist veenduge selles, et vastav padrun on tihvtide ja tihvtifiksaatorite abil korralikult alasi (1) külge kinnitatud. Pidage meeles, et kasutada võib ainult löökvõtme jaoks mõeldud padruneid, sest muud padrunid võivad lahti tulla ja tööriistalt eemale paiskuda. Ärge kunagi laske tööriistal tühikäigul töötada, kuna padrun võib lahti tulla ja põhjustada kehavigastusi või varalist kahju.
- Töömugavuse ja ohutuse tagamiseks kasutage alati tugikäepidet (2).
- Pöörlemissuuna muutmist regulaatori (4) abil tohib teostada vaid siis, kui alasi (1) ei pöörle.
- Kontrollige suruõhu rõhku, vajaduse korral reguleerige seda nii, et tööriist töötaks soovitud kiirusega või pöördemomendiga. Rõhku saab reguleerida kompressori või eraldi paigaldatava rõhuregulaatori abil ja momenti reguleeritakse momendiregulaatoriga (7). Masina tehnilised andmed kehtivad 6,2 baarise rõhu juures.
- Löökvõtit kasutades olge alati ettevaatlik. Hooletu suhtumine võib põhjustada tööriista sise-detailide kahjustusi või korpuse mõranemist. See võib lõppeda tööriista toimivuse vähenemise või kasutuskõlbmatuks muutumisega.

Hoolitus: Määrimine on oluline ka selleks, et hoida madalal müra- ja vibratsioonitasel. Tööriista pideva kasutamise puhul tuleks seda puhastada ja kontrollida vähemalt 2 korda aastas.

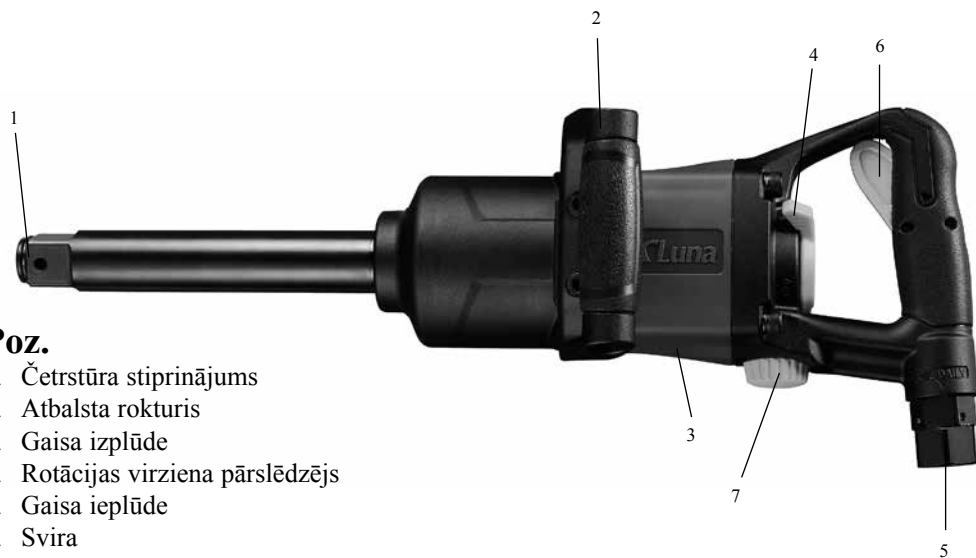
**Poz.**

1. Četrstūra stiprinājums
2. Atbalsta rokturis
3. Gaisa izplūde
4. Rotācijas virziena pārslēdzējs
5. Gaisa ieplūde
6. Svira
7. Momenta regulators

Latviski

Art.nr.		26208-0104
Luna		AIWC 1'' THL
Patronas stiprinājums	collas	1
Bultskrūves jauda	mm	M22-M33
Apgriezīnu skaits	apgr./min	5500
Griezes moments (4 soļi)	Nm	1150/1620/2000/2700
Griezes moments (4 soļi)	pēda-mārc.	845/1190/1470/1985
Maks. reversais griezes moments	Nm	2700
Maks. reversais griezes moments	pēda-mārc.	1985
Āmura mehānisms	tips	Twin Hammer
Troksnis (EN ISO 15744)	dB(A)	104,5
Vibrācija (EN ISO 28927-2)	m/s ²	<12.57
Ieteicamais šļūtenes diametrs	collas	3/4
Pieslēguma vītne	G(R)	1/2
Gaisa patēriņš pie 100 % int.*	l/min	1879
Gaisa patēriņš pie 15 % int.*	l/min	282
Gaisa patēriņš pie 100 % int.*	cmf	31.3
Gaisa patēriņš pie 15 % int.*	cmf	4.7
Svars	kg	8.1

* At 6.2 bar

Apraksts

Spēcīga uzgriežņu atslēga taisnā izpildījumā un ar pagarinātu četrstūra kātu (Poz. 1). Mehānismam ir patentēta trokšņu slāpējoša sistēma, kas rada klusāku skaņu nekā citi tirgū esošie mehānismi (Poz. 3) Aprīkots ar rotācijas virziena vadību (Poz. 4) - savilces griezes moments (Poz. 7) un ar stabilizējošu rokturi (Poz. 2). Atbilst ES drošības, veselības un vides prasībām. Ergonomiski izveidots rokturis palielina komfortu lietošanas laikā. Piemērots mehānisms tehniskās apkopes darbu veikšanai. Tiek piegādāts standarta komplektācijā ar vienu atslēgas tapu un atslēgas riņķu komplektu slēdzenei.

Iespējamais risks

- Iekārtas lietotājam vienmēr jādomā par savu un citu cilvēku drošību. Vienmēr jālieto individuālās aizsardzības aprīkojums.
- Jāvalkā aizsargbrilles, lai samazinātu acu traumas risku, ko izraisa lidojošas skaidas, putekļi un dzirksteles.
- Putekļu ieelpošana var būt kaitīga veselībai. Strādājot putekļainā vidē, jāvalkā sejsēgs vai elpošanas maska.
- Ilgstoša, nepārtraukta darba gadījumā jāvalkā cimdi, kas pasargā no aukstā gaisa.
- Lai izvairītos no iespējamiem dzirdes bojājumiem, lietojot iekārtu, vienmēr jāvalkā ausu aizsardzības aprīkojums.
- Lietotājam vienmēr jāpievērš uzmanība tam, ka ilgstošas rotējošu un triecienus radošu manuālo iekārtu izmantošanas rezultātā var rasties vibrācijas izraisīta ietekme uz veselību. Šādas vibrācijas izraisītās sekas var būt taustes, nervu, locītavu un saistaudu bojājumi.
- Ergonomiska slodze: darbs ar iekārtām, kas ir saistīts ar atkārtotām, vienpusējām kustībām un neērtu pozu var kaitēt mugurai, sprandai, pleciem, ceļgaliem un citām locītavām.

Atcerieties:

- Nedrīkst strādāt ar gariem, vaļējiem matiem un vaļīgā, plandošā apģērbā, ar kaklarotām un gredzeniem, kas var iekerties iekārtā un kļūt par cēloni traumām un apģērba sabojāšanai.
- Ieslēgta iekārta drīkst būt vērsta tikai un vienīgi pret darba materiālu. Nenostiprinātas daļas var atdalīties un izraisīt bojājumus. Ar iekārtu var nonākt saskarē kāda persona vai priekšmets, kā rezultātā iespējams nelaimes gadījums vai materiāli zaudējumi.
- Aukstas un mitras rokas, smēķēšana un iesnas paaugstina vibrācijas izraisīto risku.
- Ir jāļauj iekārtai darboties un, turot rokturi, jāpieliek vismazākais iespējamais spēks. Ja iespējams, iekārta jāatbalsta uz stabila atbalsta bloka.
- Ir jānodrošina darba pārtraukumi un / vai pārmaiņus jāveic darbs, kas nav saistīts ar vibrējošu iekārtu izmantošanu, lai samazinātu vibrācijas nelabvēlīgo ietekmi.
- Darba vietā jānodrošina labs apgaismojums.

Svarīga informācija

Darbarīki ir jāeļļo

Pirms lietošanas vienmēr ieeļļojiet darbarīku ar dažiem pilieniem pneimatisko darbarīku apkopei paredzētas eļļas AIRTOIL 22 (Luna 15531-0105), iepilnot to darbarīka gaisa ieplūdes atverē. Ja darbs notiek bez pārtraukuma, jālieto pneimatiska eļļošanas sistēma (Luna 20571-0106), noregulējot to uz aptuveni diviem pilieniem minūtē. Ja darbarīks ilgstoši netiek lietots, pirms noglabāšanas tas jāieceļļo ar dažiem pilieniem eļļas, lai samazinātu korozijas risku.

Uzmanību! Lietojiet tikai tādu eļļu, kas ir paredzēta pneimatiskajiem darbarīkiem. Citu eļļu lietošanas rezultātā var notikt eļļas “saķepšana” un mazināties darbmašīnas kustību spēja. Tas var radīt samazinātu darba produktivitāti.

Jāizvairās no noplūdēm

Izvairieties no noplūdēm gaisa cirkulācijas sistēmā. Vienmēr tajā vietā, kur ierīcei pievieno aizbāzni, izmantojiet vītnes blīvēšanas lenti. Pārliedzieties, vai šļūtenes un šļūtenes stiprinājuma skavas ir labā darba kārtībā.

Saspiestajam gaisam jābūt sausam

Jo tīrāks un sausāks ir saspiestais gaiss, jo garāks ir ierīces darbmužs. Lai to nodrošinātu, mēs iesakām lietot gaisa filtru, kas no saspiestā gaisa atdala ūdeni, attiecīgi samazinot iespējamus korozijas radītus ierīces un gaisa savienojumu bojājumus. Atcerieties pirms katras darba dienas sākuma iztīrīt no kompresora tvertnes un saspiestā gaisa padeves sistēmas iespējamo ūdens kondensāta atlikumu.

Norādījumi

- Nekādā gadījumā nedrīkst lietot bojātu triecienuzgrīzētslēgu vai ietveres, jo tas var radīt fizisku traumu un materiālu zaudējumu.
- Izņemiet no gaisa ieplūdes atveres (5. poz.) plastmasas aizbāzni un ievietojiet 1/2” izplūdes nipeli ar vītņi.
- Ietveru uzstādīšanas vai noņemšanas laikā triecienuzgrīzētslēgai vienmēr jābūt atvienotai no saspiestā gaisa padeves. Tas palīdzēs Jums nodrošināties pret netīšu slēdža (6. poz.) nospiešanu un atbalsta (1. poz.) rotācijas mehānisma iedarbināšanu, kas var radīt fizisku traumu.
- Pirms ierīces iedarbināšanas pārliedzieties, vai attiecīgā ietvere ir pienācīgi nostiprināta atbalstā (1. poz.) ar komplektā piegādātajām bloķējošajām tapām un tapu aizturiem. Atcerieties, ka nedrīkst lietot citas ietveres, kā vien triecienietveres, jo neatbilstoša ietvere var atbrīvoties no stiprinājuma un atdalīties no instrumenta. Nekad nedarbiniet ierīci tukšgaitā. Ietvere var atdalīties no instrumenta un radīt fizisku traumu vai materiālu zaudējumu.
- Vienmēr izmantojiet balsta rokturi (2. poz.), lai nodrošinātu vieglu un drošu instrumenta darbību.
- Rotācijas virziena maiņa jāizdara ar regulatoru (4. poz.) tad, kad atbalsts nerotē.
- Lai nodrošinātu iekārtas darbību ar nepieciešamo spiedienu un griezes momentu, pārbaudiet gaisa spiedienu un vajadzības gadījumā mainiet tā iestatījumu. Spiediena iestatīšanai tiek izmantots kompresors vai atsevišķi piemontēts spiediena regulators (7. poz.). Norādītie iekārtas parametri ir spēkā pie 6,2 bar spiediena.
- Vienmēr ievērojiet piesardzību, strādājot ar triecienuzgrīzētslēgu. Nolaidīga attieksme pret instrumentu var radīt tā iekšējo daļu bojājumus un korpusa plīsumus. Tā rezultātā var mazināties instrumenta lietderība, un instruments var zaudēt savu vērtību.

Pārbaude: Eļļošana ir svarīga arī tāpēc, lai samazinātu trokšņu un vibrācijas līmeni. Ja iekārta tiek izmantota nepārtraukti, tā jātīra un jāpārbauda vismaz 2 reizes gadā.

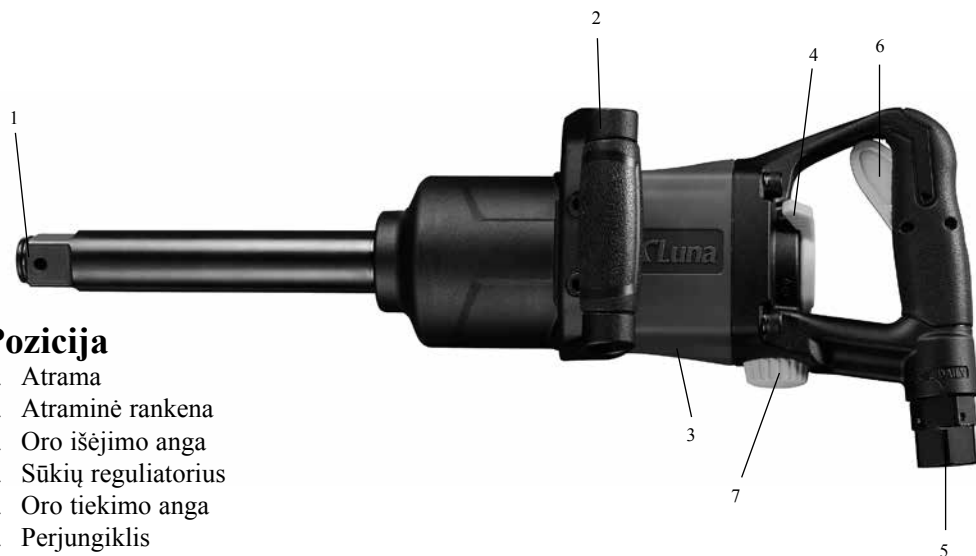

Pozicija

1. Atrama
2. Atraminė rankena
3. Oro išėjimo anga
4. Sūkių reguliatorius
5. Oro tiekimo anga
6. Perjungiklis
7. Sukimo momento reguliatorius

Lietuviškai

Art.nr.		26208-0104
Luna	Nr	AIWC 1" THL
Kampinė pavara	colis	1
Varžto pajėgumas	mm	M22-M33
Laisvas greitis	aps/min	5500
Sukimo momentas (4 pakopos)	Nm	1150/1620/2000/2700
Sukimo momentas (4 pakopos)	ft-lb	845/1190/1470/1985
Maks. atgalinis sukimo momentas	Nm	2700
Maks. atgalinis sukimo momentas	ft-lb	1985
Plaktuko mechanizmas	tipas	Twin Hammer
Garso lygis (EN ISO 15744)	dB(A)	104,5
Vibracija (EN ISO 28927-2)	m/s ²	<12.57
Min. žarnos dydis	colis	3/4
Oro įėjimo anga	G(R)	1/2
Oro sąnaudos, kai slėgis 100 % *	l/min	1879
Oro sąnaudos, kai slėgis 15 % *	l/min	282
Oro sąnaudos, kai slėgis 100 % *	pėdos ³ /min.	31.3
Oro sąnaudos, kai slėgis 15 % *	pėdos ³ /min.	4.7
Masė	kg	8.1

* 6,2 baro slėgis

Aprašymas

Galingas, tiesios konstrukcijos veržliasukis su pailgintu keturkampiu fiksatoriumi (Nr. 1). Įrankis turi patentuotą triukšmo slopinimo sistemą, todėl veikia tyliau už kitus rinkoje siūlomus atitinkamus įrankius (Nr. 3) Su sukimo krypties reguliatoriumi (Nr. 4) - priveržimo momento reguliatoriumi (Nr. 7) ir atramine rankena (Nr. 2). Atitinka ES saugos ir poveikio sveikatai bei aplinkai reikalavimus. Ergonomiškos rankenos suteikia daugiau komforto darbo metu. Tinka techninio aptarnavimo darbams. Standartiškai tiekiami su fiksavimo kaiščių ir galvutėms skirtų fiksavimo žiedų rinkiniu.

Galima rizika

- Įrengimo naudotojas visuomet turi atsiminti apie savo ir kitų žmonių saugumą. Visuomet reikia naudoti individualias apsaugos priemones.
- Turi būti dirbama su apsauginiais akiniais, kad sumažinti akių traumos riziką nuo skraidančių skiedrų, dulkių ir kibirkščių.
- Kvėpuoti dulkėmis gali būti kenksminga sveikatai. Dirbant dulkinoje aplinkoje reikia naudoti veido apdangalą arba kvėpavimo kaukę.
- Ilgo, nepertraukiamo darbo atveju reikia vilkėti pirštines, apsaugančias nuo šalto oro.
- Kad išvengti galimo klausos pažeidimo, naudojant įrengimą visuomet naudokitės ausų apsauga.
- Naudotojas visuomet turi atsiminti, kad ilgalaikių rotacinių ir smūginių manualinių įrengimų panaudojimo rezultate gali atsirasti vibracijos sukeltas poveikis sveikatai. Tokios vibracijos sukeltos pasekmės gali būti lytėjimo, nervų, sąnarių ir jungiamųjų audinių pažeidimai.
- Ergonominis krūvis: darbas su įrengimais, kai dirbama pasikartojančiais, vienpusiais judesiais nepatogioje pozijoje, gali būti kenksminga nugarai, sprandui, pečiams, keliams ir kitiems sąnariams

Atminkite:

- Negalima dirbti su ilgais, palaidais plaukais ir laisvais neprigulusiai rūbais, su karoliais ir žiedais, kurie galėtų užsikabinti už įrengimo ir būti traumų ir rūbų sugadinimo priežastimi.
- Įjungtas įrengimas gali būti nukreiptas tiktai ir išskirtinai į darbinę medžiagą. Nepritvirtintos detalės gali atsiskirti ir padaryti sužalojimus. Su įrengimu gali susiliesti koks nors asmuo arba daiktas, ko rezultate gali įvykti nelaimingas atsitikimas arba atsirastų materialiniai nuostoliai.
- Šaltos ir drėgnos rankos, rūkymas ir sloga padidina vibracijos sukeltą riziką.
- Reikia leisti įrengimui dirbti ir, laikant rankeną, reikia naudoti kuo mažiausią jėgą. Jeigu galima, įrengimas atremiamas ant stabilios atramos bloko.
- Turi būti organizuojamos darbo pertraukos ir / arba pakaitomis vykdomas darbas, nesusijęs su vibruojančių įrengimų panaudojimu, kad sumažinti neigiamą vibracijos poveikį.
- Darbo vietoje užtikrinamas geras apšvietimas.

Svarbi informacija

Žirkles būtina sutepti

Prieš pradėdami darbą visada sutepkite įrankį įlašindami kelis lašus alyvos AIRTOIL 22 (Luna 15531-0105), skirtos pneumatiniams įrankiams, į oro įleidimo angą. Ilgo nenutrūkstamo veikimo atveju reikia naudoti pneumatinę tepimo sistemą (Luna 20571-0106), kurį tiekta maždaug du lašus alyvos per minutę. Jei įrankis ne bus naudojamas ilgesnį laiką, prieš padėdami jį saugoti įlašinkite kelis lašus alyvos, taip sumažindami korozijos atsiradimo riziką.

Dėmesio! Naudokite tik pneumatiniams įrankiams skirtą alyvą. Kitos naudojamos alyvos gali sutirštėti, apsunkinti įrankio judesius. Tai gali sukelti žirklių veikimo efektyvumo sumažėjimą.

Venkite nuotėkio

Venkite nuotėkio oro cirkuliacijos sistemoje. Visada naudokite varžto sandarinimui juostą vietoje, kur čiaupas prijungiamas prie įrankio. Žiūrėkite, kad žarnos ir žarnų spaustukai būtų geros būklės.

Suspaustas oras turi būti sausas

Kuo suspaustas oras švaresnis ir sausesnis, tuo įrankis ilgiau tarnauja. Kad oras tikrai toks būtų, siūlome naudoti oro filtrą, kuris pašalina vandenį iš suspausto oro, atitinkamai sumažindamas galimą žalą įrankiui ir sujungimams, kurią sąlygoja korozija. Nepamirškite pašalinti galimo vandens kondensato iš kompresoriaus talpyklos ir suspausto oro tiekimo sistemos prieš kiekvieną darbo dieną.

Nurodymai

- Jokiomis sąlygomis negalima naudoti smūginio veržliarakčio ar žiočių su defektais, nes dėl to gali būti sužeidimų ar materialinių nuostolių.
- Reikia išimti plastikinį kamštį iš oro įėjimo angos (5 pav.) ir prijungti čiaupą su 1/2" išoriniu sriegiu.
- Įmontuodami ar išmontuodami žiotis, smūginį veržliaraktį visada atjunkite nuo suspausto oro tiekimo. Tai apsaugos, kad netyčia nenuspaustumėte jungiklio (6 pav.) ir nepradėtų sukintis priekalas (1 pav.), kuris gali sužeisti.
- Žiūrėkite, kad prieš įjungiant įrankį atitinkamos žiotys būtų tinkamai įtvirtintos priekale (1 pav.) pridedamais fiksavimo pirštais pirštų fiksatoriais. Atminkite, kad galima naudoti tik smūgines žiotis, nes netinkamos žiotys gali išsilaisvinti iš fiksatoriaus ir nukristi nuo įrankio. Niekada neleiskite įrankiui veikti tuščiąja eiga. Žiotys gali atsilaisvinti ir ką nors sužeisti ar padaryti materialinių nuostolių.
- Visada naudokite atraminę rankeną (2 pav.), kad lengvai ir saugiai valdytumėte įrankį.
- Sukimosi kryptį keiskite reguliatoriumi (4 pav.), kai priekalas nesisuka.
- Patikrinkite suspausto oro slėgį. Jeigu reikia, nustatykite tokį slėgį, kad varžtų suktuvus dirbtų reikiamo slėgio ir sukimo momento režimu. Suspausto oro slėgis reguliuojamas kompresoriumi arba atskirai sumontuotu slėgio reguliatoriumi, sukimo momentas reguliuojamas sukimo momento reguliatoriumi (pozicija Nr. 7). Varžtų suktuvo darbiniai parametrai užtikrinami esant 6,2 barų suspausto oro slėgiui.
- Visada būkite atsargūs, naudodami smūginį veržliaraktį. Nerūpestingai elgdami su įrankiu, galite apgadinti jo vidines dalis ar suskaldyti korpusą. Dėl to gali sumažėti įrankio efektyvumas ir įrankis gali tapti bevertis.

Patikrinimas: Tepimas svarbus ir todėl, kad sumažintų triukšmo ir vibracijos lygį. Jeigu įrengimas naudojamas nepertraukiamai, jis valomas ir tikrinamas bent 2 kartus per metus.



Części składowe.

1. Wrzeciono
2. Rękojeść boczna
3. Otwór wylotowy powietrza
4. Przełącznik kierunku obrotów
5. Dołączenie węża sprężonego powietrza
6. Przycisk uruchamiający
7. Regulator momentu

Polski

Wyszczególnienie		26208-0104
Luna		AIWC 1" THL
Napęd czworokątny	cale	1
Wymiary śruba	mm	M22-M33
Wolna szybkość	obr./min.	5500
Moment obrotowy (4 steps)	Nm	1150/1620/2000/2700
Moment obrotowy (4 steps)	funto-stopy	845/1190/1470/1985
Maks. odwrot. moment obrot	Nm	2700
Maks. odwrot. moment obrot	funto-stopy	1985
Mechanizm młotowy	typ	Twin Hammer
Poziom hałasu (EN ISO 15744)	dB(A)	104,5
Wibracje (EN ISO 28927-2)	m/s ²	<12.57
Zalecany rozmiar węża	cale	3/4
Wlot powietrza	cale	1/2
Zużycie powietrza przy 100% wew.*	l/min	1879
Zużycie powietrza przy 15% wew.*	l/min	282
Zużycie powietrza przy 100% wew.*	l/s	31.3
Zużycie powietrza przy 15% wew.*	l/s	4.7
Ciężar	kg	8.1

* Przy 6,2 bar

Opis

Mocny pneumatyczny klucz udarowy w wykonaniu prostym, z wydłużonym chwytem kwadratowym (poz. 1). Klucz posiada opatentowany system wyciszania wydmuchu, dzięki czemu generowany hałas jest mniejszy w porównaniu z podobnymi narzędziami występującymi na rynku (poz. 3). Wyposażony w przełącznik kierunku obrotów (poz. 4), regulator momentu dokręcającego (poz. 7) oraz dodatkową rękojeść boczną (poz. 2). Spełnia wymagania UE w zakresie bezpieczeństwa oraz ochrony zdrowia i środowiska. Ergonomicznie ukształtowana rękojeść zwiększa komfort użytkownika. Narzędzie przydatne do prac serwisowo-naprawczych. Standardowo dostarczany z zestawem kołków i pierścieni zabezpieczających do nasadek.

Zagrożenia dla zdrowia

- Użytkownik urządzenia powinien zawsze mieć na uwadze bezpieczeństwo swoje oraz innych osób. Zawsze należy używać środków ochrony osobistej.
- W celu zmniejszenia ryzyka urazów oczu, spowodowanych przez wyrzucane szczątki materiału, pył lub iskry, należy używać gogli ochronnych.
- Wdychanie pyłu może być szkodliwe dla zdrowia. Pracując w zapyłonym środowisku, należy stosować osłonę twarzy lub maskę przeciwpyłową.
- W czasie długotrwałej pracy należy używać rękawic, chroniących przed zimnym powietrzem.
- W celu uniknięcia ewentualnych uszkodzeń słuchu, należy zawsze w czasie użytkowania urządzenia używać środków ochrony słuchu.
- Należy zawsze pamiętać, że przy ciągłym używaniu rotacyjnych oraz udarowych narzędzi ręcznych, wibracje mają negatywny wpływ na stan zdrowia.
- Obciążenie ergonomiczne: Praca przy urządzeniach, polegająca na powtarzających się, monotonna ruchach oraz niewygodna postawa ciała mogą prowadzić do urazów kręgosłupa, karku, barków, kolan i innych stawów.

Prosimy pamiętać!

- Nie wolno pracować z długimi, rozpuszczonymi włosami, w luźnym ubraniu lub z ozdobami, które pochwycone przez ruchome części maszyny mogą spowodować uszkodzenia ciała lub ubrania.
- Włączone urządzenie może być skierowane tylko w kierunku obrabianego materiału. Poluzowane części mogą odłączyć się i spowodować szkody. W styczność z urządzeniem może wejść osoba lub przedmiot; co może doprowadzić do nieszczęśliwego wypadku lub strat materialnych.
- Zimne lub wilgotne ręce, palenie tytoniu a także wychłodzenie ciała zwiększają poziom zagrożenia od wibracji.
- Urządzenie powinno wykonywać obróbkę samo, dlatego trzymając rękojeść należy wywierać możliwie jak najmniejszy nacisk w kierunku materiału. W miarę możliwości urządzenie należy oprzeć na trwałej podporze.
- W celu zmniejszenia niekorzystnego oddziaływania wibracji na zdrowie, należy podczas pracy wykorzystywać przerwy, lub na przemian wykonywać pracę nie związaną z użyciem urządzeń wibracyjnych.
- Zapewnić dobre oświetlenie miejsca pracy.

Ważne informacje

Narzędzia muszą być smarowane

Przed użyciem urządzenie należy naoliwić kilkoma kroplami oleju do narzędzi pneumatycznych AIRTOIL 22 (Luna 15531-0105), wpuszczonego do otworu wlotu powietrza. W przypadku pracy ciągłej, należy stosować naolejacz powietrza (Luna 20571-0106), ustawiony na około dwie krople w minutę. Jeżeli urządzenie ma być nieużywane przez dłuższy czas, zaleca się, dla zapobieżenia korozji, wpuścić kilka kropel oleju przed odstawieniem urządzenia.

Uwaga! Należy stosować tylko olej przeznaczony do smarowania narzędzi pneumatycznych zalecany w instrukcji. Użycie innego oleju może prowadzić do jego gruzelkowania się i obniżenia zdolności ruchowej urządzenia. W konsekwencji dojdzie do obniżenia wydajności pracy.

Unikać wycieków powietrza

Należy zapobiegać wyciekom z układu sprężonego powietrza. Na gwint w miejscu dołączenia przewodu pneumatycznego do narzędzia zawsze stosować taśmę uszczelniającą. Dbać, aby węże i opaski zaciskowe były w dobrym stanie roboczym.

Sprężone powietrze winno być suche

Im bardziej czyste i suche jest sprężone powietrze dostarczane do narzędzia, tym dłuższa jest jego żywotność użytkowa. Dlatego zalecamy stosowanie filtra powietrza marki Luna usuwającego wodę ze sprężonego powietrza, obniżającego poziom ryzyka uszkodzeń narzędzia i elementów złącznych powodowanych przez korozję. Należy pamiętać, aby na początku każdego dnia roboczego, ze zbiornika sprężarki i z układu doprowadzania sprężonego powietrza usunąć zebrane skropliny.

Instrukcja

- W żadnym wypadku nie wolno używać uszkodzonego klucza udarowego ani niepełnosprawnych nasadek, ponieważ może to prowadzić do urazów ciała lub do strat materialnych.
- Wyjąć plastikową zaślepkę z otworu wlotowego sprężonego powietrza (poz. 5) i wkręcić w to miejsce złączkę z gwintem zewnętrznym 1/2".
- Podczas zakładania i zdejmowania nasadki klucz udarowy musi być odłączony od źródła sprężonego powietrza. Ma to na celu uchronienie użytkownika przed niespodziewanym włączeniem obrotów wrzeczona (poz. 1) przez przypadkowe naciśnięcie dźwigni (poz. 6), co może spowodować obrażenia.
- Przed uruchomieniem narzędzia należy sprawdzić, czy nasadka jest właściwie zabezpieczona na chwycie wrzeczona (poz. 1) za pomocą kołka i pierścienia zabezpieczającego. Należy pamiętać, że nie wolno używać żadnych innych nasadek niż udarowe, ponieważ niewłaściwa nasadka może nie zostać prawidłowo zabezpieczona i odłączyć się od narzędzia. Nigdy nie uruchamiać klucza na biegu luzem, ponieważ nasadka może się poluzować i spaść, powodując obrażenia lub szkody materialne.
- Dla łatwiejszego posługiwania się narzędziem i zwiększenia bezpieczeństwa pracy, należy używać rękojeści bocznej (poz. 2).
- Kierunek obrotów należy zmieniać za pomocą przełącznika (poz. 4) w czasie gdy wrzeczono nie obraca się.
- Sprawdzić ciśnienie sprężonego powietrza i w razie potrzeby podregulować do właściwej wartości, tak by móc uzyskać wymaganą wartość momentu. Regulację ciśnienia dokonuje się za pomocą regulatora sprężarki lub zainstalowanego oddzielnie regulatora ciśnienia, natomiast wartość momentu – za pomocą pokrętła (poz. 7). Zgodnie z danymi technicznymi zalecana wartość ciśnienia wynosi 6, 2 bara.
- Klucz udarowy użytkować z należytą dbałością. Niedbałe obchodzenie się z narzędziem może prowadzić do uszkodzeń wewnętrznych lub pęknięć obudowy. W wyniku obniży się wydajność narzędzia, na stałe pogarszając jego parametry użytkowe.

Konserwacja: Zasadniczym zabiegiem konserwacyjnym jest smarowanie, zapewniające utrzymanie niskiego poziomu hałasu i wibracji. Przy użytkowaniu ciągłym należy wykonywać czyszczenie narzędzia i kontrolę działania co najmniej 2 razy w roku.

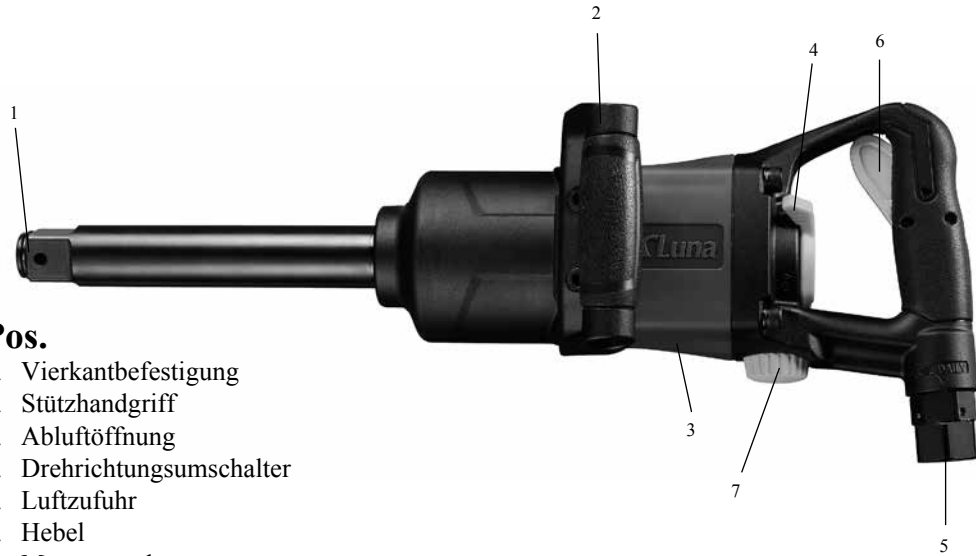

Pos.

1. Vierkantbefestigung
2. Stützhandgriff
3. Abluftöffnung
4. Drehrichtungsumschalter
5. Luftzufuhr
6. Hebel
7. Momentregler

Deutsch

Art.nr.		26208-0104
Luna		AIWC 1" THL
Rechtwinkliger Übergang	Zoll	1
Bolzenleistung	mm	M22-M33
Freilaufgeschwindigkeit	U/Min.	5500
Drehmoment (4 Schritte)	Nm	1150/1620/2000/2700
Drehmoment (4 Schritte)	Fuß/Pfund	845/1190/1470/1985
Max. rev. Drehmoment	Nm	2700
Max. rev. Drehmoment	Fuß/Pfund	1985
Hammermechanismus	typ	Twin Hammer
Schallpegel (EN ISO 15744)	dB(A)	104,5
Vibration (EN ISO 28927-2)	m/s ²	<12.57
Min. Schlauchmaß	Zoll	3/4
Wlot powietrza	G(R)	1/2
Luftverbrauch bei 100% int.*	l/min	1879
Luftverbrauch bei 15% int.*	l/min	282
Luftverbrauch bei 100% int.*	stopy ³ /min.	31.3
Luftverbrauch bei 15% int.*	stopy ³ /min.	4.7
Gewicht	kg	8.1

* Bei 6,2 bar

Beschreibung

Starker Schrauber in gerader Ausführung und mit verlängertem Vierkantaufsatz (Pos. 1). Die Maschine ist mit einem patentierten schalldämpfenden System ausgestattet, das den Schall geringer als bei entsprechenden Maschinen auf dem Markt macht (Pos. 3). Ausgestattet mit Rotationsrichtungs- (Pos. 4) und Anzugsmomentregler (Pos. 7) sowie Stützhandgriff (Pos. 2). Erfüllt die Sicherheits-, Gesundheits- und Umweltaanforderungen der EU. Der ergonomisch geformte Handgriff erhöht den Komfort während der Verwendung. Für Wartungsarbeiten geeignete Maschine. Lieferung erfolgt standardmäßig mit einem Satz Sperrstifte und Sicherungsringe für die Hülsen.

Gesundheitsgefahren

- Der Gerätebenutzer muß sich immer für seine eigene Sicherheit und die der anderen sorgen. Immer persönliche Schutzausrüstung tragen.
- Zur Verminderung der Gefahr von Augenschaden durch fliegende Späne, Staubteilchen und Funken muß man immer die Schutzbrille tragen.
- Das Einatmen von Staubpartikeln kann Gesundheitsstörungen hervorrufen. In staubiger Umgebung muß man einen Mundschutz bzw. eine Atemschutzmaske tragen.
- Bei kontinuierlicher Arbeit müssen Schutzhandschuhe getragen werden.
- Zur Vermeidung eventueller Gehörschaden muß man während der Anwendung von Maschinen einen Gehörschutz tragen.
- Der Benutzer muß immer berücksichtigen, daß bei einer andauernden Benutzung von rotierenden und schlagenden Handmaschinen mit der Vibration verbundene Gefahren auftreten können. Die Vibrationen können Störungen des Tastsinns hervorrufen und die Nerven, die Haut und die Bindegewebe beschädigen.
- Ergonomische Belastungen: Arbeit mit Maschinen, die mit wiederholten, einseitigen Bewegungen und unbequemen Arbeitsstellungen verbunden sind, können Rücken-, Genick-, Schulter-, Knieschaden und Schaden anderer Gliedmaßen hervorrufen.

Was zu beachten ist

- Keine lose hängenden Haare, Kleidungsstücke, Halsketten und Ringe tragen, die sich in den beweglichen Teilen der Maschinen einklemmen und die Kleidung zerstören bzw. die Gesundheit gefährden können.
- Die eingeschaltete Maschine nie auf etwas anderes als das Werkstück richten. Die losen Partikeln können sich ablösen und Schaden verursachen. Jemand oder etwas kann unerwünscht gegen die Maschine treten und Schaden hervorrufen.
- Kalte und nasse Hände, das Rauchen und Schnupfen erhöhen die Gefahr durch die Vibration.
- Der Maschine arbeiten lassen und am Handgriff möglichst kleinere Greifkraft ausüben. Wenn möglich, die Maschine mittels eines Ablageblocks entlasten.
- Arbeitspausen machen und / oder Arbeit ohne vibrierende Maschinen ausführen, um das Risiko der durch die Vibration hervorgerufenen Schaden zu vermindern.
- Eine gute Beleuchtung des Arbeitsplatzes muß sichergestellt werden.

Wichtige Information

Das Werkzeug braucht Öl

Vor dem Gebrauch ölen Sie leicht das Werkzeug mit einigen Tropfen eines zur Wartung von Pneumatikgeräten vorgesehenen Öls durch die Luftzufuhröffnung AIRTOIL 22 (Luna 15531-0105). Beim kontinuierlichen Arbeiten muss das Pneumatikölungssystem (Luna 20571-0106) gebraucht werden, wobei die Ölzufuhr auf ca. zwei Tropfen pro Minute einzustellen ist. Vor einem längeren Stillstand des Werkzeugs muss dieses mit einigen Öltropfen geschmiert werden, um die Korrosionsgefahr zu vermeiden.

Achtung! Verwenden Sie nur solche Ölsorten, die für Pneumatikwerkzeuge geeignet ist. Der Gebrauch anderer Ölsorten kann das „Verkleben“ des Öls hervorrufen und die Bewegungsfreiheit der Werkzeugmaschine mindern. Im Ergebnis wird die Arbeitsleistung beeinträchtigt.

Leckagevermeidung

Vermeiden Sie undichte Stellen im System der Luftzirkulation. An der Verbindung des Stopfens und des Werkzeugs muss immer das Gewindeabdichtband verwendet werden. Vergewissern Sie sich vom einwandfreien Zustand der Schläuche und der Schlauchklammern.

Die Druckluft muss trocken sein

Je sauberer und trockener die Druckluft ist, desto länger ist die Lebensdauer des Geräts. Um es sicherzustellen, empfehlen wir, zur Entwässerung der Druckluft einen Luftfilter zu benutzen, um eventuelle durch Korrosion verursachte Beschädigungen des Werkzeugs und der Anschlüsse zu vermeiden. Vergessen Sie nicht, vor jeder Arbeitsschicht aus dem Behälter des Kompressors und aus dem Druckluftsystem das Kondenswasser zu entleeren.

Hinweise

- Niemals beschädigte Pneumatik-Schraubenschlüssel bzw. beschädigte Einsätze benutzen, ansonsten Verletzungen und Sachverluste möglich sind.
- Den Plastikstopfen aus der Luftzufuhröffnung (Pos. 5) entnehmen und einen Nippel mit der Außengewinde 1/2" montieren.
- Während der Montage bzw. Demontage der Einsätze muss das Gerät immer von der Druckluftzufuhr getrennt sein. Dadurch können Sie ungewolltes Einschalten des Schalters (Pos. 6) und Drücken der Stütze (Pos 1) vermeiden, wodurch die Rotation in eingeschaltet wird und Verletzungen verursachen kann.
- Vor dem Einschalten des Geräts stellen Sie sicher, dass der richtige Einsatz in der Stütze (Pos. 1) mit Hilfe der mitgelieferten Arretierbolzen ordnungsgemäß fixiert ist. o Vergessen Sie nicht, dass der Gebrauch anderer Einsätze als die Pneumatikeinsätze untersagt ist, weil ein falscher Einsatz sich lösen kann. Nie das Gerät leer laufen lassen! Der Einsatz kann sich lösen und Sachschaden bzw. Verletzungen verursachen.
- Zur Sicherstellung eines leichten und sicheren Betriebs benutzen Sie immer den Stützhandgriff (Pos. 2).
- Die Rotationsrichtung muss mit dem Regler (Pos. 4) vorgenommen werden, während keine Rotationsbewegung in Betrieb ist.
- Sie müssen stets den Luftdruck prüfen und ggf. so einstellen, dass das Gerät mit dem richtigen Druck und dem richtigen Drehmoment arbeitet. Die Druckregelung erfolgt mit Hilfe des Kompressors oder eines separat montierten Druckreglers (Pos. 7). Die angegebenen technischen Daten beziehen sich auf den Betrieb des Geräts bei einem Druck von 6,2 bar.
- Den Pneumatik-Schraubenschlüssel immer mit großer Vorsicht betrieben. Beim nachlässigen Betrieb können die Innenteile bzw. das Gehäuse des Werkzeugs beschädigt werden. Dadurch wird die Arbeitsleistung und der Wert des Werkzeugs vermindert.

Wartung: Die Ölung ist von wesentlicher Bedeutung, weil dadurch der Schall- und Vibrationspegel niedrig gehalten wird. Wenn das Werkzeug kontinuierlich gebraucht wird, muss es mindestens zweimal jährlich gereinigt und geprüft werden.

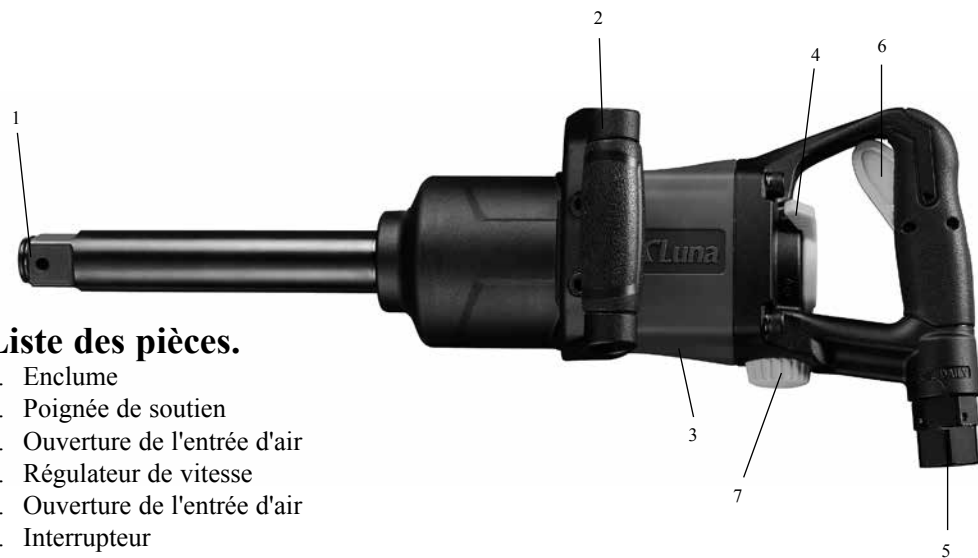

Liste des pièces.

1. Enclume
2. Poignée de soutien
3. Ouverture de l'entrée d'air
4. Régulateur de vitesse
5. Ouverture de l'entrée d'air
6. Interrupteur
7. Régulateur de couple

Français

Art.nr.		26208-0104
Luna		AIWC 1'' THL
Commande carrée	pouce	1
Capacité de boulon	mm	M22-M33
Vitesse libre	T.p.m.	5500
Couple (4 étapes)	Nm	1150/1620/2000/2700
Couple (4 étapes)	Pied-livre	845/1190/1470/1985
Couple renversé max.	Nm	2700
Couple renversé max.	Pied-livre	1985
Mécanisme du marteau	typ	Twin Hammer
Niveau sonore (EN ISO 15744)	dB(A)	104,5
Vibration (EN ISO 28927-2)	m/s ²	<12.57
Taille de tuyau minimum	pouce	3/4
Entrée d'air	G(R)	1/2
Consommation d'air à 100% int.*	l/min	1879
Consommation d'air à 15% int.*	l/min	282
Consommation d'air à 100% int.*	m ³ /h	31.3
Consommation d'air à 15% int.*	m ³ /h	4.7
Poids	kg	8.1

* À 6,2 bars

Description

Puissante clé à chocs de modèle droit et avec embase carrée rallongée (Rep. 1). La machine a un système d'amortissement sonore breveté, permettant d'obtenir un niveau sonore inférieur à celui des machines équivalentes disponibles sur le marché (Rep. 3) Équipé d'une commande pour inversion du sens de rotation (Rep. 4) Couple de serrage (Rep. 7) et avec poignée d'appui (Rep. 2). Conforme aux exigences de l'UE en matière de sécurité, santé et environnement. Les poignées ergonomiques augmentent le confort en cours d'utilisation. Machine adaptée pour les travaux d'entretien. Livré de série avec un jeu de goupilles de blocage et goupilles de blocage pour les douilles.

Dangereux pour la santé

- L'utilisateur de l'appareil doit être toujours prudent et doit prendre le soin de sa sécurité et sécurité aux autres. Toujours utiliser l'équipement de la protection individuelle.
- Porter des lunettes de protection afin de réduire le risque de blessures aux yeux pouvant être causées par la sciure, la poussière et les étincelles.
- L'inhalation de poussière peut être dangereuse pour la santé. Lors du travail dans un environnement poussiéreux, porter une visière ou un appareillage de respiration adéquats.
- En cas de travail continu, porter des lunettes de protection contre l'air froid.
- Lors de l'utilisation de l'outil, toujours porter des protections auditives afin d'éviter tout risque de blessures aux oreilles.
- L'utilisateur doit toujours rester attentif au fait que l'utilisation continue d'outils manuels entraînant des vibrations et des impacts risque d'être nuisible à la santé et d'entraîner des problèmes dus aux vibrations.
- Charge ergonomique: Le travail avec des outils entraînant des mouvements répétitifs et monotones et des positions corporelles désagréables peut causer des blessures au dos, à la nuque, aux épaules, aux genoux et autres articulations.

Ne pas oublier!

- Ne pas porter les cheveux longs, des vêtements ou bijoux amples risquant de se coincer dans les pièces mobiles de l'outil et d'entraîner des blessures ou d'être endommagés.
- Une personne ou un objet risque d'entrer en contact avec l'outil, ce qui peut causer un accident ou des dégâts matériels.
- Les dangers causés par les vibrations peuvent être aggravés si l'utilisateur a les mains froides ou mouillées ou s'il fume.
- Lors de l'utilisation de l'outil, tenir la poignée avec le moins de force possible. Si possible, l'outil doit être soutenu par un bloc de support stable.
- Afin de réduire l'effet nocif des vibrations, l'utilisateur doit faire des pauses régulièrement ou se consacrer en alternance à un travail n'impliquant pas l'utilisation d'outils vibrants.
- S'assurer que le lieu de travail est bien éclairé.

Information importante

Les outils doivent être lubrifiés.

Avant l'emploi lubrifiez toujours l'outil avec quelques gouttes d'huile prévue pour l'usage des outils pneumatiques AIRTOIL 22 (Luna 15531-0105), en les laissant tomber dans l'ouverture d'entrée d'air de l'outil. En cas de travail continu, un système de lubrification pneumatique (Luna 20571-0106) devrait être employé, réglé sur deux gouttes par minute environ. Si l'outil n'est pas utilisé pendant une longue période, il faut le lubrifier avant son stockage, afin de réduire le risque de corrosion.

Attention ! Employez seulement de l'huile prévue pour les outils pneumatiques. L'utilisation d'autres huiles peut avoir comme conséquence un "groupement" d'huile et la réduction des capacités de mouvement de la machine. Cela peut entraîner une réduction de l'efficacité de travail.

Les fuites doivent être évitées

Évitez les fuites dans le système de circulation d'air. Utilisez toujours une bande de cachetage au point où la fiche est reliée à l'outil. Faites attention à ce que les tuyaux et les colliers de la conduite soient en bon état.

L'air comprimé doit être sec

En tant que décapant et nettoyant, plus l'air comprimé est sec, plus la durée de vie de l'outil est longue. Afin de s'en assurer, nous recommandons l'utilisation d'un filtre à air, qui enlève l'eau de l'air comprimé, réduisant en conséquence des dommages éventuels causés à l'outil et des connections provoquées par la corrosion. Rappelez-vous d'enlever du réservoir du compresseur et du circuit d'alimentation en air comprimé l'éventuel résidu de condensation avant chaque jour d'utilisation.

Instructions

- Sous aucun prétexte une clé ou des douilles de serrage défectueuses ne doivent être employées, car cela peut entraîner des blessures et des pertes matérielles
- Démantelez la fiche en plastique de l'entrée d'air (Pos.5) et assemblez embout de 1/2 avec exutoire
- Pendant l'assemblage ou le démantèlement des douilles, la clé de serrage doit toujours être déconnectée de l'arrivée d'air comprimé. Cela vous évitera de presser involontairement le commutateur (Pos.6) entraînant la mise en marche de la rotation de l'enclume (Pos.1), ce qui peut causer des dommages.
- Assurez vous qu'avant la mise en marche de l'outil, la douille soit correctement fixée dans l'enclume (Pos.1) par les chevilles de verrouillage et la goupille taquet respectives. Rappelez-vous qu'il ne faut pas utiliser d'autres douilles que celle prévue, car une douille inadéquate peut se desserrer de la fixation et entraîner la désunion de l'outil. Ne mettez jamais en marche la machine lorsque celle-ci est à vide. La douille peut se détacher et engendrer des dommages
- Utilisez toujours la poignée de soutien (Pos.2), afin d'assurer un fonctionnement sûr et facile de l'outil.
- Le changement de direction de la rotation doit être exécuté avec le régulateur (Pos.4), pendant que l'enclume ne tourne pas.
- Vérifiez la pression de l'air et si nécessaire, réglez pour que l'outil puisse fonctionner à la pression et au couple requis. Le réglage de la pression est réalisé au du compresseur ou d'un régulateur de pression installé séparément. L'ajustement du couple est réalisé au moyen d'un régulateur de couple (Pièce n°7). Les caractéristiques de l'outil sont valables pour une pression de 6,2 bars.
- Faites toujours attention à l'utilisation de la clé de serrage. Une attitude négligente envers l'outil peut entraîner des dommages internes ainsi que des dommages à la coque. Elle peut avoir comme conséquence la réduction de l'efficacité de l'outil ainsi qu'une perte de sa valeur.

Entretien: La lubrification est essentielle car elle assure un bas niveau de bruit et de vibration. En cas d'utilisation continue, l'outil devrait être nettoyé et vérifié au moins 2 fois par an.



Pos.

1. Aambeeld
2. Steungreep
3. Luchtuitlaat
4. Toerentalregelaar
5. Luchtinlaat
6. Trekker
7. Koppelregelaar

Netherlands

Art.nr.		26208-0104
Luna		AIWC 1" THL
Vierkante aandrijving	inch	1
Boutcapaciteit	mm	M22-M33
Vrije snelheid	r/min	5500
Draaimoment (4 stappen)	Nm	1150/1620/2000/2700
Draaimoment (4 stappen)	ft-lb	845/1190/1470/1985
Max. tegenkoppel	Nm	2700
Max. tegenkoppel	ft-lb	1985
Hamermechanisme	type	Twin Hammer
Geluidsniveau (EN ISO 15744)	dB(A)	104,5
Trilling (EN ISO 28927-2)	m/s ²	<12.57
Min. slangafmetingen	inch	3/4
Luchtinlaat	inch	1/2
Luchtverbruik bij 100% int.*	l/min	1879
Luchtverbruik bij 15% int.*	l/min	282
Luchtverbruik bij 100% int.*	l/s	31.3
Luchtverbruik bij 15% int.*	l/s	4.7
Gewicht	kg	8.1

* Bij 6,2 bar

Beschrijving

Krachtige slagmoersleutel in rechte uitvoering met een verlengde vierkantaandrijving (nr. 1). Het gereedschap heeft een gepatenteerd geluiddempingssysteem waardoor het geluidsniveau beduidend lager is dan dat van vergelijkbare gereedschappen op de markt (nr. 3). Voorzien van regelaar voor rotatierichting (nr. 4), aanhaalmoment (nr. 7) en een steunhandgreep (nr. 2). Voldoet aan de EU-voorschriften op het gebied van veiligheid, gezondheid en milieu. Ergonomische handgrepen zorgen voor een optimaal comfort tijdens het gebruik. Gereedschap is perfect geschikt voor onderhoudswerkzaamheden. Wordt standaard geleverd met borgpennen en borgringen voor de doppen.

Veiligheidsrisico's

- De gebruiker van de machine moet altijd voor zijn eigen veiligheid en de veiligheid van anderen zorgen. Draag altijd persoonlijke veiligheidsuitrusting.
- Draag een veiligheidsbril om het gevaar van oogletsel als gevolg van rondvliegend zaagsel, stof en vonken te verminderen.
- Het inademen van stof kan schadelijk voor de gezondheid zijn. Draag een geschikt gezichts-scherm of ademhalingstoestel wanneer u in een stoffige omgeving werkt.
- In het geval van continu werk dient u veiligheidshandschoenen te dragen ter bescherming tegen de koude lucht.
- Om gehoorbeschadiging op de lange termijn te voorkomen dient u altijd oorbeschermers te gebruiken wanneer u het gereedschap gebruikt.
- De gebruiker dient er zich altijd van bewust te zijn dat continu gebruik van draaiende of schokkracht veroorzakende gereedschappen een negatieve invloed op de gezondheid kan hebben, vanwege de trillingen.
- Ergonomische belasting: de werkzaamheden met het gereedschap kunnen gepaard gaan met zich herhalende, monotone bewegingen of een ongunstige lichaamshouding, waardoor letsel aan de rug, nek, armen, knieën of andere gewrichten kan ontstaan.

Goed onthouden!

- Geen loshangend lang haar, loszittende kleding of sieraden dragen, aangezien deze in de bewegende delen van het gereedschap kunnen raken, waardoor letsel en schade kan ontstaan.
- Het ingeschakelde gereedschap mag alleen in de richting van het te bewerken materiaal worden bewogen. Losse onderdelen kunnen losraken en schade veroorzaken. Een persoon of voorwerp zou in contact kunnen komen met het gereedschap, met een ongeval of materiële schade als gevolg.
- Koude of natte handen, roken en een loopneus kunnen de gevaren in verband met trillingen vergroten.
- Laat het gereedschap het werk doen en houd het vast bij de handgreep, terwijl u zo min mogelijk kracht zet. Zo mogelijk dient het gereedschap te worden gesteund op een stabiel steunblok.
- Zorg dat u de werkzaamheden regelmatig onderbreekt of tussendoor andersoortig werk doet, waarbij u geen trillende gereedschappen gebruikt, om zo de schadelijke invloed als gevolg van de trillingen te verminderen.
- Zorg dat de werkplek goed verlicht is.

Belangrijke informatie

Het werktuig moet worden gesmeerd.

Smeer het werktuig steeds voor het gebruik met enkele druppels olie AIRTOIL 22 (Luna 15531-0105), die geschikt is voor het gebruik bij pneumatische werktuigen (Luna 20571-0106). Druppel die olie in de luchtinlaatopening van het werktuig. In geval van ononderbroken werking moet er een pneumatisch smeringsstelsel worden gebruikt dat is ingesteld op circa twee druppels per minuut. Wanneer het werktuig gedurende langere tijd niet meer wordt gebruikt, is het nodig er enkele druppels olie in te druppelen om het risico van corrosie te verminderen.

Opgelet! Gebruik uitsluitend olie die geschikt is voor pneumatische werktuigen. Het gebruik van andere oliesoorten kan resulteren in "klonteren" van de olie en in een verminderde bewegingsmogelijkheid van de machine. Dit kan een verminderde werkefficiëntie tot gevolg hebben.

Lekken moeten worden vermeden

Vermijd lekken in het luchtcirculatiesysteem. Gebruik steeds een draadafdichtingstape op de plaats waar de plug is aangesloten op het werktuig. Let erop dat de slangen en slangenklemmen in goede staat zijn.

De perslucht moet droog zijn

Hoe schoner en droger de perslucht is, hoe langer de levensduur van het werktuig zal zijn. Om dit te verzekeren, raden we het gebruik aan van een luchtfilter die het water uit de perslucht verwijdert. Dit reduceert immers eventuele door corrosie veroorzaakte schade aan het werktuig en aan de aansluitingen. Denk eraan om eventueel watercondensaat uit de compressortank en uit het toevoersysteem van perslucht te verwijderen voor het begin van elke werkdag.

Richtlijnen

- Er mag in geen geval een defecte slagsleutel of defecte doppen worden gebruikt, daar dit kwetsuren en materiaalschade tot gevolg kan hebben.
- Haal de plastic plug uit de luchtinlaat (Pos. 5) en assembleer een nippel met 1/2" uitlaatdraad.
- Tijdens de assemblage of het verwijderen van de doppen moet de slagmoersleutel altijd afgekoppeld zijn van de persluchttoevoer. Zo kunt u er zich tegen beveiligen dat u de schakelaar per ongeluk indrukt (Pos. 6) en de aambeeldrotatie opstart (Pos. 1), wat kan leiden tot kwetsuren.
- Zorg ervoor dat de overeenkomstige dop naar behoren is vastgezet in het aambeeld (Pos. 1) met de bijgevoegde borgpennen en penstoppen. Vergeet niet dat enkel slagdoppen mogen worden gebruikt, aangezien ongeschikte doppen kunnen loskomen en van het werktuig af kunnen vallen. Laat het werktuig nooit onbelast draaien. De dop kan loskomen en kwetsuren of materiële schade veroorzaken.
- Gebruik altijd de steungreep (Pos. 2), zodat u het werktuig gemakkelijk en veilig kunt bedienen.
- Wijziging van de rotatierichting moet worden uitgevoerd door de regelaar (Pos. 4), terwijl het aambeeld niet draait.
- Controleer de luchtdruk en pas deze zo nodig aan, zodat het gereedschap werkt met de vereiste druk en het vereiste draaimoment. De druk kan worden ingesteld met behulp van de compressor of een apart te installeren drukregelaar. Het draaimoment is in te stellen met behulp van de koppelregelaar (pos. 7). Het gereedschap is geschikt voor een druk van 6,2 bar.
- Wees altijd voorzichtig wanneer u de slagmoersleutel gebruikt. Een achteloze houding tegenover het werktuig kan schade veroorzaken aan de inwendige onderdelen en barsten in de behuizing. Dit kan leiden tot een vermindering van de efficiëntie van het werktuig, dat daardoor zijn waarde kan verliezen.

Onderhoud: Smering is essentieel daar dit zorgt voor minder lawaai en trillingen. Bij ononderbroken gebruik van het werktuig, moet het ten minste 2 maal per jaar worden gecontroleerd en schoongemaakt.

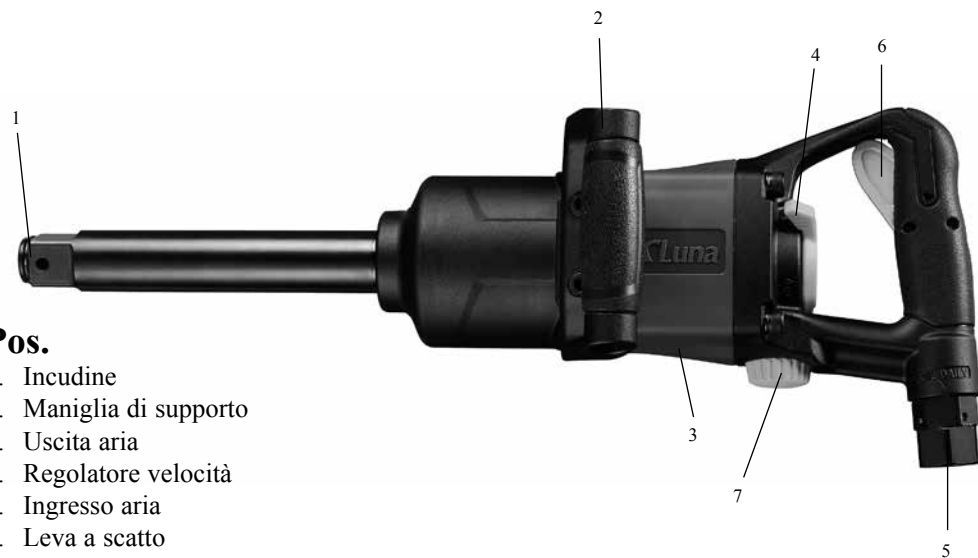

Pos.

1. Incudine
2. Maniglia di supporto
3. Uscita aria
4. Regolatore velocità
5. Ingresso aria
6. Leva a scatto
7. Regolatore coppia

Italiano

Art.No.		26208-0104
Luna		AIWC 1" THL
Quadro di azionamento	inch	1
Bulloni da avvitare	mm	M22-M33
Velocità a vuoto	rpm	5500
Coppia (4 gradi)	Nm	1150/1620/2000/2700
Coppia (4 gradi)	ft-lb	845/1190/1470/1985
Max. coppia inversa	Nm	2700
Max. coppia inversa	ft-lb	1985
Meccanismo ad impatto	tipo	Twin Hammer
Pressione sonora (EN ISO 15744)	dB(A)	104,5
Vibrazione (EN ISO 28927-2)	m/s ²	<12.57
Min. dimensione tubo flessibile	inch	3/4
Ingresso aria	inch	1/2
Consumo aria all'int. 100%*	l/min	1879
Consumo aria all'int. 15%*	l/min	282
Consumo aria all'int. 100%*	l/s	31.3
Consumo aria all'int. 15%*	l/s	4.7
Peso	kg	8.1

* A 6.2 bar

Descrizione

Potente serradadi diritto dotato di attacco quadrato con prolunga (Pos. 1). L'utensile presenta un sistema di silenziamento brevettato che assicura un livello acustico ridotto rispetto agli utensili equivalenti sul mercato (Pos. 3). Dotato di comandi per inversione del movimento (Pos. 4) e coppia di serraggio (Pos. 7) e impugnatura di supporto (Pos. 2). Conforme ai requisiti comunitari in materia di salute, sicurezza e ambiente. Impugnatura ergonomica per un maggiore comfort durante l'utilizzo. Utensile indicato per i lavori di manutenzione. Fornito di serie con un set di perni e anelli di bloccaggio per bussole.

Pericoli residui

- L'utente del trapano deve operare salvaguardando la propria e altrui sicurezza. È obbligatorio utilizzare adeguati individuali mezzi di protezione adatti alla situazione.
- Indossare sempre occhiali protettivi per ridurre il rischio di lesioni agli occhi dovute a segatura, polvere e scintille.
- L'inhalazione della polvere può essere pericolosa per la salute. Durante i lavori in ambienti polverosi, indossare una mascherina oppure un dispositivo respiratorio adeguati.
- In caso di lavoro prolungato, indossare guanti protettivi per proteggere le mani dall'aria fredda.
- Per evitare eventuali lesioni all'udito, indossare sempre protezioni acustiche durante l'uso dell'utensile.
- L'utente deve sempre considerare il fatto che l'uso prolungato di utensili manuali rotanti ed a percussione può avere effetti negativi sulla salute per effetto delle vibrazioni.
- Carico ergonomico: I lavori con gli utensili con movimenti ripetuti e monotoni e posizioni del corpo inappropriate possono avere effetti negativi su schiena, nuca, braccia, colonna vertebrale e articolazioni.

Importante!

- Raccogliere i capelli lunghi e non indossare indumenti larghi o gioielli che possono rimanere impigliati nelle parti mobili dell'utensile provocando gravi lesioni personali o danni alle cose.
- L'utensile in funzione deve essere diretto esclusivamente verso il materiale da lavorare. Particolari allentati possono staccarsi e provocare danni. Inoltre, l'eventuale contatto dell'utensile con una persona oppure un oggetto può provocare gravi lesioni personali o danni alle cose.
- Mani fredde o bagnate, fumo e raffreddore possono aumentare i pericoli dovuti alle vibrazioni.
- L'utensile deve essere azionato ed utilizzato con la minor forza possibile. Se possibile, l'utensile deve essere sostenuto da un blocco di supporto stabile.
- Per ridurre gli effetti negativi delle vibrazioni occorre effettuare pause di lavoro appropriate oppure alternare il lavoro con altri tipi di lavori che non comportano l'uso di utensili vibranti.
- Accertarsi che il luogo di lavoro sia ben illuminato.

Informazione importante

Lo strumento deve essere lubrificato

Prima di usarlo è consigliabile iniettare nel foro di ingresso aria qualche goccia di olio AIRTOIL 22 (Luna 15531-0105), adatto per gli attrezzi pneumatici. Lavoro continuo con lo strumento richiede installazione di una sistema lubrificazione circuiti pneumatici (Luna 20571-0106), regolata ad emettere circa due gocce di olio al minuto. Se lo strumento deve essere tenuto senza uso per un lungo periodo, prima di stoccarlo consigliamo, per ridurre il rischio di corrosione, iniettare all'interno alcune gocce di olio.

Attenzione! Usare solo olio per gli strumenti pneumatici. Uso dei olii diversi può risultare in formazione dei grumi di olio con riduzione della mobilità dei parti rotanti dello strumento e conseguente notevole peggioramento della sua efficienza ed abilità operativa.

Evitare perdite

Evitare perdite nel circuito pneumatico dello strumento. Usare nastro di guarnizione per raccordo connessione aria. Tenere il tubo flessibile e fascette in buono stato manutentivo.

Aria compressa deve essere secca

Più secca e più pulita sarà l'aria compressa, più durevole sarà il vostro strumento. Per ridurre eventuali danni allo strumento e le connessioni causati dalla corrosione, consigliamo utilizzare il filtro per separare la condensa dall'aria. Non dimenticate scaricare la condensa dal serbatoio-polmone del compressore e dalla linea alimentazione dell'aria compressa ogni giorno prima di adoperare lo strumento.

Istruzioni

- Non usare mai lo strumento o bussole difettosi perché possano causare ferite o danni materiali.
- Togliere il tappo di plastica dal foro ingresso aria (Pos.5) e connettere filettato esternamente raccordo 1/2".
- Prima di mettere o togliere la bussola sempre scollegare lo strumento dall'aria compressa. Osservanza di questa semplice regola vi protegge dal casuale pressione del grilletto (Pos.6) e messa in rotazione dell'asta, che possa provocare infortuni.
- Prima di adoperare lo strumento accertarsi che corrispondente bussola è solidamente fissata ad asta (Pos.1) con spine di arresto e ritegni. Ricordare che con questo strumento ammesso utilizzare esclusivamente le bussole ad impatto e mai di altro tipo. La bussola impropria può allentarsi e scappare dall'asta. Mai fate girare lo strumento a vuoto. La bussola può allentarsi e scappando dall'asta provocare infortuni o danni materiali.
- Usare sempre la maniglia di supporto (Pos.2) per assicurare facile e sicura operazione con lo strumento.
- Usare il regolatore (Pos.4) per invertire la direzione di rotazione dello strumento solo quando l'asta è ferma.
- Controllare la pressione dell'aria e, se necessario, regolarla in modo da far funzionare l'attrezzo secondo il valore pressorio e la coppia richiesti. La pressione viene regolata con il compressore o con il regolatore, che viene montato separatamente. La coppia con il regolatore di coppia (Pos. 7). Secondo le specifiche dell'attrezzo la pressione deve essere di 6.2 bar.
- Usare l'avvitatrice con cautela. Attegiamento trascurato all'avvitatrice può causare rotture ai parti interni dello strumento ed il suo corpo. Tali rotture possano ridurre l'efficienza dello strumento che perderà il suo valore.

Manutenzione: lubrificazione è una operazione essenziale per assicurare basso livello di rumore e di vibrazioni. Se lo strumento va utilizzato continuamente sarebbe indispensabile effettuare la sua pulizia e verifica almeno due volte all'anno.

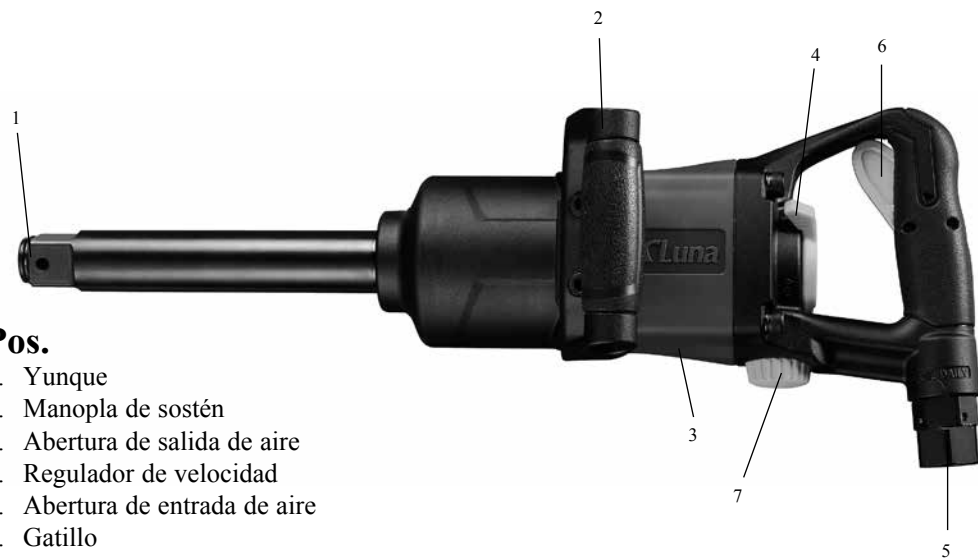

Pos.

1. Yunque
2. Manopla de sostén
3. Abertura de salida de aire
4. Regulador de velocidad
5. Abertura de entrada de aire
6. Gatillo
7. Regulador de par de fuerzas

Espanõl

Art.nr.		26208-0104
Luna		AIWC 1" THL
Eje cuadrado	pulg.	1
Capacidad del mandril	mm	M22-M33
Velocidad libre	rpm	5500
Torque (4 posiciones)	Nm	1150/1620/2000/2700
Torque (4 posiciones)	ft-lb	845/1190/1470/1985
Torque máx. de reverso	Nm	2700
Torque máx. de reverso	ft-lb	1985
Mecanismo de lo martillo	tipo	Twin Hammer
Nivel de sonido (EN ISO 15744)	dB(A)	104,5
Vibración (EN ISO 28927-2)	m/s ²	<12.57
Tamaño mínimo de la manguera	pulg.	3/4
Entrada de aire	pulg.	1/2
Consumo de aire a 100% int.*	l/min	1879
Consumo de aire a 15% int.*	l/min	282
Consumo de aire a 100% int.*	cm ³	31.3
Consumo de aire a 15% int.*	cm ³	4.7
Peso	kg	8.1

* A 6.2 bar

Descripción

Potente aprietatuercas de diseño recto y con fijación cuadrangular alargada (pos. 1). La máquina tiene sistema sonorreductor patentado. El nivel sonoro es menor que en máquinas equivalentes del mercado (pos. 3) Equipada con mandos para sentido de rotación (pos. 4) y par de apriete (pos. 7) y con empuñadura de apoyo (pos. 2). Cumple con los requisitos de seguridad, salud y medio ambiente de la UE. Empuñaduras ergonómicas para un uso más confortable. Máquina adecuada para trabajos de mantenimiento. Se entrega de serie con un juego de pasadores de seguridad y anillos de retención para los casquillos.

Daños a salud

- El usuario del equipamiento siempre debe tener los debidos cuidados para con la su salud así como con la de sus colegas. Utilice siempre equipamiento de protección individual.
- Para que sea disminuido el riesgo con relación a los objetos que pueden se desprender, polvo o daños a la visión causados por centellas, gafas de protección deben ser siempre utilizadas.
- La aspiración de polvo puede ser perjudicial a la salud. Si trabajar en el sitio con alto nivel de polvo, mascarás de protección para la boca e las vías respiratorias deben ser utilizadas.
- En caso de trabajo prolongado guantes de protección deben ser utilizadas.
- Para evitar daños a la audición, si trabajar con el equipamiento, protectores de oídos deben ser utilizados.
- El usuario siempre debe estar precavido para situaciones en que son utilizadas herramientas manuales o equipamientos con funcionamiento relacionado a movimientos de rotación o impacto e que pueden causar daños a la salud. La vibración puede causar daños a el tacto, a los nervios, piel o tejidos.
- Carga ergonómica: El trabajo con equipamientos que necesitan de movimientos uniformes y repetidos, así como posiciones incómodas puede causar traumatismos en partes del cuerpo como espalda, cuello, hombros, rodillas y otras.

Recordatorio:

- No trabaje con cabellos desprendidos, vestimentas largas y desabotonadas y con adornos que pueden prenderse a las partes movimiento del equipamiento y ser motivo de daños a su salud o vestimenta.
- El equipamiento activado no debe ser utilizado para otro propósito mas si solamente para el propósito designado. Partes libres pueden desprenderse y tornarse peligrosas. Alguien o algún objeto puede aproximarse del equipamiento y causar daños o herirse.
- Manos frías o mojadas, el humo o resfriado puede aumentar el riesgo de daños causados pela vibración.
- Debe permitirse el funcionamiento del equipamiento y la manopla debe ser agarrada solamente con la fuerza necesaria. Si posible el equipamiento debe ser apoyado sobre un apoyo.
- Deben ser observadas interrupciones en el trabajo o trabajos que no causen vibraciones deben ser efectuados para que sea disminuido el riesgo de daños causados por la vibración.
- El sitio de trabajo debe ser muy bien iluminado.

Información importante

Maquinas deben ser lubricadas

Antes de usar siempre lubrique la maquina con algunas gotas de aceite para herramientas neumáticas AIRTOIL 22 (Luna 15531-0105), goteando en la abertura de entrada de aire de la maquina. En caso de trabajo continuo, un sistema de lubricación neumática (Luna 20571-0106) debe ser usado, ajustado para aproximadamente dos gotas por minuto. Si no usar la maquina por longo periodo de tiempo, usted debe gotear algunas gotas de aceite antes de almacenar-la para reducir el riesgo de corrosión.

¡Atención! Use solamente aceite que es designado para herramientas neumáticas como especificado en las instrucciones de uso. El uso de otros aceites puede resultar en “aglomeración” del aceite y reducir la eficiencia y capacidad de trabajo de la maquina.

Escapes deben ser evitados

Evite escapes en el sistema de circulación de aire. Siempre use una cinta aislante en el punto de conexión de la manguera con la maquina. Asegure-se que la manguera y las presillas de fijación están en buenas condiciones.

El aire comprimido debe estar seco

Cuanto mas limpio y seco el aire comprimido, mas grande será la vida útil de la maquina. Para garantizar esto, recomendamos lo uso de filtros de aire Luna, que remueven agua del aire comprimido, que va reducir lo riesgo de daños a la maquina y a las conexiones de aire. Recuerde-se de remover residuos de condensación del compresor y del sistema de abastecimiento de aire comprimido antes de iniciar cada día de trabajo.

Instrucciones

- En ninguna circunstancia use una herramienta de impactos u soquetes dañados para evitar lesiones y daños materiales.
- La tapa de plástico debe ser removida de la abertura de entrada de aire (Pos. 5) y una conexión para mangueras con rosca externa de 1/2” debe ser atornillada.
- Durante la montaje o desmontaje de los soquetes, la herramienta de impactos siempre debe estar desconectada da alimentación de aire comprimido. Esto es una garantía contra accionamiento accidental del gatillo (Pos. 6) y lo funcionamiento de la punta (Pos. 1) que puede causar lesiones.
- Antes de ligar la maquina certifique-se que lo soquete es correctamente preso en la punta (Pos. 1) con los pinos y contra-pinos. Recuerde-se que solamente soquetes para impactos deben ser usados, soquetes no apropiados pueden escapar de la maquina. Nunca funcione la maquina en posición libre y quitada de la pieza de trabajo. Lo soquete puede escapar y causar lesiones o daños materiales.
- Siempre use la manopla de soporte (Pos. 2), para garantir un trabajo seguro y fácil con la maquina.
- Lo cambio de dirección de rotación debe ser hecho con lo regulador (Pos. 4), cuando la punta no está girando.
- Verifique la presión de aire, y se necesario ajuste, para que la herramienta pueda funcionar con la presión y par de fuerzas necesario. El ajuste de presión puede ser hecho con el uso de un compresor o con un regulador de presión instalado separadamente y el ajuste de par de fuerzas es hecho con un regulador de par de fuerzas (Pos. 7). En la especificación de la herramienta es prevista una presión de 6.2 bares.
- Siempre sea cuidadoso cuando usar la herramienta de impactos. Lo uso no adecuado o abuso de la maquina puede causar daños a partes internas o al cuerpo. Esto puede resultar en la reducción de la eficiencia y la maquina puede perder su valor.

Manutención: Lubricación es esencial y garante un ruido y nivel de vibración más pequeño. En caso de uso continuo, esta debe ser limpia y verificada no menos que dos veces al año.

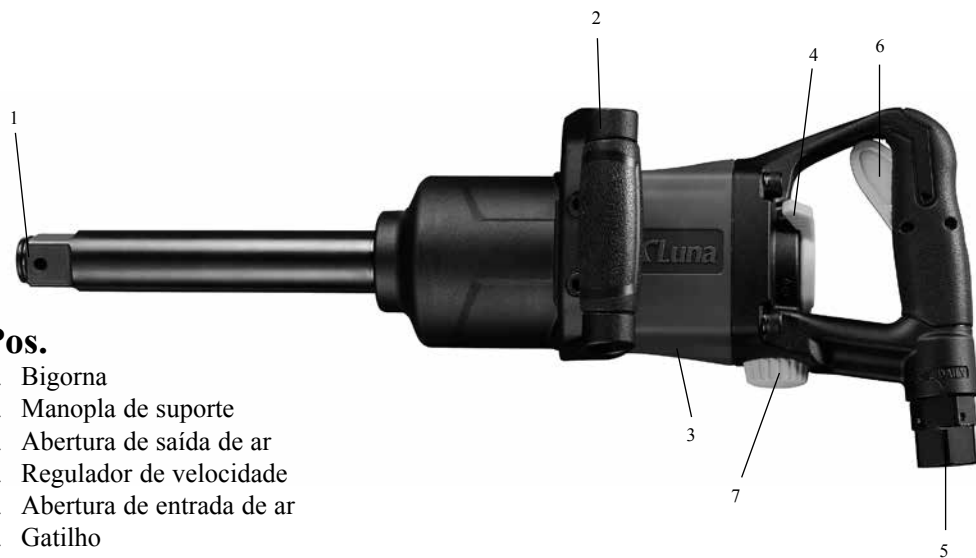

Pos.

1. Bigorna
2. Manopla de suporte
3. Abertura de saída de ar
4. Regulador de velocidade
5. Abertura de entrada de ar
6. Gatilho
7. Regulador de torque

Português

Art.nr.		26208-0104
Luna		AIWC 1" THL
Haste quadrada	poleg.	1
Capacidade da cavilha	mm	M22-M33
Velocidade livre	rpm	5500
Torque (4 posições)	Nm	1150/1620/2000/2700
Torque (4 posições)	ft-lb	845/1190/1470/1985
Torque máx. de reverso	Nm	2700
Torque máx. de reverso	ft-lb	1985
Mecanismo do martelo	tipo	Twin Hammer
Nível de ruído (EN ISO 15744)	dB(A)	104,5
Vibração (EN ISO 28927-2)	m/s ²	<12.57
Tamanho mínimo da mangueira	poleg.	3/4
Entrada de ar	poleg.	1/2
Consumo de ar a 100% int.*	l/min	1879
Consumo de ar a 15% int.*	l/min	282
Consumo de ar a 100% int.*	cfm	31.3
Consumo de ar a 15% int.*	cfm	4.7
Peso	kg	8.1

* A 6.2 bar

Descrição

Chave de pocas potente, na versão reta, com fixação de quatro cantos prolongada (Pos. 1). A máquina tem um sistema de absorção de som patenteado, emitindo um ruído mais baixo do que as outras máquinas existentes no mercado. 3) Equipada com controlo de direção de rotação (Pos. 4) e de binário de aperto (Pos. 7) e pega de suporte (Pos. 2). Cumpre as normas de segurança, saúde e ambiente da UE. A sua pega ergonómica aumenta o conforto durante a utilização. Máquina adequada para trabalhos de manutenção. Entregue com um conjunto de pinos e anéis de retenção para os casquilhos.

Danos à saúde

- O usuário do equipamento sempre deve tomar os devidos cuidados para com a sua saúde assim como a de seus colegas. Use sempre equipamento de proteção individual.
- Para que seja diminuído o risco com relação a objetos que possam se desprender, poeira ou danos à visão causados por faíscas, óculos de proteção devem ser sempre usados.
- A ingestão de poeira pode ser prejudicial à saúde. Ao trabalhar em ambiente com alto nível de poeira, mascarar de proteção para a boca e vias respiratórias devem ser usadas.
- Em caso de trabalho prolongado luvas de proteção devem ser usadas.
- Para evitar danos à audição, ao trabalhar com o equipamento, protetores de ouvido devem ser usados.
- O usuário deve sempre estar precavido para situações quando são utilizadas ferramentas manuais ou equipamentos cujo funcionamento está relacionado a movimentos de rotação ou impacto e que podem causar danos à saúde. A vibração pode causar danos ao tato, aos nervos, pele ou tecidos.
- Carga ergonómica: O trabalho com equipamentos que necessitam de movimentos uniformes e repetidos, assim como posições desconfortáveis pode causar traumatismos em partes do corpo como costas, pescoço, ombros, joelhos e outras.

Lembrete

- Nunca trabalhe com cabelos soltos, vestimentas largas e desabotoadas e com joias que podem se prender à parte moveis do equipamento e ser motivo de danos à sua saúde ou vestimenta.
- Ao ser ligado o equipamento não deve ser utilizado para outros fins a não ser o designado. Partes soltas podem se desprender e se tornar perigosas. Alguém ou alguma coisa pode se aproximar do equipamento e causar danos ou se ferir.
- Mãos frias ou umidas, o fumo ou resfriado pode aumentar o risco de danos causados pela vibração.
- Deve se permitir o funcionamento do equipamento e a manopla deve ser segurada somente com a força necessaria. Se possível o equipamento deve ser apoiado sobre um bloco de apoio.
- Devem ser observadas interrupções durante o trabalho ou trabalhos que não causem vibrações devem ser efetuados para que seja diminuído o risco de danos causados pela vibração.
- O local de trabalho deve ser bem iluminado.

Informação importante

As ferramentas devem ser lubrificadas

Antes de usar sempre lubrifique a máquina com algumas gotas de óleo para ferramentas pneumáticas Airtoil 22 (Luna 15531-0105), gotejando na abertura de entrada de ar da máquina. Em caso de trabalho contínuo, um sistema de lubrificação pneumática (Luna 20571-0106) deve ser usado, ajustado para aproximadamente duas gotas por minuto. Se não usar a máquina por longo período de tempo, você deve gotejar algumas gotas de óleo antes de guardá-la para reduzir o risco de corrosão.

Atenção! Use somente óleo que é designado para ferramentas pneumáticas como especificado nas instruções de uso. O uso de outros óleos pode resultar em “aglomeração” do óleo e reduzir a eficiência e capacidade de trabalho da máquina.

Vasamentos devem ser evitados

Evite vasamentos no sistema de circulação de ar. Sempre use uma fita isolante no ponto de conexão da mangueira com a máquina. Assegure-se que a mangueira e as presilhas de fixação estão em boas condições.

O ar comprimido deve estar seco

Quanto mais limpo e seco estiver o ar comprimido, maior será a vida útil da máquina. Para garantir isto, recomendamos o uso de filtros de ar que removem água do ar comprimido, reduzindo o risco de eventuais danos à máquina e às conexões causados pela corrosão. Lembre-se de remover resíduos de condensação do compressor e do sistema de abastecimento de ar comprimido antes de iniciar cada dia de trabalho.

Instruções

- Em nenhuma circunstância use uma ferramenta de impactos ou soquetes defeituosos para evitar ferimentos ou danos materiais.
- A tampa de plástico deve ser removida da abertura de entrada de ar (Pos. 5) e uma conexão para mangueiras com rosca externa de 1/2” deve ser parafusada.
- Durante a montagem ou desmontagem dos soquetes, a ferramenta de impactos sempre deve estar desconectada da alimentação de ar comprimido. Isto vai garantir contra acionamentos acidentais do gatilho (Pos. 6) e funcionamento da ponteira (Pos. 1), que pode causar ferimentos.
- Antes de ligar a máquina certifique-se que o soquete está corretamente preso na ponteira (Pos. 1) com os pinos e contrapinos. Lembre-se que somente soquetes para impactos devem ser usados, soquetes não apropriados podem se desprender da máquina. Nunca funcione a máquina em posição livre e afastada da peça de trabalho. O soquete pode se soltar e causar ferimentos ou danos materiais.
- Sempre use a manopla de suporte (Pos. 2), para garantir um trabalho seguro e fácil com a máquina.
- A troca de direção de rotação deve ser feita com o regulador (Pos. 4), enquanto a ponteira não estiver girando.
- Verifique a pressão de ar, e se necessário ajuste, para que a ferramenta possa funcionar com a pressão e torque necessário. O ajuste de pressão pode ser feito com o uso de um compressor ou com um regulador de pressão instalado separadamente e o ajuste de torque é feito com um regulador de torque (Pos. 7). A especificação da ferramenta prevê uma pressão de 6.2 bares.
- Sempre seja cuidadoso quando usar a ferramenta de impactos. O uso não adequado ou abuso da máquina pode causar danos à partes internas ou ao corpo. Isto pode resultar na redução da eficiência e a máquina pode perder o seu valor.

Manutenção: Lubrificação é essencial e garante um menor ruído e nível de vibração. Em caso de uso contínuo, esta deve ser limpa e verificada ao menos duas vezes ao ano.

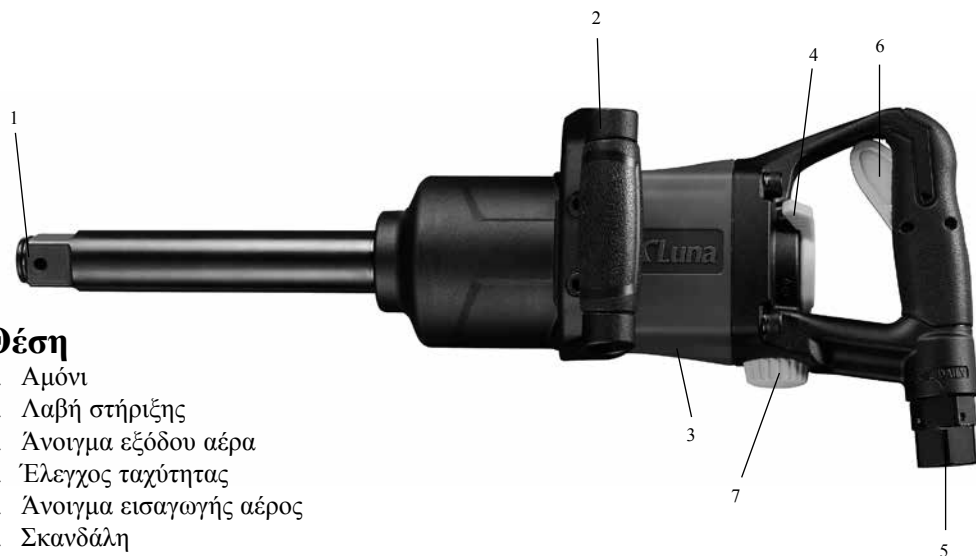

Θέση

1. Αμόνι
2. Λαβή στήριξης
3. Άνοιγμα εξόδου αέρα
4. Έλεγχος ταχύτητας
5. Άνοιγμα εισαγωγής αέρος
6. Σκανδάλη
7. Ρυθμιστής ροπής

Ελληνικά

Art.nr.		26208-0104
Luna		AIWC 1" THL
Τετράγωνο στέλεχος κίνησης	ίντσες	1
Διαμέτρηση μπουλονιού	mm	M22-M33
Ταχύτητα ελεύθερης ροής	rpm	5500
Ροπή (4 βήματα)	Nm	1150/1620/2000/2700
Ροπή (4 βήματα)	ft-lb	845/1190/1470/1985
Μέγιστη αντίστροφη ροπή	Nm	2700
Μέγιστη αντίστροφη ροπή	ft-lb	1985
Μηχανισμός σφυριού	typ	Twin Hammer
Ηχητική στάθμη (EN ISO 15744)	dB(A)	104,5
Κραδασμοί (EN ISO 28927-2)	m/s ²	<12.57
Ελάχιστο μέγεθος εύκαμπτου σωλήνα	ίντσες	3/4
Είσοδος αέρα	ίντσες	1/2
Κατανάλωση αέρος στα 100% int*	l/min	1879
Κατανάλωση αέρος στα 15% int*	l/min	282
Κατανάλωση αέρος στα 100% int*	cfm	31.3
Κατανάλωση αέρος στα 15% int*	cfm	4.7
Βάρος	kg	8.1

* Στα 6.2 bar

Περιγραφή

Ύψιο κρουστικό κλειδί βαρέος τύπου με εκτεταμένο καρέ οδηγό (σημ. 1). Διαθέτει κατοχυρωμένο με δίπλωμα ευρεσιτεχνίας σύστημα εξασθένησης θορύβου, που μειώνει το θόρυβο σε επίπεδο χαμηλότερο από αυτό των αντίστοιχων εργαλείων που κυκλοφορούν στην αγορά (σημ. 3). Είναι εξοπλισμένο με χειριστήρια ρύθμισης της φοράς περιστροφής (σημ. 4) και της ροπής σύσφιξης (σημ. 7) καθώς και με χειρολαβή στήριξης (σημ. 2). Ανταποκρίνεται στις απαιτήσεις της ΕΕ για την ασφάλεια, την υγεία και το περιβάλλον. Η χειρολαβή εργονομικού σχεδιασμού βελτιώνει την άνεση κατά τη διάρκεια της χρήσης. Εργαλείο κατάλληλο για την εκτέλεση εργασιών συντήρησης. Παρέχεται στάνταρ μαζί με πείρους και δακτυλίους ασφάλισης για τα καρυδάκια.

Προφυλάξεις

- Ο χρήστης του εργαλείου πρέπει πάντα να διαφυλάσσει την ασφάλεια του καθώς και παρευρισκόμενων. Πρέπει πάντα να χρησιμοποιεί εξοπλισμό ατομικής προστασίας.
- Φορέστε γυαλιά ασφαλείας, για να μειώσετε τον κίνδυνο για τραύματα στα μάτια από πριονίδι, σκόνη και σπίθες.
- Η εισπνοή της σκόνης μπορεί να προκαλέσει προβλήματα υγείας. Φορέστε κατάλληλη προστατευτική μάσκα ή αναπνευστική συσκευή όταν εργάζεστε σε χώρο με σκόνη.
- Σε περίπτωση που εργάζεστε για πολλές ώρες, φορέστε γάντια προστασίας από το κρύο αέρα.
- Προκειμένου να αποφύγετε βλάβη στην ακοή, χρησιμοποιείτε πάντα ωτοασπίδες κατά την χρήση της συσκευής.
- Ο χειριστής είναι καλό να γνωρίζει πως η μακρά χρήση περιστροφικών και κρουστικών μηχανημάτων μπορεί να βλάψει την υγεία εξ αιτίας των δονήσεων.
- Εργονομικό φορτίο: Η εργασία με εργαλεία όπου επαναλαμβάνονται μονότονες κινήσεις και χειρίζονται σε άβολες στάσεις του σώματος μπορεί να προκαλέσει τραύματα στην πλάτη, τον αυχένα, τα χέρια, τα γόνατα και σε άλλες κλειδώσεις.

Υπενθυμисεις

- Μην αφήνετε μακριά μαλλιά λυτά, μη φοράτε χαλαρά ρούχα ή κοσμήματα διότι μπορούν να παγιδευτούν στα κινούμενα μέρη του μηχανήματος προκαλώντας τραυματισμό και βλάβη στα ρούχα.
- Όταν το μηχάνημα βρίσκεται σε λειτουργία να βλέπει μόνο προς το υλικό της εργασίας σας. Χαλαρωμένα τμήματα της μηχανής μπορεί να αποκολληθούν και να προκαλέσουν τραυματισμό ή υλικές ζημιές.
- Αν έχετε κρύα ή υγρά χέρια, κρύωμα ή καπνίζετε είναι αυξημένος ο κίνδυνος από τις δονήσεις.
- Χειριστείτε το μηχάνημα κρατώντας τη λαβή με την μικρότερη δυνατή δύναμη. Εάν αυτό είναι εφικτό, στηρίξτε το εργαλείο σε μια σταθερή βάση.
- Κάντε συχνά διάλειμμα απ' τη εργασία ή κάντε εναλλαγές με κάποια άλλη που δεν περιλαμβάνει δονούμενα εργαλεία, για την μείωση του κινδύνου τραυματισμού από την δόνηση. Φωτίστε καλά τον χώρο εργασίας σας.

ΣΗΜΑΝΤΙΚΗ ΠΛΗΡΟΦΟΡΙΑ

Τα εργαλεία πρέπει να λιπαίνονται.

Πριν κάθε χρήση να λιπαίνετε πάντα το εργαλείο, ρίχνοντας στο AIRTOIL 22 (Luna 15531-0105) στόμιο εισαγωγής αέρος λίγες σταγόνες λάδι κατάλληλο για πνευματικά εργαλεία. Σε περίπτωση συνεχούς εργασίας πρέπει να χρησιμοποιείτε ένα πνευματικό σύστημα λίπανσης (Luna 20571-0106), προσαρμοσμένο σε περίπου δύο σταγόνες στο λεπτό. Εάν δεν γίνεται χρήση του εργαλείου για μια μεγάλη περίοδο, θα πρέπει πριν το αποθηκεύετε να ρίξετε μερικές σταγόνες λάδι ώστε να μειωθεί ο κίνδυνος φθοράς.

Προσοχή! Χρησιμοποιείτε μόνο λάδι κατάλληλο για πνευματικά εργαλεία όπως προδιαγράφεται στις οδηγίες χρήσης. Η χρήση άλλων τύπων λαδιών ίσως φέρει σαν αποτέλεσμα την δημιουργία καταλοίπων του λαδιού, τη μείωση της κινητικής ικανότητας της μηχανής και ως τελικό αποτέλεσμα μείωση της απόδοσης.

Οι διαρροές πρέπει να αποφεύγονται.

Αποφεύγετε τις διαρροές στο σύστημα κυκλοφορίας του αέρος. Χρησιμοποιείτε πάντα μια μονωτική ταινία στο σημείο ένωσης του σωλήνα με το εργαλείο. Φροντίστε να βρίσκονται σε καλή κατάσταση οι σωλήνες και οι σφικτήρες στερέωσης σωλήνα.

Ο συμπιεσμένος αέρας πρέπει να είναι ξηρός.

Όσο πιο ξηρός και καθαρός είναι ο συμπιεσμένος αέρας, τόσο μεγαλύτερη είναι και η διάρκεια ζωής του μηχανήματος. Για να το εξασφαλίσετε, συνηστούμε την χρήση φίλτρου αέρος με το οποίο απμακρύνεται το νερό από τον συμπιεσμένο αέρα και μειώνεται ο κίνδυνος ζημίας του εργαλείου και των συνδέσεων λόγω φθοράς. Θυμηθείτε να αφαιρείτε το τελικό συμπηκνωμένο νερό από τον συμπιεστή και το σύστημα παροχής συμπιεμένου αέρος πριν από κάθε ημέρα εργασίας.

Οδηγίες

- Δεν πρέπει σε καμία περίπτωση να χρησιμοποιείται ελαττωματικό κρουστικό δυναμόκλειδο ή καρυδάκια, καθώς μπορεί να προκληθούν τραυματισμοί και απώλειες υλικών.
- Αφαιρέστε την πλαστική πρίζα από την είσοδο αέρα (Θέση 5) και συναρμολογήστε μία θηλυκή σπειροειδή πρίζα 1/2".
- Όταν συναρμολογείτε ή αφαιρείτε τα καρυδάκια πρέπει να αποσυνδέετε πάντα το κρουστικό δυναμόκλειδο από την παροχή πεπιεσμένου αέρα, για να προστατευτείτε από κατά λάθος πάτημα του διακόπτη (Θέση 6) και από την εκκίνηση της περιστροφής του αμονιού (Θέση 1), το οποίο μπορεί να προκαλέσει τραυματισμούς.
- Βεβαιωθείτε πριν ενεργοποιήσετε το εργαλείο ότι η αντίστοιχη υποδοχή είναι καλά ασφαλισμένη στο αμόνι (Θέση 1) με τους πύρους ασφαλείας και τα καλύμματα άγκιστρων. Θυμηθείτε ότι δεν πρέπει να χρησιμοποιηθούν άλλες υποδοχές εκτός από κρουστικές, καθώς οι μη κατάλληλες υποδοχές μπορεί να χαλαρώσουν και να αφαιρεθούν από το εργαλείο. Μην έχετε ποτέ ενεργοποιημένο το εργαλείο ενώ δεν το χρησιμοποιείτε. Μπορούν να χαλαρώσουν τα καρυδάκια και να προκληθούν τραυματισμοί ή απώλειες υλικών.
- Χρησιμοποιείτε πάντα το μοχλό υποστήριξης (Θέση 2), για να βεβαιώσετε την εύκολη και ασφαλή χρήση του εργαλείου.
- Η αλλαγή της κατεύθυνσης περιστροφής πρέπει να πραγματοποιείτε από ένα ρυθμιστή (Θέση 4), ενώ δεν περιστρέφεται το αμόνι.
- Ελέγξτε την πίεση του αέρα και εάν είναι απαραίτητο, προσαρμόστε την έτσι ώστε το εργαλείο να λειτουργεί στην απαιτούμενη πίεση και ροπή. Η ρύθμιση της πίεσης πραγματοποιείται με τη χρήση ενός συμπιεστή ή μέσω ενός ξεχωριστά
- εγκατεστημένου ρυθμιστή πίεσης και η ρύθμιση της ροπής πραγματοποιείται από το ρυθμιστή ροπής (Θέση 7). Οι προδιαγραφές του εργαλείου συμμορφώνονται με πίεση 6.2 bar.
- Να προσέχετε πάντα κατά τη χρήση του κρουστικού δυναμόκλειδου. Η απρόσεκτη χρήση του εργαλείου μπορεί να προκαλέσει ζημιές στα εσωτερικά μέρη και θραύση του περιβλήματος του. Ως αποτέλεσμα μπορεί να προκληθεί μείωση της απόδοσης του μηχανήματος και μπορεί να πέσουν οι επιδόσεις του.

Συντήρηση: Η λίπανση είναι σημαντική για τη μείωση του θορύβου και του επιπέδου των κραδασμών. Σε περίπτωση συνεχόμενης χρήσης του εργαλείου, πρέπει να καθαρίζεται και να ελέγχεται τουλάχιστον δύο φορές το χρόνο.

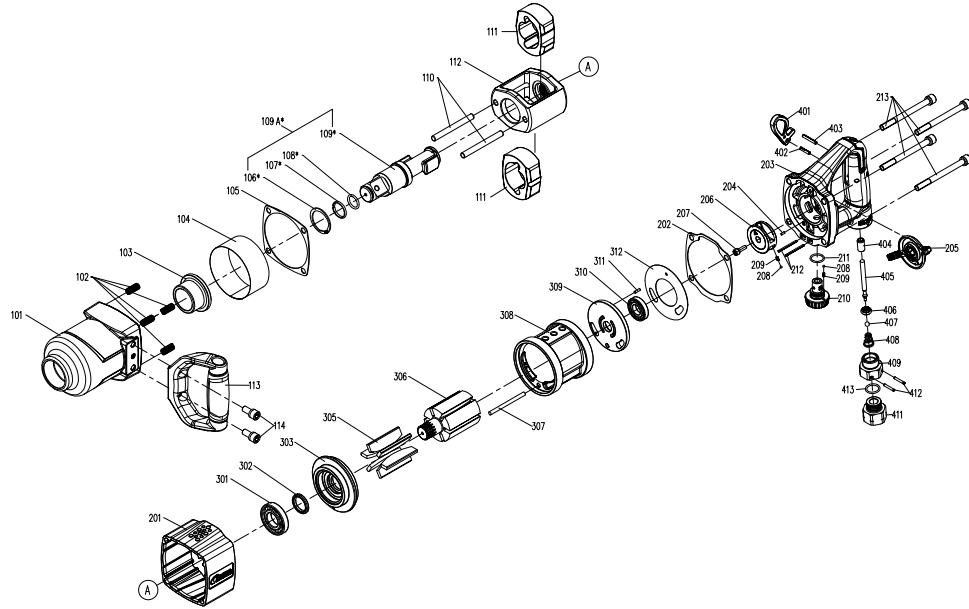

ITEM	PARTS NO	PARTS NAME
101	12318-0091307-1	HAZET COVER
102	2041000-05030-0	THREAD INSERT
103	1230K-0090009-1	HAMMER CASE BUSHING
104	1231V-0090001-2	STEEL RING
105	1230S-0090006-1	HAMMER CASE GASKET
106	2040304-54010-0	EX-CONCENTRIC RING
107	2040306-00040-0	SOCKET RETAINER
108	2041104-02010-0	O - RING
109	1230D-0094711-1	ANVIL
109A	12227-0094701-1	ANVIL UNIT
110	1230B-0090008-1	HAMMER PIN
111	1230C-0090004-1	HAMMER
112	1230E-0090005-1	HAMMER FRAME
113	12255-0091302-1	HANDLE UNIT
114	2040100-05070-2	BOLT ASSY
201	12302-0093801-1	HOUSING
202	1230S-0090007-1	REAR COVER GASKET
203	12223-0091335-1	REAR COVER UNIT
204	2040403-05020-0	PIN
205	12289-0091901-1	REVERSE BUTTON KIT
206	1230L-0090002-1	REVERSE VALVE
207	2040100-03010-2	BOLT ASSY
208	2040800-01010-0	STEEL BALL
209	1230J-0070002-1	SPRING
210	12304-0091901-1	REGULATOR
211	2041104-02060-0	O - RING

ITEM	PARTS NO	PARTS NAME
212	2040400-04180-0	SPRING PIN
213	2040100-05090-2	BOLT ASSY
301	2041200-00150-0	BEARING KIT BEARING
302	2042300-04040-0	OIL SEAL
303	12312-0090005-1	FRONT BEARING PLATE
305	12314-0090004-1	BLADES
306	12313-0090004-1	ROTOR
307	1230B-0090004-1	PIN
308	12315-0090005-1	CYLINDER
309	12316-0090004-2	REAR END PLATE
310	2041200-00160-0	BEARING KIT BEARING
311	2040400-05040-0	SPRING PIN
312	1230S-0090008-1	REAR COVER GASKET
401	12310-009G301-1	TRIGGER
402	2040400-07090-0	SPRING PIN
403	2040400-07140-0	SPRING PIN
404	1230K-0090002-1	BUSHING
405	1230B-0090005-1	PIN
406	12319-0094701-1	SEAL
407	2040800-03020-0	BALL
408	12308-0090002-1	SPRING
409	12309-0094709-1	AIR INLET A
411	12309-0094711-1	AIR INLET B
412	2040401-05100-0	SPIRAL PINS
413	2041105-02080-0	O - RING

**EG-Försäkran om överensstämmelse
EU-deklarasjon om overensstemmelse
EU-vaatimustenmukaisuusvakuutus
EF-erklæring om overensstemmelse
The EC conformity declaration**

Tillverkarens namn, adress, tel/fax.nr / Produsentens navn, adresse, tlf/fax.nr / Valmistajan nimi, osoite, puh./fax-nro. / Fremstillingsvirksomhedens navn, adresse, tel./fax / Manufacturers namn, adress, tel/fax.no
LUNA VERKTYG & MASKIN AB SE-441 80 ALINGSÅS SWEDEN, TEL: 46 322 606 000 FAX: 46 322 606 532

Beskrivning av produkter: Märke, typbeteckning, serienr etc. / Beskrivelse av produkter: Merke, typebetegnelse, serie nr. etc. / Tuotteiden kuvaus: Merkki, tyyppimerkintä, sarjanro jne. / Beskrivelse af produkter: mærke, typebetegnelse, seriens nummer osv. / Description of products: Mark, type designation, serial no. etc.
Luna Impact wrench AIWC 1" THL 26208-0104

Tillverkning har skett i enlighet med följande EG-direktiv: / Produksjonen har skedd i överensstämmelse med följande EU-direktiv: / Valmistuksessa on noudatettu seuraavaa EU-direktiiviä/ Produkterne er fremstillet i overensstemmelse med følgende EF-direktiver: / Manufacturing is done in accordance with the following EC-directive:
2006/42/EC

Tillverkning har skett i enlighet med följande harmoniserade standarder: / Produksjonen har skedd i överensstämmelse med harmoniserende standarder: / Valmistuksessa on noudatettu seuraavia harmonisoituja standardeja: / Produkterne er fremstillet i overensstemmelse med harmoniserende standarder: / Manufacturing is done in accordance with the following harmonized standards:
EN ISO 12100, ISO 11148-6, ISO 15744, ISO 28927-2

Undertecknad försäkrar att angivna produkter uppfyller angivna säkerhetskrav. / Undertegnede forsikrer at oppgitte produkter oppfyller oppgitte sikkerhetskrav. / Allekirjoit-tanut vakuuttaa, että mainitut tuotteet täyttävät asetetut turvallisuusvaatimukset. / Undertegnede bekræfter at de anførte produkter opfylder det angivne sikkerhedskrav./ Undersigned assures that the stated products comply with the stated safety requirements.
Ulf Carlsson / CEO / Luna Verktyg & Maskin AB SE-441 80 Alingsås Sweden Tel: 46-322-60 60 00

Datum / Dato / Päivämäärä / Dato / Date
 2015-05-01

Underskrift / Signature / Allekirjoitus / Underskrift / Signature

Befattning / Position / Toimiasema / Stilling / Position taken

Ulf Carlsson

Chief Executive Officer

Namnförtydligande / Nimen selvennys / Blokbogstaver / Deciphering of the signature



EG-nõuetele vastavuse kinnitus
EK atbilstības deklarācija
EK atitikimo deklaracija
Deklaracja zgodności UE
Δήλωση συμμόρφωσης με την Ε.Ε

Tootja nimi, aadress, telefon/ faksi number / Ražotāja nosaukums, adrese, tālrunis/fakss / Gamintojo pavadinimas, adresas, telefonas/faksas / Nazwa producenta, adres, numer telefonu/fax / Ονομα, διεύθυνση, τηλ./φαξ του κατασκευαστή
LUNA VERKTYG & MASKIN AB SE-441 80 ALINGSÅS SWEDEN, TEL: 46 322 606 000 FAX: 46 322 606 532

Toote kirjeldus: Tunnusmärk, tüübitähistus, seerianumber, jne. / Produkta apraksts: marka, tipa apzīmējums, sērijas Nr. utt. / Produkto aprašymas: markė, tipo ženklas, serijos Nr. ir t.t. / Opis produktu: marka, oznaczenie rodzaju, nr seryjny itd. / Περιγραφή του προϊόντος: μάρκα, τύπος, Νο σειράς, κ.λ.π
Luna Impact wrench AIWC 1" THL 26208-0104

Tootmine on kooskõlas järgneva EG direktiiviga: / Izgatavošana veikta saskaņā ar sekojošām EK direktīvām: / Pagaminta pagal sekančias EK direktyvas: / Wykonano zgodnie z następującymi dyrektywami UE / Κατασκευή σύμφωνα με τους κανονισμούς της Ε.Ε.
2006/42/EC

Tootmisel on järgitud järnevaid harmoniseerivaid standardeid: / Izgatavošana veikta saskaņā ar sekojošiem harmonizētajiem standartiem: / Pagaminta pagal sekančius harmonizuotus standartus: / Wykonano zgodnie z następującymi harmonizowanymi standardami: / Ο υπογράφων δηλώνει ότι το αναφερθέν προϊόν είναι σύμφωνο με τους κανόνες ασφάλειας:
EN ISO 12100, ISO 11148-6, ISO 15744, ISO 28927-2

Allakirjutanud kinnitavad, et mainitud tooted täidavad neiel ettenähtud turvalisuse nõudeid / Parakstītājs apliecinā, ka norādītais produkts atbilst minētajām drošības prasībām. / Pasirašytojas patvirtina, kad nurodytas produktas atitinka šiuos saugumo reikalavimus. / Podpisujący poświadczają, że wskazany produkt jest zgodny z wymienionymi wymogami bezpieczeństwa. / Κατασκευή σύμφωνα με τα τυποποιημένα πρότυπα
Ulf Carlsson / CEO / Luna Verktug & Maskin AB SE-441 80 Alingsås Sweden Tel: 46-322-60 60 00

Kuupäev / Datum / Data / Data / Ημερομηνία
2015-05-01

Allkiri / Paraksts / Parašas
Podpis / Υπογραφή

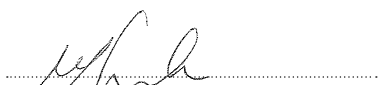
Ulf Carlsson

Nime selgitus / Paraksta atšifrējums / Parašo atšifravimas / Odszyfrowanie podpisu / Αντιγραφή της υπογραφής

Ametikoht / Įņemamais amats / Užimamos pareigos / Zajmowane stanowisko / Ιδιότητα

Chief Executive Officer



EG-Konformitätsbescheinigung
Déclaration de correspondance à la CE
EG-verklaring van overeenstemming
Dichiarazione di conformità CE
Declaración de conformidad de la CE
Declaração de conformidade da CE

Fax.nr des Herstellere / Dénomination du producteur, adresse, téléphone/fax / Naam, adres, tel./fax van fabrikant / Nome, indirizzo, telefono/fax della Ditta produttrice. / Nombre, dirección, teléfono/fax del fabricante / Razão social, endereço, telefone/fax do fabricante
LUNA VERKTYG & MASKIN AB SE-441 80 ALINGSÅS SWEDEN, TEL: 46 322 606 000 FAX: 46 322 606 532

Beschreibung der Produkte: Zeichen, Typenbezeichnung, Serien nr etc. / Description du produit: marque, désignation du type, Nr. de série, etc. / Beschrijving van producten: merk, typeaanduiding, serienr. enz. / Descrizione prodotto: marchio, tipo, No. matricola, etc. / Descripción dl producto: marca, tipo, No de serie, etc. / Descrição do produto: marca, tipo, No de série, etc.
Luna Impact wrench AIWC 1" THL 26208-0104

Die Herstellung erfolgt gemäss folgender EG-Richtlinie: / Production est exécutée en conformité avec les directives de la CE suivantes: / Geproduceerd overeenkomstig de volgende EG-richtlijnen / Il prodotto conforme con le seguenti Direttive EC: / Fabricación en conformidad con las siguientes directivas de la CE: / Fabricação em conformidade com as seguintes diretivas da CE:
2006/42/EC

Die Herstellung erfolgt gemäss folgende harmonisierten Standards / Le signataire certifie que le produit indiqué correspond aux exigences de sécurité nommées. / Ondergetekende verklaart dat de vermelde producten aan de aangegeven veiligheidsnormen voldoen / Io, sottoscritto certifico che il prodotto conforme con i dichiarati prescrizioni di sicurezza. / El firmante declara que el producto mencionado es en conformidad con las normas de seguridad. / O assinante declara que o produto mencionado está em conformidade com as normas de segurança.
EN ISO 12100, ISO 11148-6, ISO 15744, ISO 28927-2

Der unterzeichnete versichert, dass die angegebenen Produkte den angegebenen Sicherheitsanforderungen entsprechen. / Production est exécutée en conformité avec les standards harmonisés suivants / Geproduceerd overeenkomstig de volgende geharmoniseerde normen / Il prodotto conforme con i seguenti Standard unificati / Fabricação em conformidade com os seguintes padrões harmonizados / Fabricación en conformidad con los siguientes padrones harmonizados:
Ulf Carlsson / CEO / Luna Verktug & Maskin AB SE-441 80 Alingsås Sweden Tel: 46-322-60 60 00

Dato / Date / Datum / Data / Fecha / Data
2015-05-01

Unterschrift / Signature / Handtekening
Firma / Firma / Assinatura

Ulf Carlsson

Namenverdeutlichung / Déchiffrement de la signature
/ Naam / Lettura della firma / Trascrizione de la firma / Transcrição da assinatura

Stellung / Poste occupé / Functie / Mansione / Cargo / Cargo

Chief Executive Officer