



Träsvarv Wood lathe

LWL 950



20165-0207



DE Warnsymbole – DK Advarselsymboler – EE Hoiatussümbolid – FI Varoitussymbolit – FR Symboles d’avertissement – GB Warnings Symbols – GR Προειδοποιητικά σήματα – IT Simboli d’avvertimento – LT Įspėjamieji ženklai – LV Brīdinājumasīboli – NL Waarschuwingssymbolen – NO Varselsymboler – PL Symbole ostrzegawcze – PT Símbolos de aviso – RU Предписывающие символы – SE Varningssymboler

- W1** DE Warnung / DK Advarsel / EE Hoiaius / ES Aviso / FI Varo / FR Avertissement / GB Warning / GR Κίνδυνος / IT Avvertimento / LT Įspėjimas / LV Brīdinājums / NL Opgepast / NO Advarsel / PL Ostrzeżenie / PT Aviso / RU Предупреждение / SE Varning
- W2** DE Warnung vor rotierende Gegenständen / DK Advarsel, roterende genstande / EE Hoiaius - pöörlev objekt / ES Aviso de objetos giratorios / FI Varo pyöri-vä oasia / FR Avertissement: objets en rotation / GB Warning - Rotating object / GR Κίνδυνος, περιστρεφόμενα αντικείμενα / IT Avvertimento oggetti in rotazione / LT Įspėjimas - besisukantys objektas / LV Brīdinājums - rotējošs objekts / NL Opgepast: draaiende voor/werpen / NO Advarsel om roterende genstand / PL Ostrzeżenie - obracający się przedmiot / PT Aviso, objeto em rotação / RU Опасность соприкосновения с вращающимся предметом / SE Varning för roterande föremål
- W3** DE Warnung vor Strom / DK Advarsel, strøm / EE Hoiaius - elekter / ES Aviso de corriente / FI Sähkövirta / FR Avertissement: courant / GB Warning -Electricity / GR Κίνδυνος ηλεκτροπληξίας / IT Avvertimento corrente elettrica / LT Įspėjimas - elektra / LV Brīdinājums - elektrība / NL Opgepast: stroom / NO Advarsel om strøm / PL Ostrzeżenie - elektryczność / PT Aviso, corrente eléctrica / RU Опасность электрического напряжения / SE Varning för ström
- W4** DE Warnung vor rotierenden Schneidwerkzeugen / DK Advarsel, roterende skærende værktøj / EE Hoiaius - pöörlev lõikerist / ES Aviso de herramienta cortante giratoria / FI Varo pyöri-vä teräsi / FR Avertissement: outils coupants en rotation / GB Warning - Rotating cutting tool / GR Κίνδυνος, περιστρεφόμενα κοπτικά / IT Avvertimento utensili taglianti in rotazione / LT Įspėjimas - besisukantys pjūvimo įrankis / LV Brīdinājums - rotējošs griezošais instruments / NL Opgepast: draaiende snijwerktuigen / NO Advarsel om roterende skjærende verktøy / PL Ostrzeżenie - obrotowe nierzędzące narzędzia / PT Aviso, ferramenta corte rotativa / RU Опасность соприкосновения с вращающимся режущим инструментом / SE Varning för roterande skärande verktyg
- W5** DE Warnung vor Quetschgefahr / DK Advarsel, klemningsrisiko / EE Hoiaius - purustamisohu / ES Aviso de riesgo de aprisionamiento / FI Puristumisvaara / FR Avertissement: risque d'écrasement / GB Warning - Risk of crushing / GR Κίνδυνος σύνθλιψης / IT Avvertimento pericolo di schiacciamento / NL Opgepast: buitensluiting / NO Advarsel om klemmefare / PL Ostrzeżenie - ryzyko zgniecenia / PT Aviso, risco de esmagamento / RU Опасность защемления / SE Varning för klämrisk
- W18** DE Warnung vor Service- und Wartungsarbeiten in die Stromversorgung zu unterbrechen! / DK Advarsel! Slå altid strømmen fra ved service og vedligehold-delse / EE Ettevastus, remondija hooldustööde ajaks tuleb vältida väljalülitada / ES Advertencia: para efectuar trabajos de servicio y mantenimiento se debe cortar primero la corriente / FI Varoitus! Virta on katkaistava tuolloin ja kunnes aspidon ajaksi / FR Avertissement: toujours couper le courant avant d'effectuer des mesures d'entretien ou de maintenance / GB Warning - Power supply must be switched off during service and maintenance / GR Προσοχή, να διακόπτεται παρρηχό ρεύματος κατά τη διάρκεια του σέρβις και της συντήρησης / IT Avvertenza - disinserire l'alimentazione in sede di assistenza e manutenzione / LT Įspėjimas - atleiskant remonta ir techninę priežiūrą būtina atjungti šrovę / LV Uzmanību! Pirms apkopes vai remonta darbiem izslēdziet strāvas padvī / NL Opgepast: beknelingsrisico / NO Advarsel, strømmen må slås av ved service og vedlikehold / PL Uwaga! Na czas naprawy i konserwacji należy odłączyć od prądu / PT Aviso: a máquina tem que estar desligada para efeitos de revisão e manutenção / RU Предупреждение, при работ по обслуживанию машин и в сервисных работах подающее напряжение должно быть выключено / SE Varning, strömmen måste stängas av vid service och underhåll
- W22** DE Warnung vor Sägeblättern / DK Advarsel, savklinge / EE Hoiaius - seatera / ES Aviso de hoja de sierra / FI Varo sahanterää / FR Avertissement: lame de scie / GB Warning - Saw blade / GR Κίνδυνος, κοπτικό πριόνι / IT Avvertimento lama di taglio / LT Įspėjimas - pjūklė geležė / LV Brīdinājums - zāģašasme / NL Opgepast: zaagblad / NO Advarsel om sagblad / PL Ostrzeżenie - brzeszczot pily / PT Aviso, lâmina de serra / RU Опасность соприкосновения лезвием пилы / SE Varning för sågblad

DE Gebotssymbole – DK Påbudssymboler – EE Kohustusmärkeid – ES Símbolos de obligación – FI Määräyssymbolit – FR Symboles obligatoires – GB Mandatory Signs – GR Σήματα υποχρέωσης – IT Simboli di obbligo – LT Privalomieji ženklai – LV Obligāta zīmes – NL Gebodssymbolen – NO Påbudssymboler – PL Znaki obowiązkowe – PT Símbolos obrigatórios – RU Предписывающие символы – SE Påbudssymboler

- M1** DE Handbuch lesen / DK Læs vejledningen / EE Lugege juhendit / ES Leer el manual / FI Lue ohjekirjasta / FR Lire le manuel / GB Read the Manual / GR Διαβάστε το εγχειρίδιο / IT Leggere il manuale / LT Perskaitykite vadovą / LV Izlasiet rokasgrāmatu / NL Handleiding lezen / NO Læs vejledningen / PL Przeczytaj podręcznik / PT Leia o manual / RU Читайте руководство по эксплуатации / SE Läs manual
- M2** DE Schutzbrille / DK Beskyttelsesbriller / EE Kaitseprillid / ES Gafas de protección / FI Suojalasit / FR Lunettes de protection / GB Protective glasses / GR Γυαλά προστασίας / IT Occhiali protettivi / LT Apsauginiai akiniai / LV Aizsargbrilles / NL Veiligheidsbril / NO Beskyttelsesbriller / PL Okulary ochronne / PT Óculos de protecção / RU Защитные очки / SE Skyddsglasögon
- M3** DE Gehörschutz / DK Høreværn / EE Kõrvkaitsmed / ES Protección auricular / FI Kuulonsuojain / FR Protection d'oreilles / GB Ear defenders / GR Προστασία ακοής / IT Protezioni acustiche / LT Ausų apsaugas / LV Ausu aizsargi / NL Gehoorbescherming / NO Høreværn / PL Nauszniki ochronne / PT Protecção auricular / RU Зашита уха / SE Hörskydd
- M4** DE Schutzmaske / DK Beskyttelsesmaske / EE Kaitsemaske / ES Mascara de protección / FI Suojanaamari / FR Masque de protection / GB Protective mask / GR Μάσκα προστασίας / IT Mascherina protettiva / LT Apsaugine kauke / LV Aizsargmaska / NL Veiligheids-masker / NO Beskyttelsesmaske / PL Maska ochronna / PT Mascara de protecção / RU Защитная маска / SE Skyddsmask
- M6** DE Schutzhandschuhe / DK Beskyttelsehandsker / EE Kaitsekindad / ES Guantes de protección / FI Suojakäsineet / FR Gants de protection / GB Protective gloves / GR Γάντια προστασίας / IT Guanti protettivi / LT Apsaugines pirštines / LV Aizsargcimdi / NL Veiligheidshandschoenen / NO Beskyttelsehandsker / PL Rękawice ochronne / PT Luvas de protecção / RU Защитные перчатки / SE Skyddshandskar
- M7** DE Schutzschuhe / DK Sikkerhedssko / EE Kaitsejalanoūd / ES Calzado de protección / FI Suojajalkineet / FR Chaussures de protection / GB Protective shoes / GR Υπόδηση προστασίας / IT Scarpe protettive / LT Apsauginiai batai / LV Aizsargparvi / NL Veiligheidsschoenen / NO Sikkerhedssko / PL Obuwie ochronne / PT Calçado de protecção / RU Защитная обувь / SE Skyddsskor
- M8** DE Mit Drahtseil anheben / DK Loft med wire / EE Tõstke tõstuki abil / ES Izar con cable / FI Nosto vajjerilla / FR Lever avec des câbles / GB Lift using hoist / GR Ανυψώστε με γάντζο / IT Sollevare con un cavo / LT Kelkite keltuvu / LV Pāceliet, izmantojot ceļšanas mehānismu / NL Optillen aan kabel / NO Loft med wire / PL Podnosić za pomocą dźwigu / PT Elevar com cabo / RU Поднимайте с помощью троса / SE Lyft med vajer



DE Verbotssymbole – DK Advarselssymboler – EE Keelumärgid – ES Símbolos de prohibición – FI Kielteimerkit – FR Symboles d'interdiction – GB Prohibition symbols – GR τεχνικό απαγορευτικά σύμβολα – IT Simbolo di divieto – LT Draudžiamieji simboliai – LV Aizlieguma simboli – NL Verbodssymbolen – NO Forbudssymboler – PL Symbole ostrzegawcze – PT Símbolos de proibição – RU Запрещающие символы – SE Förbudssymboler



DE Kein Schmuck erlaubt / DK Bær ikke smykker / EE Ehete kandmine keelatud / ES Está prohibido el uso de joyas / FI Korujen käyttö kielletty / FR Interdiction de porter des bijoux / GB Wearing of jewellery forbi / GR Απαγορεύεται η χρήση κοσμημάτων / IT È vietato indossare gioielli / LT Draudžiamadėvėti papuošalus / LV Aizliegts nēsāt rotaslietas / NL Verboden sieraden te dragen / NO Forbudt å bruke smykker / PL Noszenie biżuterii zabronione / PT Proibido usar jóias / RU Запрещено использовать украшения / SE Förbud att använda smycken



DE Keine Handschuhe erlaubt / DK Forbud mod at anvende handsker / EE Kandmine on keelatud / ES Está prohibido utilizar guantes / FI Käsimelden käyttökielletty / FR Interdiction d'utiliser des gants / GB Gloves must not be worn / GR Δεν πρέπει να φορούνται γάντια / IT È vietato indossare guanti / LT Pirstinių ne dėvėti / LV Ir jāvalkācimdī / NL Verboden handschoenen te dragen / NO Forbudt å bruke hansker / PL Nie wolno zakładać rękawic / PT Proibido usar luvas / RU Запрещено использовать перчатки / SE Förbud att använda skyddshandskar



DE Feuchte Hände vermeiden / DK Undgå våde hænder / EE Vältige kasutamist märgade kätega / ES Evitar manos húmedas / FI Ei märin käsin / FR Éviter d'avoir les mains mouillées / GB Avoid wet hands / GR Αποφύγετε βρεγμένα χέρια / IT Asciugare sempre le mani / LT Saugokitės, kad nesuslaptumėtė rankų / LV Neslādītiet ar slaprām rokām / NL Natte handen vermijden / NO Undgå våde hænder / PL Unikaj dotknięcia mokrymi rękami / PT Evite mãos molhadas / RU Избегайте влажных рук / SE Undvik våta händer



Dansk (Oversættelse af den originale brugsanvisning)	4
Eesti (Tõlge algupärase kasutusjuhendi)	13
Suomi (Käännös alkuperäisten ohjeiden)	22
English (Original instructions)	31
Lietuviškai (Vertimas originali instrukcija)	40
Latviski (Oriģinālo instrukciju tulkojums)	50
Norsk (Oversettelse av den opprinnelige instruksjonene)	60
Polski (Tłumaczenie instrukcji oryginalnej)	69
Svenska (Översättning av ursprunglig bruksanvisning)	78



Dansk

Oversættelse af den originale brugsanvisning

Indholdsfortegnelse

1 GENERELLE OPLYSNINGER

1.1 Forord

2 BESKRIVELSE AF MASKINEN

- 2.1 Maskinbetegnelse
- 2.2 Lær maskinen at kende
- 2.3 Tekniske specifikationer
- 2.4 Anbefalet beskyttelsestøj
- 2.5 Støj
- 2.6 Foreskrevet anvendelse af maskinen
- 2.7 Risici
- 2.8 Yderligere sikkerhedsforskrifter for drejebænke til træ

3 INSTALLATION

- 3.1 Identifikation af drejebænkens komponenter
- 3.2 Placering af drejebænken i værkstedet
- 3.3 Montering af stativet
- 3.4 Fastgøring af drejebænken på stativet
- 3.5 Montering af omformerkassen på stativbenet

4. INDSTILLINGER

- 4.1 Afmontering af spidspindel fra spindeldokken
- 4.2 Fastgøring af den roterende centerpinol på pinoldokken
- 4.3 Afmontering af den roterende centerpinol fra pinoldokken
- 4.4 Stramning og slækning af motorremmen
- 4.5 Stramning og slækning af spindeldokken
- 4.6 Roterung af spindeldokken
- 4.7 Justering af tilholdet
- 4.8 Justering af pinoldokken
- 4.9 Ændring af spindelhastighed
- 4.10 Omformer til variabel hastighed
- 4.11 Spidspindel – spindeldok
- 4.12 Roterende pinol – pinoldok

5 FEJLSØGNING

6 DIAGRAM & KOMPONENTER

1. Generelle oplysninger

1.1 FORORD

Denne instruktionsbog skal læses og forstås, inden maskinen tages i brug. Dette giver bedre grundlæggende viden om maskinen, hvilket sidenhen medfører øget sikkerhed og bedre resultater.

2. Beskrivelse af maskinen

2.1 MASKINBETEGNELSE

En identifikationsmærkat, som indeholder producentoplysninger, konstruktionsår, serienummer og specifikationer, er fastgjort på maskinen.

2.2 LÆR MASKINEN AT KENDE

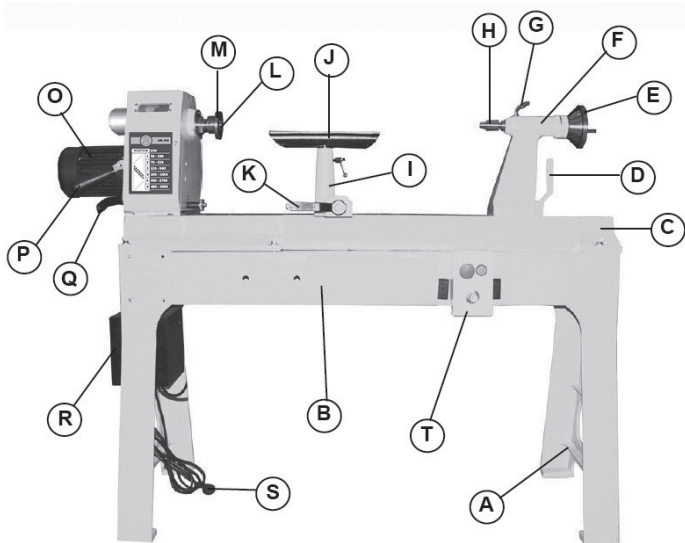

- A. Stativben
- B. Stativ
- C. Drejevange
- D. Låsearm til pinoldok
- E. Drejhjul til pinoldok
- F. Pinoldok
- G. Låsearm til pinoldokspindel
- H. Roterende centerpinol
- I. Tilholds fod
- J. Tilhold

- K. Låsearm til tilholdsfastgøring
- L. Spidspinol
- M. Planskive
- O. Motor
- P. Remstrammerhåndtag
- Q. Låsearm til spindelock
- R. Omformerkasse
- S. Strømkabel
- T. Strømafbyder



2.3 TEKNISKE SPECIFIKATIONER

SPECIFIKATIONER

Pinolhøjde over vange 520 mm
Pinolafstand 950 mm
Spindelhastighed, elektronisk variabel hastighed 50-3.850 o/min.
Spindel til spindel- og pinoldok MT2
Muffejustering 100 mm
Motoreffekt 1,5 hk
Nettovægt 209 kg

2.4 ANBEFALET BESKYTTELSESTØJ

- Skridsikre sko anbefales.
- Bær ikke løstsiddende tøj, slips eller smykker; maskinens bevægelige dele kan gribe fast i dem.
- Sørg for at folde lange ærmer op til over albuen.
- Benyt hårbesktelse til at holde langt hår væk fra maskinen.

2.5 STØJ

Støjmåling under drift og i tomgang er udført i overensstemmelse med ISO-standard 7960, bilag "J":

Øjeblikkeligt lydtryk:

Lydeffektniveau (ingen belastning) <90 dB(A)
Lydeffektniveau (belastning) <100 dB(A)
Lydtrykniveau (ingen belastning) <80 dB(A)
Lydtrykniveau (belastning) <90 dB(A)

De oplysninger, der er angivet her, er faktiske støjniveauer og ikke nødvendigvis sikre arbejdsniveauer. Der vides at være sammenhæng mellem emissions- og eksponeringsniveauer, men den kan ikke anvendes til at afgøre, hvorvidt det er nødvendigt at træffe yderligere sikkerhedsforholdsregler. Blandt de faktorer, der afgør omfanget af den faktiske påvirkning af arbejdsstyrken, er lokalets udformning og andre støjklæder osv., dvs.

antal maskiner og andre processer, der foregår i nærheden. Derudover kan de tilladte støjniveauer variere fra land til land. Disse oplysninger gør det imidlertid muligt for brugere af maskinen at kunne vurdere risiciens bedre.

2.6 FORESKREVET ANVENDELSE AF MASKINEN

Denne maskine er udviklet til at rotere både behandlet og ubehandlet kernetømmer. Andre materialer end ovennævnte, dvs. andet end træ, er således forbudt. Alene brugeren hæfter for skader, der måtte opstå som følge af bearbejdning af sådanne materialer. Tag altid beskyttelsesbriller på, inden maskinen skal bruges. Det er forbudt at anvende maskinen uden først at have monteret alle beskyttelsesanordninger.

2.7 RISICI

OBS! Brugen af drejebænke til træ indebærer under alle omstændigheder risici, som ikke kan elimineres af producenten. Derfor skal brugeren være opmærksom på, at træbearbejdningmaskiner er farlige, hvis de ikke anvendes med forsigtighed, og hvis ikke alle forsigtighedsforholdsregler iagttages.

2.8 YDERLIGERE SIKKERHEDSFORSKRIFTER FOR DREJEBÆNKE TIL TRÆ

SIKKERHED ER EN KOMBINATION AF, AT BRUGEREN ALTID BRUGER SIN SUNDE FORNUFT OG ER ÅRVÅGEN OG OPMÆRKSOM, NÅR DREJEBÆNKEN TIL TRÆ ANVENDES.

ADVARSEL! AF HENSYN TIL DIN EGEN SIKKERHED MÅ DU IKKE FØRSØGE AT FÅ DREJEBÆNKEN TIL AT KØRE, FØR DEN ER MONTERET FULDSTÆNDIGT I HENHOLD TIL ANVISNINGERNE.

SIKKER KØRSEL

1. Kør ikke med maskinen, før du har læst følgende instruktioner.
2. Forsøg ikke at køre med maskinen, før den er monteret fuldstændigt.
3. Tænd ikke for maskinen, hvis nogen af delene mangler.
4. Sørg for at få hjælp af en kyndig person, hvis du ikke ved, hvordan man anvender maskinen.
5. Vi anbefaler på det kraftigste, at maskinen monteres på en plan og sikker overflade.
6. Tag altid beskyttelsesbriller på, inden maskinen startes.
7. Kør ikke med maskinen, hvis du er påvirket af medicamenter og/eller alkohol.
8. Tag alle smykker af, inden du kører med maskinen.
9. Anvend ikke nogen form for handsker, når du kører med maskinen.

10. Maskinen skal jordes korrekt.
11. Sørg for, at spindeldok og pinoldok sidder tæt imod arbejdsemnet, hvis du drejer mellem pinoler.
12. Ved drejning med planskive skal arbejdsemnet grovbearbejdes, så det i videst mulige omfang har den endelige form, inden det fastgøres mod planskiven.
13. Tryk aldrig værktøj ind i arbejdsemnet med vold, og fjern aldrig for store stykker ad gangen.
14. Kør ikke maskinen uden at følge disse instruktioner.
15. Gem disse instruktioner, så de kan læses fremover.

ADVARSEL! Lad ikke den rutine, du opnår ved hyppig anvendelse af maskinen, føre til, at du ikke bekymrer dig om sikkerhedsforholdsreglerne. Glem aldrig, at en brokdel af et sekunds uforsigtighed er tilstrækkeligt til at lide alvorlig skade.

3. Installation

VIGTIGT

Mange af delene er meget tunge. Det anbefales, at du får hjælp til at løfte de tunge dele.

3.1 Drejbænkens forskellige dele

- A. 1 x drejevange inkl. Omformer
- B. 2 x stativkorpus
- C. 2 x stativben
- D. 2 x nøgler
- E. 1 x udstøderstang
- F. 1 x 12" tilhold
- G. 1 x 6" tilhold
- H. 1 x pose til løsdele
- I. 1 x håndbog

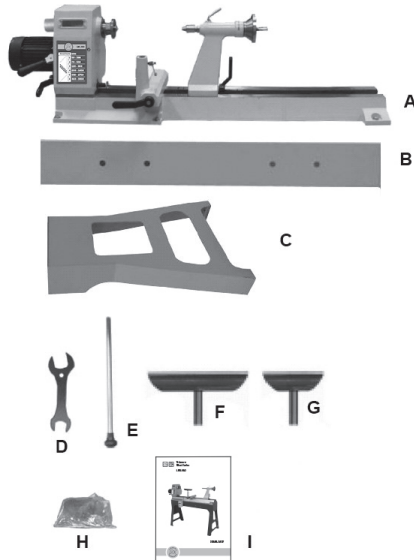

VIGTIGT

Mange af delene er meget tunge. Det anbefales, at du får hjælp til at løfte de tunge dele.

OBS! Maskinen må ikke tilsluttes, og strømbryderen skal stå på OFF (SLUKKET), indtil monteringen er færdiggjort.

3.2 Placering af drejebænken i værkstedet

1. Find et sted i værkstedet, som er plant og har hensigtsmæssigt lys. Sørg for, at der er tilstrækkelig plads mellem drejebænken og andre maskiner. Placer drejebænken på et sted, som kan holde til dens vægt, og i nærheden af en strømkilde.

Fig.01



Nivelleringsfodder

3.3 Montering af stativet

1. Tag de to stativben ud af emballagen, og placer dem ca. 137 cm (54 tommer) fra hinanden (fig. 2) målt fra ydersiderne. Sørg for, at ribberne vender indad, og at benet med dobbelte kraver står til venstre.

Fig.02

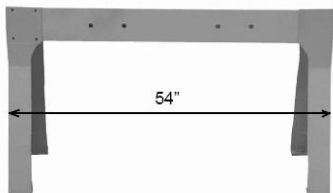

2. Få hjælp til at flytte stativkorpset, og placer forsigtigt stativbenene, så hullerne til boltene kommer til at passe sammen. Fastgør stativet på benene ved hjælp af otte M10X30 sekskantbolte og otte flade M10-skiver (fig. 03).

Fig.03

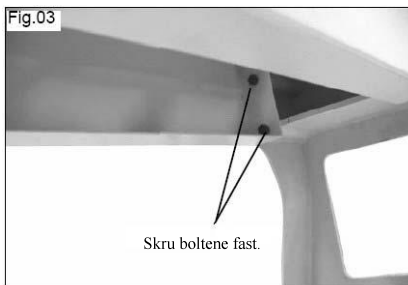

Skru boltene fast.

3.4 Fastgøring af drejebænken på stativet

1. Løft drejebænken i drejevangen, ikke i spindel- eller pinoldokken.
2. Placer forsigtigt drejebænken på stativet, og fastgør den med seks M10X40 sekskantbolte, seks flade M10-skiver og seks M10-låseskiver (fig. 04).

Fig.04

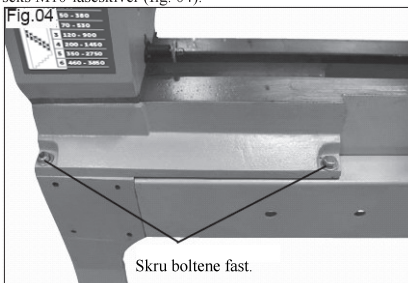

Skru boltene fast.

3.5 Montering af omformer-kassen på stativbenet

Placer omformer-kassen op ad det venstre ben, og sæt den fast ved hjælp af fire skruer med linsehoved (fig. 05).

Fig.05

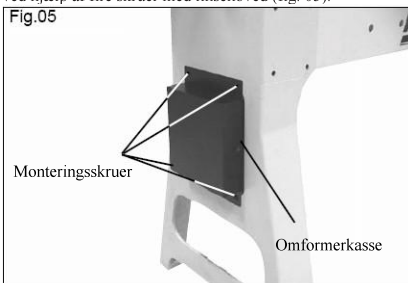

Monteringskruer

Omformer-kasse

4. Justeringer

4.1 Afmontering af spidspinol fra spindeldok

Sæt udstøderstangen i spindlen i spindeldokken fra håndtagssiden. Bank let på enden af spidspinolen, indtil den løsner sig fra spindlen (fig. 06).

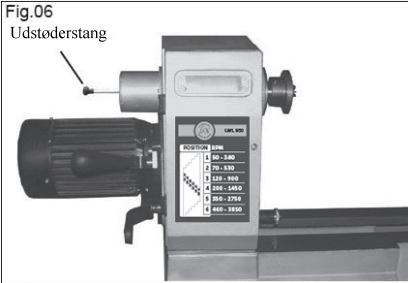

4.2 Fastgøring af den roterende centerpinol på pinoldokken

For den roterende centerpinol ind i pinoldokspindlen med et nr. 2 morsekonuskæft (fig. 07).



4.3 Afmontering af den roterende centerpinol fra pinoldokken

Sæt udstøderstangen ind i pinoldokspindlen fra håndtagssiden. Bank let på enden af den roterende centerpinol, indtil den slipper spindlen (fig. 08).



4.4 Stramning og slækning af motorremmen

1. Drej remstrammerhåndtaget, så det kommer på linje med låsehåndtaget til spindeldokken (fig. 09). Roter remstrammerhåndtaget opad for at spænde motorremmen. Drej remstrammerhåndtaget, så det er på linje med motoren, for at lase remstramningen (fig. 10).

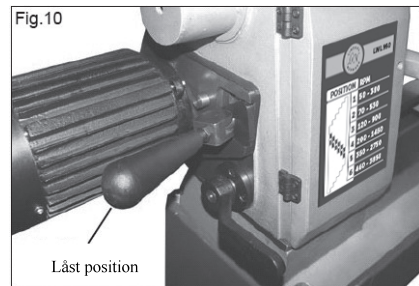
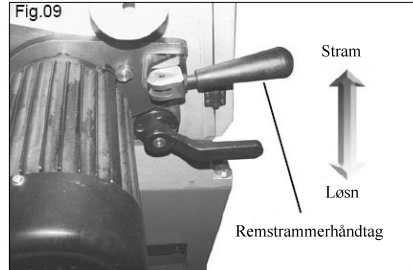

2. Drej remstrammerhåndtaget, så det kommer på linje med låsehåndtaget til spindeldokken (fig. 09). Roter remstrammerhåndtaget nedad for at spænde motorremmen. Drej remstrammerhåndtaget, så det er på linje med motoren, for at lase remstramningen (fig. 10).

4.5 Stramning og slækning af spindeldokken

Roter låsehåndtaget til spindeldokken imod urets retning for at løsne spindeldokken (fig. 11). Når du har gennemført rotationsjusteringen, skal du rotere låsehåndtaget i urets retning for at lase spindeldokken (fig. 12).

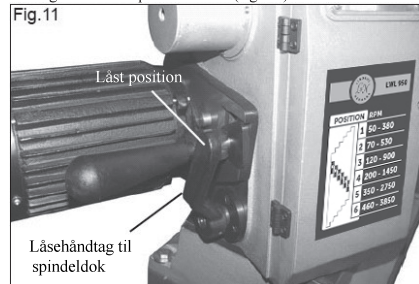

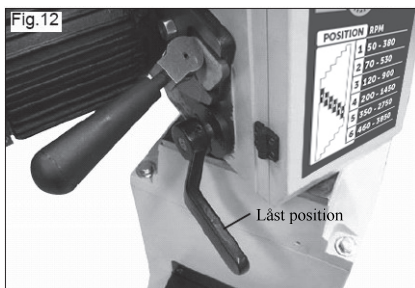

4.6 Rotering af spindeldokken

Træk positionsstiften ud med højre hånd, samtidig med at du løsner låsehåndtaget og drejer spindeldokken med venstre hånd. Fastlås positionsstiften, og roter derefter låsehåndtaget i urets retning for at låse spindeldokken (Fig. 13).

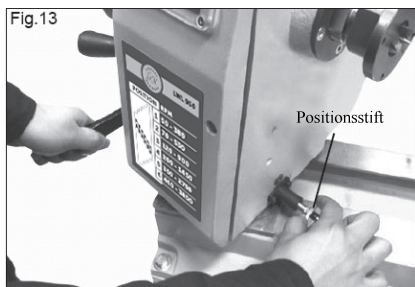

4.7 Justering af tilholdet

VIGTIGT

Juster aldrig tilholdet eller tilholdsfoeden, når drejebænken er sluttet til. Sørg for, at drejebænken er slukket, og arbejdsområdet er standstødt helt, inden du foretager nogen form for justeringer.

1. Tilholdsfoeden (A - fig. 14) kan uden videre flyttes langs drejevangen. Løsn armen (B - fig. 14) imod urets retning, for tilholdsfoeden til en ny position, og spænd i urets retning med armen.

2. Juster tilholdets højde ved at løsne låsearmen (A - fig. 14), løft eller sænk tilholdet, og spænd låsearmen til.

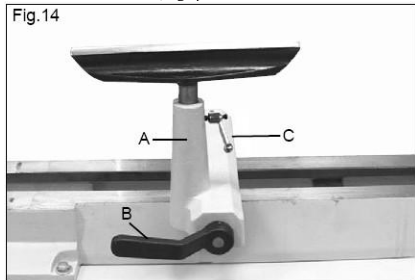

3. Juster tilholdsfoedens modtryk ved at fjerne foeden og dreje møtrikken i urets retning for at spænde og imod urets retning for at løsne modtrykket (Fig. 15).



4.8 Justering af pinoldokken

1. Løsn låsearmen (A - fig. 16) for at flytte pinoldokken langs drejevangen til den ønskede position. Spænd håndtaget til.

2. Juster pinoldokkens stempel indad eller udad ved at løsne låsearmen (B - fig. 16) og dreje på håndhjulet (C - fig. 16). Spænd låsearmen, når pinoldokkens stempel er i den ønskede position (fig. 16).

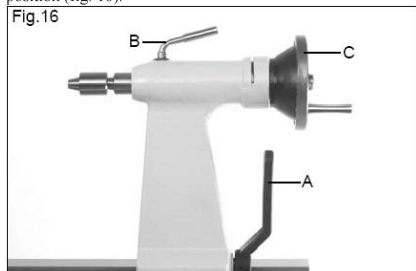

3. Juster pinoldokkens tilspænding ved at fjerne den fra drejevangen og dreje møtrikken i urets retning for at spænde og imod urets retning for at løsne den (fig. 15).

4.9 Ændring af spindelhastighed

1. Drejebænken er udstyret med sekstrins motor og spindelremskiver (fig. 17), hvilket giver seks forskellige spindelhastighedsområder. Åbn kåberne på spindeldokken og stativet for at ændre spindelhastigheden (fig. 17).

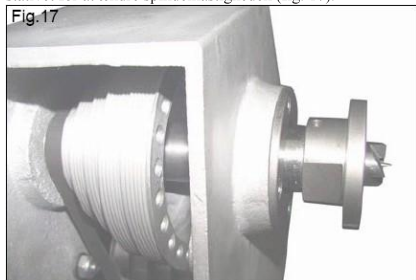

2. Løsn remstrammerhåndtaget med kåberne åbne. Roter strammerhåndtaget for at slække stramningen på remskiverne. Kontrollér hastighed og replacering på spindeldokken for at bestemme den ønskede spindelhastighed (fig. 18).

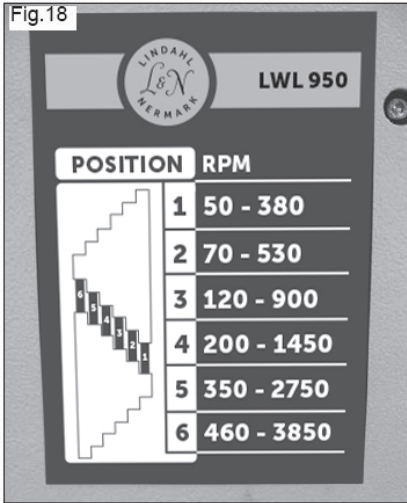

3. Flyt drivremmen til den ønskede remskivekombination. Roter remstrammerhåndtaget imod urets retning for at spænde. Sæt kåberne på plads igen.

4.10 Omformer til variabel hastighed

1. Sammen med systemet med de seks remskiver har drejebænken også en omformer til variabel hastighed. Benyt drejebænken med en bestemt remhastighed ved at tænde drejebænken (A - fig. 19) og dreje knappen til variabel hastighed (B - fig. 19) med uret for at opnå højere hastighed og imod uret for at opnå lavere hastighed.
2. Knappen til variabel hastighed kan kun øge hastigheden til det højeste niveau, som den aktuelle reposition tillader (fig. 18).

4.11 Spidspindel – spindeldok

1. Spidspindolen (B - fig. 20) anvendes sammen med den roterende pinol i spindeldokken til understøttelse af cylindriske emner som f.eks. stol- eller bordben.

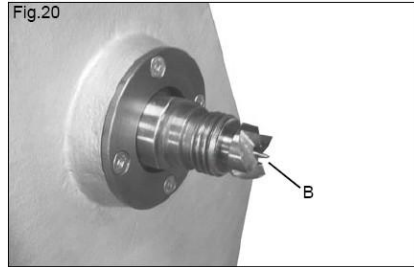
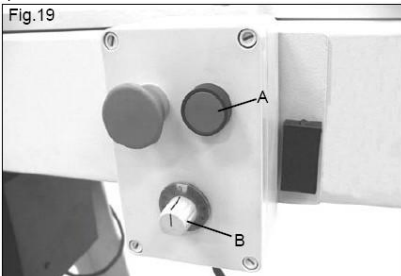

2. Benyt aldrig en hammer eller lignende værktøj, når du fastgør et nyt arbejdslemme på spidspindolen, da dette kan medføre skader på lejet i spindeldokken. Trykket fra pinoldokkens håndhjul bør være tilstrækkeligt til at sikre stabiliteten, når der arbejdes med blødere træ. Ved hårdere træ bør der foretages overfladiske diagonale snit i endestykket og bores et lille hul i centrum. Spidspindolen kan slås direkte ind i træet ved hjælp af en gummihammer. Benyt aldrig en stålhammer, da dette vil beskadige konusskafet.

4.12 Roterende pinol – pinoldok

1. Den roterende rørpinol (A - fig. 21) benyttes til at understøtte spindelrejeemner, som ikke kan holdes i en almindelig patron.
2. Den kan også anvendes som sikkerhedsanordning til understøttelse af plankivearbejder så længe som muligt, især i grovbearbejdningsstadiet.

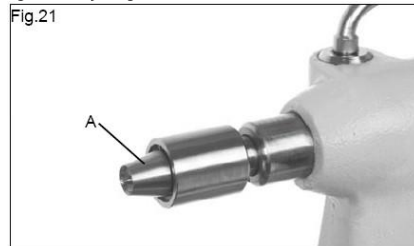

5. Fejlsøgning

Fig. 17 VIGTIGT:

Sluk for maskinen, inden der foretages justeringer, og sørg for at maskinen er afbrudt fra strømforsyningen.

PROBLEM	MULIG ÅRSAG	UDBEDRING
Kraftig vibration	Emnet er ude af balance	Reducer spindelhastigheden
		Forbehandl arbejdsområdet, så det virkelig er cirkulært, inden det anbringes i drejebænken.
		Fastgøringsskruerne befinder sig muligvis ikke i centrum. Fastgøringsskruerne medfører muligvis, at arbejdsområdet ikke sidder tilstrækkeligt fast.
	Drivremmen er spændt for hårdt eller er beskadiget.	Motorens kraft skal være tilstrækkelig inden låsning.
	Motorremskiven er ikke på linje med remskiven i spindeldokken.	Sørg for, at motorremskiven og remskiven i spindeldokken er i vinkel og på linje med hinanden.
	Løs remskive i spindeldok.	Kontrollér, at remskiven sidder, som den skal på akslen. Spænd venstre låsemøtrik. Spænd de to sætskruer i remskiven.
	Boltene, som holder motoren fast imod støtteskiven, sidder løst.	Spænd alle bolte, og kontrollér, at remskiverne er på linje.
	Enkeltfasen motor	Mange enkeltfasede motorer danner på grund af deres udformning mindre vibrationer, som ikke kan undgås.
Planskive eller patroner køres ud af position.	Stativet eller bænken står forkert på gulvet.	Se installationsinstruktionerne.
Remmen løber ikke efter hensigten eller bliver beskadiget i kanterne.	Ophobning af materiale på bagsiden af planskiven eller patroner eller omkring den sekskantede låseplade.	Rengør, og fjern ophobet snæv.
		Remskive i spindeldok og på motor ikke på linje.
SPINDELDOK		
Vanskeligt at dreje spindeldokkens håndhjul.	Ophobet støv og harpiks på muffen eller i håndhjulets gevind.	Fjern muffen og håndhjulet fra pinoldokken. Afør overalt inkl. indersiden af pinoldokkens hus, og olier forsigtigt muffen, og smør håndhjulet. Sæt delene sammen igen.
Spindeldokken låser ikke korrekt imod vangen.	Forkert indstilling af låseplade.	Det er muligt at opnå øget eller mindsket låsetryk ved at justere møtrikken under låsepladen.
Spindeldokken løber ikke ensartet på vangen.	Vangens styreliste og undersiden af spindeldokken er snævsede.	Rengør vangens styreliste og undersiden af spindeldokkens hus med petroleum eller lignende.
		Juster låseplademøtrikken.
TILHOLD		
Drejeverktøjet arbejder ikke jævnt over tilholdet.	Beskadiget overflade på tilholdet forårsaget af værktøj med skarpe kanter.	Udlig tilholdets overflade med en fin fil, og polér efter med sandpapir. Fjern skarpe kanter fra drejeverktøjernes hjørner.
LÅSEARM TILHOLDSFOD		
Tilholdsfooden løber ikke jævnt langs vangen.	Forkert indstillet låseplade.	Det er muligt at opnå øget eller mindsket låsetryk ved at justere møtrikken under låsepladen.
		Rengør vangens styreliste og undersiden af tilholdsfooden med petroleum eller lignende.
Tilholdsfooden låser ikke korrekt imod drejevangen.	Forkert indstillet låseplade. (Overdrevet tryk på låsearmen skal undgås.)	Det er muligt at opnå øget eller mindsket låsetryk ved at justere møtrikken under låsepladen.
Vanskeligt at dreje tilholdets låsearm.	Snævset ekscenteraksler og låserør.	Fjern ekscenterakslen fra låsearmen, og rengør alle dele med petroleum eller lignende.
PINOLER		
Spidspindel eller pinol i pinoldok sidder ikke fast i konusserne ved drejning.	Konussens lille ende er beskadiget efter at have været tabt eller udsat for slag.	Beskadigelser skal files eller poleres bort.
	Fedt eller olie i konusser.	Kontrollér, at konussernes indersider ikke er blevet ridset.
	Utilstrækkeligt tryk ved montering.	Afør konussernes indersider. Påføring af smørelolie mellem arbejdsringe medvirker til at forebygge rust.
Pinol i pinoldok og spindeldok ikke korrekt på linje.	Der kræves et hurtigt og fast tryk mod hånden. Bank ikke ind med faste genstande.	
	Drejevangen er fastskruet forkert på stativet, hvilket forårsager skævvridning.	Se installationsinstruktionerne.
Stativet er fastgjort forkert eller placeret forkert på gulvet.	Se installationsinstruktionerne.	

Eesti

Tõlge algupärase kasutusjuhendi

SISUKORD

1 ÜLDTEAVE

1.1 Eessõna

2 MASINA KIRJELDUS

- 2.1 Masinal olevad tähised
- 2.2 Õpi tundma oma masinat
- 2.3 Tehnilised andmed
- 2.4 Soovitatav kaitseriietus
- 2.5 Müratase
- 2.6 Masina sihipärane kasutamine
- 2.7 Ohud
- 2.8 Puidutreibinkide eriohutusnõuded

3 PAIGALDAMINE

- 3.1 Treipingi osad
- 3.2 Treipingi asukoht töökojas
- 3.3 Alusraami kokkupanek
- 3.4 Treipingi kinnitamine alusraamile
- 3.5 Kiiruste regulaatori kinnitamine sängile

4 SEADISTAMINE

- 4.1 Kaasaveotsentri eemaldamine spindlist
- 4.2 Pöörleva tsentri paigaldamine tagapukki
- 4.3 Pöörleva tsentri eemaldamine tagapuki pinoolist
- 4.4 Rihma pinge reguleerimine
- 4.5 Esipuki fikseerimine ja vabastamine
- 4.6 Esipuki pööramine
- 4.7 Tööriistatõe seadistamine
- 4.8 Tagapuki reguleerimine
- 4.9 Spindli kiiruste vahetamine
- 4.10 Kiiruse regulaator
- 4.11 Kaasaveotsenter ja tagapukk
- 4.12 Tagapuki pöörlev tsepter

5 RIKETE LEIDMINE JA KÕRVALDAMINE

6 SKEEMID JA OSAD

1. ÜLDTEAVE

1.1 EESSÕNA

Enne masina käivitamist loe käesolev kasutusjuhend hoollega läbi. See annab sulle parimad teadmised masinast, suurendab ohutust ja tagab parimad töötulemused.

2. MASINA KIRJELDUS

2.1 MASINAL OLEVAD TÄHISED

Masinale on kinnitatud metallist silt, millele on kantud tootja andmed, valmistamise aasta, järjekorranumber ja masina tehnilised andmed.

2.2 ÕPI TUNDMA OMA MASINAT

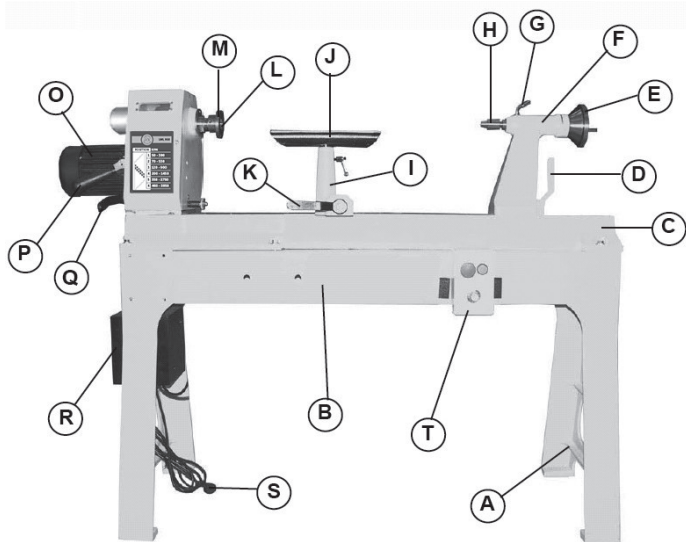

A. Paarisjalg

B. Alusraam

C. Treipingi süng

D. Tagapuki lukustuskäepide

E. Tagapuki pinooli käsiratas

F. Tagapukk

G. Tagapuki pinooli lukustuskäepide

H. Pöörlev tsenter

I. Tööriistatoe alus

J. Tööriistatugi

K. Tööriistatoe aluse lukustuskäepide

L. Spindlitsenter

M. Plaaseib

O. Mootor

P. Rihmapingutuskäepide

Q. Lukustuskang

R. Kiiruste regulaator

S. Toitekaabel

T. Lüliti

2.3 TEHNILISED ANDMED

TEHNILISED ANDMED

Diaameeter sängi kohal	520mm
Tsentrivahe	950mm
Spindli kiirus	elektrooniliselt reguleeritav 50-3850 p/min
Esipuki ja tagapuki koonused	MT2
Pinooli käigupikkus	100mm
Mootori kasulik võimsus	1,5HJ
Mass (neto)	209 KG

2.4 SOOVITATAV KAITSERIETUS

- Soovitame mittelibisevaid jalatseid.
- Ära kasuta avaraid rõivaid või ehteid, mis võivad haakuda liikuvate masinaosade külge.
- Kääri pikad varrukad üle küünarnukkide.
- Seo üles pikad juuksed või kata need kinni.

2.5 MÜRATASE

Müratase töökohal, mis vastab ISO 7960 lisa "J" nõuetele:

Hetkeline müratase:

Helivõimsus (koormuseta)	<90dB(A)
Helivõimsus (koormusega)	<100dB(A)
Helirõhk (koormuseta)	<80dB(A)
Helirõhk (koormusega)	<90dB(A)

Esitatud andmed müra kohta ei taga ohutust töökohal. Ei ole kindlat sõltuvust tekitatava müra ja töökoha mürataseme vahel. Töökoha müratase sõltub lisaks tööruumi kujust ja suurusel, teistest müraallikatest, naabruses olevatest masinast jm. Lubatud müratase on eri riikides erinev. Esitatud andmed lasevad siiski sul end paremini kaitsta müra kahjustava toime eest.

2.6 MASINA SIHIPÄRANE KASUTAMINE

See masin on ette nähtud pinnakattega ja pinnakatteta puudu treimiseks. Loetletud materjalidest erinevate materjalide töötlemine on keelatud. Nende töötlemisest põhjustatud vigastuste eest on vastutav üksnes treipingri kasutaja. Pane kaitseprillid alati ette enne masinaga töö alustamist. Masinat ei tohi kasutada ilma ettenähtud viisil paigaldatud kaitsekatteta.

2.7 OHUD

TÄHELEPANU! Treipink sisaldab ohtusid, mida tootja ei saa täielikult kõrvaldada. Seetõttu peab kasutaja arvestama, et puuditöötlemismasinad on ohtlikud, kui nende kasutamisel ei olla ettevaatlikud ning ei rakendata kõiki ettenähtud ohutusmeetmeid.

2.8 PUIDUTREIPINKIDE ERIOHUTUSNÕUDED

OHUTUS ON KOMBINATSIOON TERVEST MÕTLEMISEST JA PIDEVAST TÄHELEPANELIKKUSEST TÖÖ AJAL.

HOIATUS: ÄRA KASUTA SEDA TREIPINKI ENNE, KUI SEE ON KÄESOLEVA KASUTUSJUHENDI KOHASELT TÄIELIKULT KOKKU PANDUD JA SEADISTATUD.

OHUTUKS TÖÖKS

1. Ära kasuta masinat enne, kui sa pole kasutusjuhendit läbi lugenud ja sellest aru saanud.
2. Ära kasuta masinat enne selle täielikku kokkupanekut.
3. Ära lülita masinat sisse, kui sellel mingi osa puudub.
4. Kui masin pole sulle täiesti selge, palu abi kvalifitseeritud isikult.
5. Masin tuleb kinnitada tasasele tugevale aluspinnale.

6. Pane kaitseprillid alati ette enne masinaga töö alustamist.
 7. Ära tööta masinaga, kui oled narkootiliste ainete, alkoholi või töövõimet mõjutavate ravimite mõju all.
 8. Eemalda kõik ehted enne masinaga töö alustamist.
 9. Ära kasuta kindaid selle masinaga töötades.
 10. See masin tuleb korralikult maandada.
 11. Tsentrite vahel treimisel kindlusta, et tsentrid oleksid kindlalt vastu toorikut surutud.
 12. Plaanseibiga töötamisel lõika tooriku kontuur enne plaanseibile kinnitamist ligilähedaseks lõppdetailiga.
 13. Ära kunagi vajuta tööriistale nii tugevalt, et toorik kinni kiilub.
 14. Selle masinaga töötamisel pea alati kinni kõikidest käesoleva kasutusjuhendi nõuetest.
 15. Säilita käesolev kasutusjuhend tuleviku jaoks.
- HOIATUS:** Ära luba endale hooletuks muutmist ka masina sagedase kasutamise korral. Pea alati meeles, et tähelepanu hajumine isegi silmapilguks võib põhjustada tõsise vigastuse.

3. PAIGALDAMINE

ETTEVAATUST!

Mitmed masina detailid on väga rasked. Soovitame suuremaid osasid tõsta koos abilisega.

3.1 TREIPINGI OSAD

A.1 x treipingi säng koos kiiruste regulaatoriga

B.2 x alusraami küljed

C.2 x paarisjalad

D.2 x võtmed

E.1 x väljalöömisvarras

F.1 x 12" tööriistatugi

G.1 x 6" tööriistatugi

H.1 x väikeste detailide kott

I.1 x kasutusjuhend

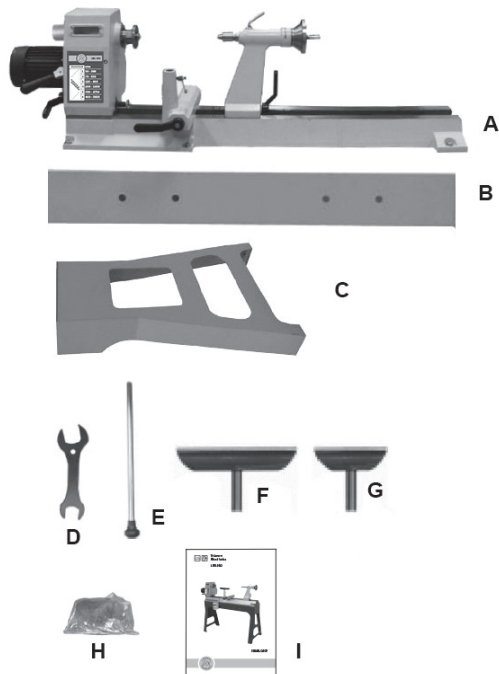

ETTEVAATUST

Mitmed masina detailid on väga rasked. Soovitame suuremaid osasid tõsta koos abilisega.

Märkus: Ära torka pistikut seina enne masina täielikku kokku-pänekut. Pistiku sissepistmisel peab lüliti olema asendis OFF.

3.2 Treipingi asukoht töökojas

1. Leia treipingile koht, mis on piisavalt valgustatud ning mille põrand on tasane. Treipingi ümber peab jääma piisavalt vaba ruumi. Paigalda treipink aluspinnale, mis suudab kanda treipingi massi ning ühenda treipink elektrivõrguga.

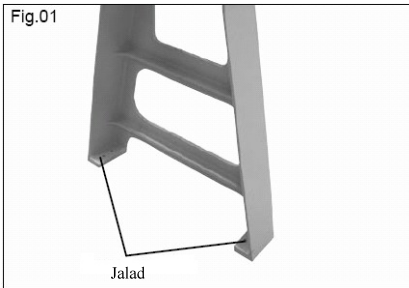

3.3 Alusraami kokkupanek

1. Võta pakkestist mõlemad paarisjalad ja asetage need teineteise kõrvale põrandale nii, et nende väliskülgede vahe oleks umbes 1370 mm. (Joonis 2) Jalgade tugevdusribid peavad jääma seejuures sissepoole ja vasakpoolne paarisjalg peab jääma vasakule.

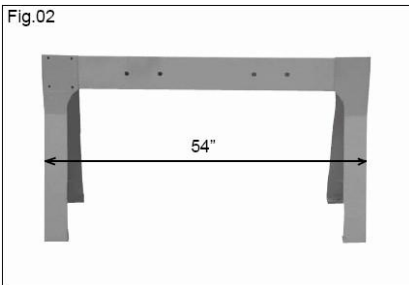

2. Tõsta koos abilisega alusraam üles ja paigalda paarisjalgadele nii, et kinnitusavad satuksid kohakuti. Kinnita alusraam paarisjalgade külge kaheksa poldiga M10X30 ja lamešebiga M10. (Joonis 3)

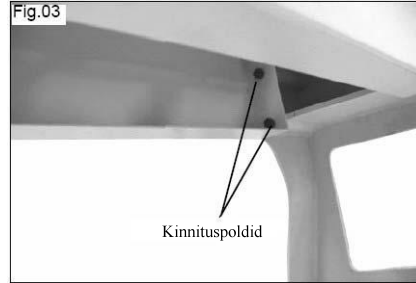

3.4 Treipingi kinnitamine alusraamile

1. Tõsta treipinki sängist, kuid mitte esi- või tagapükist.
2. Aseta treipink ettevaatlikult alusraamile ning kinnita kuue poldiga M10X40, lamešebiga M10 ja stopperšebiga M10. (Joonis 4)

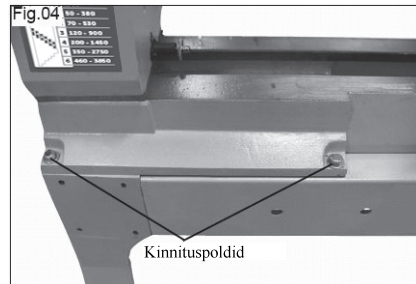

3.5 Kiiruste regulaatori kinnitamine sängile

Aseta kiiruste regulaatori sängi vasakule otsale ja kinnita nelja poldiga. (Joonis 5)

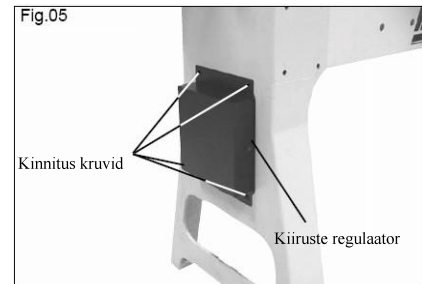

4. Seadistamine

4.1Tsentri eemaldamine spindlist

Lüčka löögivarras vasakult poolt spindlisse. Koputa varda otsaga kergelt vastu tsentrit, kuni see spindlist vabaneb. (Joonis 6)

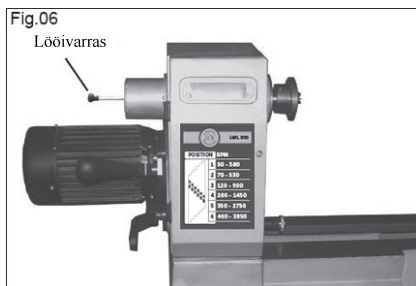

4.2Pöörleva tsentri paigaldamine tagapukki

Pista pöörlev tsester tagapuki pinooli koonilisse avasse. (Joonis 7)



4.3Tsentri eemaldamine tagapuki pinoolist

Lüčka löögivarras paremalt poolt tagapuki pinooli avasse. Koputa varda otsaga kergelt vastu tsentrit, kuni see pinoolist vabaneb. (Joonis 8)



4.4Rihma pinge muutmine

1. **Pinge suurendamine:** Pööra rihmapingutuskaepide mootori suhtes risti. (Joonis 09) Rihma pingutamiseks lükka käepidet ülespoole.

Rihma pinge fikseerimiseks pööra rihmapingutuskaepide mootoriga paralleelseks. (Joonis 10)

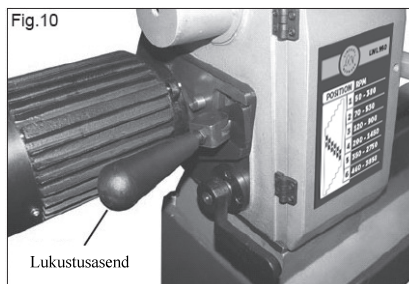
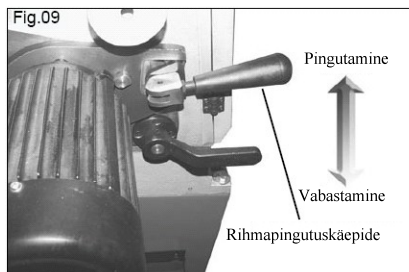

2. **Pinge vähendamine:** Pööra rihmapingutuskaepide mootori suhtes risti. (Joonis 9) Rihma pinge vähendamiseks vajuta käepidet allapoole. Rihma pinge fikseerimiseks pööra rihmapingutuskaepide mootoriga paralleelseks. (Joonis 10)

4.5Esipuki fikseerimine ja vabastamine

Esipuki vabastamiseks pööra esipuki lukustuskaepidet vastupäeva. (Joonis 11) Pärast esipuki asendi seadistamist fikseeri esipukk lukustuskaepidet päripäeva pöörates. (Joonis 12)

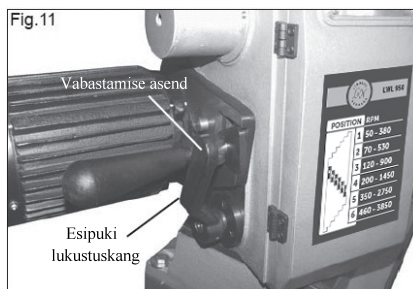

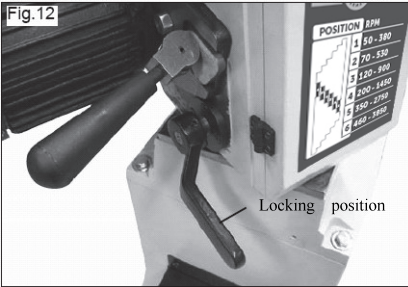

4.6 Esipuki pööramine

Esipuki pööramiseks tõmba parema käega fiksaatorihvt välja ja vasaku käega pööra esipukki. Pärast esipuki asendi seadistamist lüka fiksaatorihvt tagasi sisse ja keera lukustuskäepide seda päripäeva pöörates. (Joonis 13)

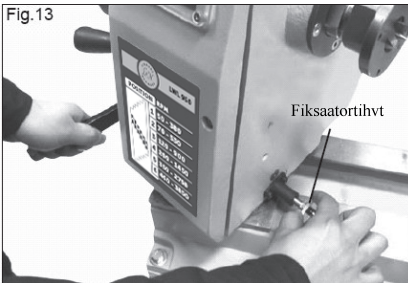

4.7 Tööriistatõe seadistamine

ETTEVAATUST! Ära reguleeri tööriistatõe ega tööriistatõe alust, kui treipink töötab. Enne reguleerimise alustamist peab treipink ja sellesse kinnitatud toorik täielikult peatuma.

1. Tööriistatõe alus (A - Joonis 14) on piki sängi kergesti liigutatav. Vabasta lukustuskäepide (B - Joonis 14) seda vastupäeva pöörates, liiguta tööriistatõe alus sängil vajalikku asendisse ja keera käepide uuesti kinni.
2. Tööriistatõe kõrguse reguleerimiseks vabasta lukustuskäepide (C - Joonis 14), see tööriistatõe kõrgus sobivaks ja keera lukustuskäepide kinni.

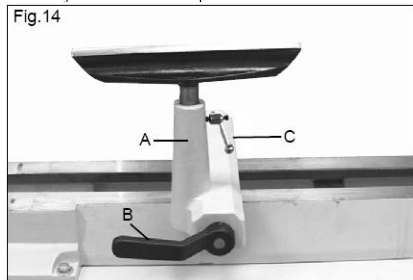

3. Tööriistatõe aluse lukustusjõu reguleerimiseks eemalda alus, ja keera selle mutrit jõu suurendamiseks päripäeva või jõu vähendamiseks vastupäeva. (Joonis 15)

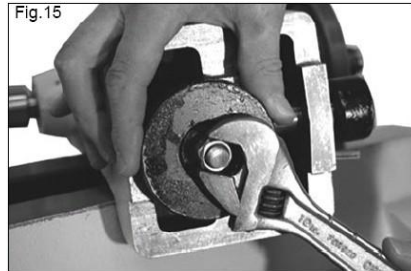

4.8 Tagapuki reguleerimine

1. Tagapuki liigutamiseks piki sängi vajalikku asukohta vabasta lukustusvang. (A - Joonis 16) Pärast reguleerimist pinguta kang uuesti.
2. Tagapuki pinooli reguleerimiseks vabasta pinooli lukustusvang (B - Joonis 16) ja pööra käsiratast (C - Joonis 16). Kui pinool on sobivas asendis, keera lukustuskäepide kinni. (Joonis 16)

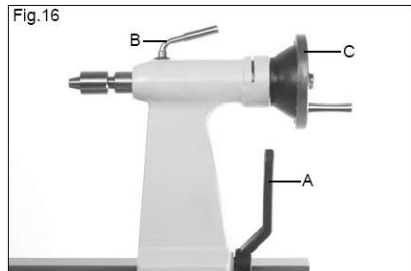

3. Tagapuki lukustusjõu reguleerimiseks eemalda tagapukk sängilt, ja keera puki all olevat mutrit jõu suurendamiseks päripäeva või jõu vähendamiseks vastupäeva. (Joonis 15)

4.9 Spindli kiiruste vahetamine

1. Treipingi kiiruste vahetamine toimub kuueastmeliste rihtarastade abil. (Joonis 17) Kiiruste vahetamiseks ava esipukil olev luuk. (Joonis 17)

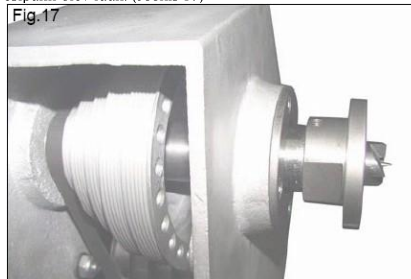

2. Kui kate on eemaldatud, vabasta lukustuskäepide. Rihma pinge vähendamiseks pööra käepidet. Vali rihma asend vastavalt esipakil olevale kiiruste tabelile. (Joonis 18)

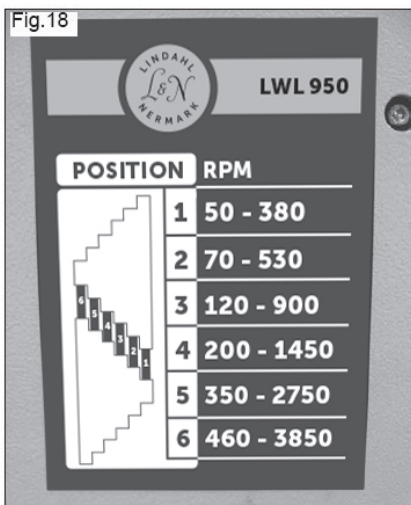

3. Tõsta rihm rihmaratta valitud astmele. Pööra rihmapingutus käepidet vastupäeva ja fikseeri käepide seejärel. Sulge kaas.

4.10 Kiiruste regulaator

1. Lisaks kuuekäigulisele rihmülekandele on pingi kiirust võimalik ka regulaatoriga muuta. Rihmarataste abil seadistatud kiirusvahemikus kiiruse muutmiseks lülita treipink käima (A - Joonis 19) ja kiiruse suurendamiseks pööra reguleerimisnuppu (B - Joonis 19) päripäeva ning kiiruse vähendamiseks vastupäeva.

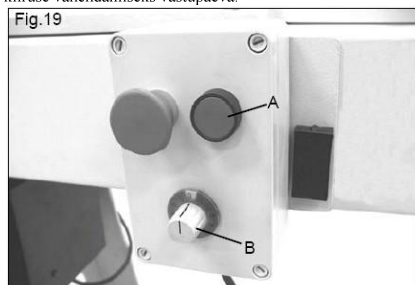

2. Kiiruse reguleerimisnupuga on võimalik muuta kiirust vaid seadistatud rihmapaigutusele vastavas vahemikus. (Joonis 18)

4.11 Kaasaveotsenter ja tagapukk

1. Kaasaveotsentrit (B - Joonis 20) koos tagapuki oleva pöörleva tsentriga kasutatakse silindriliste toorikute kinnitamiseks, näiteks laua- ja tooljalad jms.

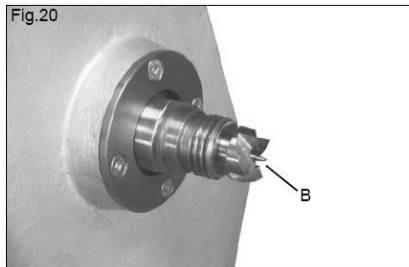

2. Ära kasuta tooriku tsentrite vahele kinnitamisel haamrit, kuna sellega võid spindli laagrid rikkuda. Tagapuki käsiratta pööramisega saavutatav jõud on küllaldane pehmest puidust tooriku kinnitamiseks. Kõvast puidust toorikule sae tooriku otsa rist ja puuri väike tsentriava. Toorikut võib spindlitsentrite kinnitamisel koputada vaid puuhaamriga. Ära kunagi kasuta selleks terashaamrit, kuna nii võid sellega rikkuda spindli.

4.12 Tagapuki pöörlev tsester

1. Pöörlevat kausitsentrit (A - Joonis 21) kasutatakse tooriku toetamiseks, kui padrun üksi ei suuda toorikut piisavalt fikseerida.

2. Seda võib kasutada ka ohutusvahendina plaanseibile kinnitatud tooriku treimisel, eriti jämetreimisel.



5. Rikete leidmine ja kõrvaldamine

TÄHTIS:

Enne treipingi seadistustööd lülita mootor välja ja eemalda treipink elektrivõrgust.

PROBLEEM	VÕIMALIK PÕHJUS	LAHENDUS
Liigne vibratsioon	Balansseerimata toorik	Vähenda spindli kiirust
		Töötle toorik enne pinki kinnitamist ümaramaks
		Kinnituspunktid ei asu tseentris.
		Tooriku kinnitus ei ole küllalt kindel
	Veorihm on üle pingutatud või vigastatud	Mootori omakaal on rihma pingutamiseks küllaldane
	Mootori ja spindlipuki rihmarattad ei asu samal joonel.	Reguleeri mootori rihmaratas paralleelseks ja samajooneliseks veetava rihmarattaga.
Spindlipuki rihmaratas on lahti	Kontrolli, kas rihmaratas on kindlalt võllil. Pinguta rihmaratta kinnituskruvisid	
Mootori kinnituskruvid on lahti	Keera kõik kruvid kinni ja kontrolli rihmaratta joendumist	
Ühefaasiline mootor	Mõned ühefaasilised mootorid tekitavad konstruktsiooni omapära tõttu teatavat vibratsiooni, mida ei saa kõrvaldada.	
Masin asub põrandal ebakindlalt	Loe paigaldusjuhiseid	
Plaans ei või padrun on valesti kinnitatud	Plaans ei või taga või padruni kuuskantkinnituses on võrkeha	Puhasta tugipind ja kinnita uuesti
Rihm jookseb ebakorrektselt või on servast vigastatud	Esipuki ja mootori rihmarattad ei ole omavahel korralikult joondatud	1. Ava aluse esuks 2. Vabasta mootori 4 kinnituskruvi 3. Reguleeri mootori rihmaratas paralleelseks ja samajooneliseks veetava rihmarattaga.
TSENTRIPUKK		
Tsentripuki käsirastast on raske pöörata	Pinooli juhtpinnale või käsiratta kermele on kogunenud tolmu ja puiduvaiku	Eemalda tsentripukist pinool ja käsiratas. Puhasta kontaktpinnad, sealhulgas tsentripuki sisepind, märi keeret ja õlita pinooli juhtpinda. Pane kokku tagasi.
Tsentripukk ei lukustu sängil korralikult	Lukustusplaat on ebaõigesti reguleeritud	Lukustusjõu reguleerimiseks pöora tsentripuki all olevat reguleerimismitrit
Tsentripukk ei liigu sängil vabalt	Sängi juhtpinnad ja tsentripuki aluspind on mustunud	Puhasta sängi juhtpindu ja tsentripuki aluspinda petrooleumiga või sarnase vahendiga
	Lukustusplaat on ebaõigesti reguleeritud	Lukustusjõu reguleerimiseks pöora tsentripuki all olevat reguleerimismitrit
TÕORISTATUGI		
Treipeitel ei libise toel ühtlaselt	Tööriistate tugipinda on vigastatud teravaservalise tööriistaga	Tasanda tööriistate tugipinda peene viiliga ja lihvi liivapaberiga üle. Ümarda treipeitlite tugipindade teravad servad.
TÕORISTATOE ALUS		
Tööriistatõe alus ei liigu sängil vabalt	Lukustusplaat on ebaõigesti reguleeritud	Lukustusjõu reguleerimiseks pöora tööriistatõe aluse all olevat reguleerimismitrit
	Sängi juhtpinnad ja tööriistatõe aluse aluspind on mustunud	Puhasta sängi juhtpindu ja tööriistatõe aluse aluspinda petrooleumiga või sarnase vahendiga
Tööriistatõe alus ei lukustu korralikult sängil	Lukustusplaat on ebaõigesti reguleeritud	Lukustusjõu reguleerimiseks pöora tööriistatõe aluse all olevat reguleerimismitrit
Tööriistatõe alust on raske pöörata	Ühenduspinnad on mustunud	Võta tööriistatõe tugitapp alusest välja ja puhasta ühenduspindu petrooleumiga või sarnase vahendiga
TSENTRID		
Kaasaveotsenter või tagapuki tseent ei püsi koosuses	Tsenter on maha kukkunud ja selle koonuspind viga saanud	Viili või poleeri koonuse pinnal olevad vigastused siledaks. Kontrolli ka sisekoonuste pindu.
	Koonuspindadel on õli või märet	Puhasta koonused. Kui pinki aga ei kasutata, siis vahendab koonuste õlitamine roostetamise ohtu.
	Ebapiisav paigaldusjõud	Paigaldamisel lükka koonus käega hooga pesasse Ara löö koonust mingi massiivse esemega.
Esipuki ja tsentripuki koonused ei asu samal sirgel	Säng on ebakorrektselt alusele kinnitatud ja seetõttu väändunud.	Loe paigaldusjuhiseid
	Alus ei ole korrektselt põranda külge kinnitatud	Loe paigaldusjuhiseid



Suomi

Käännös alkuperäisten ohjeiden

Sisällysluettelo

1 YLEISTÄ

1.1 Johdanto

2 KONEEN KUVAUS

- 2.1 Koneen merkinnät
- 2.2 Sorvin rakenne
- 2.3 Tekniset tiedot
- 2.4 Suojausteosuositukset
- 2.5 Äänitaso
- 2.6 Koneen tarkoituksenmukainen käyttö
- 2.7 Vaarat
- 2.8 Puusorviin liittyviä erikoisturvaohjeita

3. ASENNUS

- 3.1 Sorvin osat
- 3.2 Sorvin sijaintipaikan valinta
- 3.3 Jalustan asentaminen
- 3.4 Sorvin kiinnittäminen jalustaan
- 3.5 Muuntimen kotelon asentaminen jalustaan

4. SÄÄTÄMINEN

- 4.1 Vääntökärjen irrottaminen karapylkämästä
- 4.2 Keskiökärjen kiinnittäminen kärkipylkkään
- 4.3 Keskiökärjen irrottaminen kärkipylkämästä
- 4.4 Moottorin hinnan kiristäminen tai löysäminen
- 4.5 Karapylkän kiristäminen tai löysäminen
- 4.6 Karapylkän kääntäminen
- 4.7 Vasteen säätäminen
- 4.8 Kärkipylkän säätäminen
- 4.9 Karanopeuden muuttaminen
- 4.10 Nopeudensäädin
- 4.11 Vääntökärki – karapylkkä
- 4.12 Keskiökärki – kärkipylkkä

5 VIANMÄÄRITYS

6 KAAVIOKUVA JA OSAT

1. Yleistä

1.1 JOHDANTO

Lue tämä ohjekirja ennen koneen käyttämistä ja varmista, että olet ymmärtänyt sen sisällön. Silloin tunnet koneen toiminnan paremmin, ja sekä käyttöturvallisuus että työn lopputulos parantuvat.

2. Koneen kuvaus

2.1 KONEEN MERKINNÄT

Koneessa on tunnustetarra, joka sisältää tiedot valmistajasta, valmistusvuodesta, sarjanumerosta ja koneen teknisistä vaatimuksista.

2.2 SORVIN RAKENNE

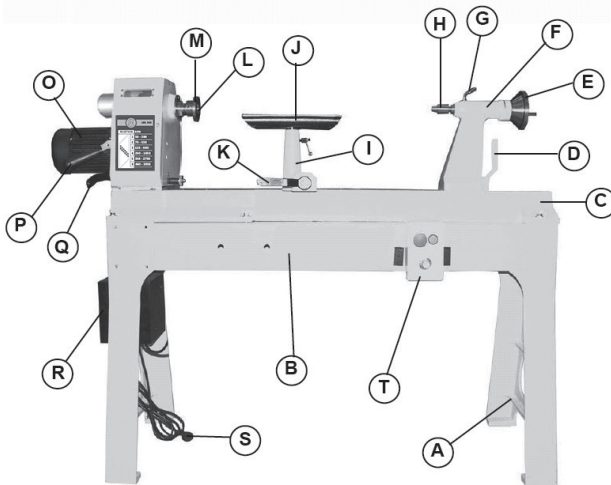

- A. Jalat
- B. Jalusta
- C. Sorvin runko
- D. Kärkipyllän lukitusvarsi
- E. Kärkipyllän käsipyörä
- F. Kärkipyllä
- G. Kärkipyllän akselin lukitusvarsi
- H. Keskiökärki
- I. Vasteen jalka
- J. Vaste

- K. Vasteen kiinnittimen lukitusvarsi
- L. Vääntökärki
- M. Tasolevy
- O. Moottori
- P. Hihnankiristimen kahva
- Q. Karapyllän lukitusvarsi
- G(R) Muuntimen kotelo
- S Virtajohto
- T Virtakytkin



2.3 TEKNISET TIEDOT

TEKNISET TIEDOT

Sorvausläpimitta rungon päällä	520 mm
Kärkiväli	950 mm
Karanopeus,	sähköisesti säädettävä nopeus50–3850 rpm
Kara- ja kärkypylkän akseli	MT2
Kärkypylkän akseliliike	100 mm
Moottoriteho	1,5 hv
Nettopaino	209 kg

2.4 SUOJAVAAATESUOSITUKSET

- Suosittelemme luistamattomien jalkineiden käyttöä.
- Älä käytä väljiä vaatteita, solmiota tai koruja, jotka voivat takertua liikkuviin osiin.
- Kääri pitkät hihat kyynärpään yläpuolelle.
- Peitit pitkät hiukset suojuksella.

2.5 ÄÄNITASO

Äänitaso on mitattu työasennossa ja käytön aikana standardin ISO 7960, liite J, mukaisesti.

Hetkellinen akustinen paine:

Äänitehotaso (kuormittamattomana) <90 dB(A)
Äänitehotaso (kuormittettuna) <100 dB(A)
Äänipainetaso (kuormittamattomana) <80 dB(A)
Äänipainetaso (kuormittettuna) <90 dB(A)

Annetut arvot ovat todellisia äänitasoja eivätkä ne välttämättä ole luotettavia työpaikka-arvoja. Vaikka päästö- ja altistustasoilla on tietty yhteys, arvojen perusteella ei voi määrittää luotettavasti mahdollisen lisäsuojauksen tarvetta. Työntekijöiden todelliseen melu- ja värähtelyolosuhteeseen vaikuttavia tekijöitä ovat esimerkiksi työskentelytilan rakenne ja muut melunlähteet, kuten lähistöllä sijaitsevat muut koneet ja prosessit. Lisäksi melu- ja värähtelyolosuhteiden raja-arvot voivat vaihdella maakohtaisesti. Näiden tietojen avulla koneen käyttäjällä on kuitenkin mahdollisuus arvioida riskiä paremmin.

2.6 KONEEN TARKOITUKSEN MUKAINEN KÄYTTÖ

Tämä kone on kehitetty pyrittämään sekä käsiteltäviä että käsittelemättömiä ydinpuuta. Muiden kuin yllä mainittujen materiaalien – sisämuun kuin puun – työstäminen on sorvilla kielletty. Kiellettyjen materiaalien työstämisestä aiheutuvista vahingoista vastaa käyttäjä yksin. Laita suojalasit silmillesi aina ennen kuin aloitat tämän koneen käytön. Koneetta ei saa käyttää, mikäli kaikkia sen suojuksia ei ole asennettu paikoilleen.

2.7 VAARAT

HUOM! Puusorvin käyttämiseen liittyy aina vaaratekijöitä, joita valmistaja ei voi poistaa. Sen vuoksi käyttäjän tulee tietää, että puuntuotokoneet ovat vaarallisia, mikäli niitä ei käytetä varoen ja kaikkia turvallisuusmääräyksiä noudattaen.

2.8 PUUSORVIIN LIITTYVIÄ ERIKOISTURVAOHJEITA

TURVALLISUUS SYNTYY KÄYTTÄJÄN TERVEESTÄ JÄRJENKÄYTTÖSTÄ JA TARKKAAVAISUUDESTA PUUSORVIN KAIKISSA KÄYTTÖTILANTEISSA.
VAROITUS! PUUSORVIA EI SAA KÄYTTÄÄ ENNEN KUIN SE ON KOOTTU KOKONAAN JA ASENETTU OHJEIDEN MUKAISESTI. KYSE ON OMASTA TURVALLISUUDESTASI.

TURVALLINEN KÄYTTÖ

1. Älä käytä konetta, ennen kuin olet lukenut seuraavat ohjeet.
2. Älä yritä käyttää konetta ennen kuin se on koottu kokonaisuudessaan.
3. Älä käynnistä konetta, mikäli jokin osa puuttuu.
4. Jos et tiedä, miten konetta käytetään, pyydä apua asiaan perehtyneeltä henkilöltä.
5. Suosittelemme ehdottomasti koneen kiinnittämistä tasaiseen ja vakaaseen alustaan.
6. Laita suojalasit silmillesi aina ennen kuin käynnistät koneen.
7. Älä käytä konetta, mikäli olet lääkkeiden ja/tai alkoholin vaikutuksen alainen.
8. Ota kaikki korut pois ennen koneen käynnistämistä.
9. Älä käytä käsiineitä, kun työskentelet koneella.

10. Kone on maadoitettava oikein.
11. Varmista, että karapyykkä ja kärkipyykkä ovat tiiviisti kiinni työkappaleessa, kun sorvaat kärkien välissä.
12. Kun sorvaat tasovevyllä, työstä työkappaletta ensin mahdollisimman lähelle sen lopullista muotoa, ennen kuin kiinnität sen tasovevyyn.
13. Älä koskaan paina sorvausterää väkisin työkappaleen pintaan tai yritä poistaa sillä liian suuria paloja.
14. Noudata näitä ohjeita AINA kun käytät konetta.
15. Säilytä ohjeet niin, että voit lukea ne myös tulevaisuudessa.

VAROITUS! Älä anna koneenkäytön oppimisen myötä tulevan rutiinin johtaa piittaamattomuuteen turvallisuudesta. Muista aina, että sekunnin murto-osan kestävä tarkkaamattomuus voi johtaa vakavaan tapaturmaan.

3. Asennus

TÄRKEÄÄ

Monet sorvin osat ovat hyvin raskaita. Suosittelemme lisävoimien hankkimista raskaimpien osien nostoon.

3.1 Sorvin osat

A. 1 x sorvin runko ja muunnin

B. 2 x jalusta

C. 2 x jalat

D. 2 x avain

E. 1 x työntin

F. 1 x 12" vaste

G. 1 x 6" vaste

H. 1 x pussi irrallisia osia

I. 1 x käsikirja

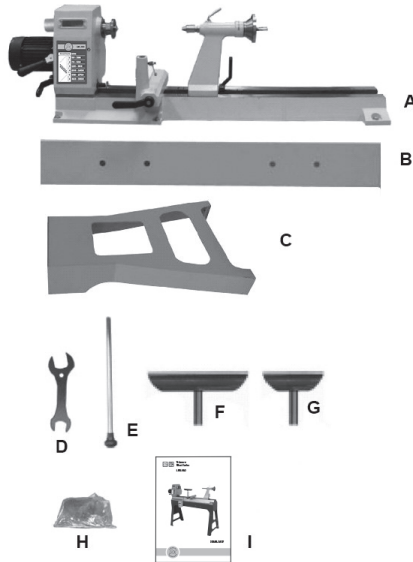

TÄRKEÄÄ

Monet sorvin osat ovat hyvin raskaita. Suosittelemme lisävoimien hankkimista raskaimpien osien nostoon.

Huom! Koneen tulee olla irti virtalähteestä ja virtakatkaisijan OFF-asennossa niin kauan, kunnes kone on koottu kokonaan.

3.2 Sorvin sijaintipaikan valinta

1. Varaa sorville paikka, jossa alusta on tasainen ja jossa on sopiva valaistus. Varmista, että sorvin ja muiden koneiden väliin jää riittävästi tilaa. Sijoita sorvi alueelle, joka kestää sen painon ja jossa virtalähde on riittävän lähellä.

Fig.01

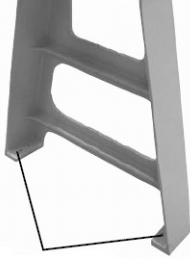

Jalat

3.3 Jalustan asentaminen

1. Pura molemmat jalat pakkauksesta ja sijoita ne noin 54 tuuman (137 cm) päähän toisistaan (kuva 2), ulkoreunoista lukien. Varmista, että hyllyt on käännetty sisäänpäin ja kaksinkertainen jalka on vasemmalla.

Fig.02

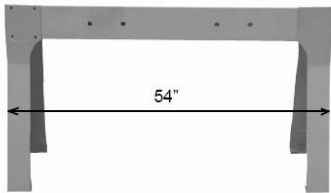

2. Nosta jalustan runko apuhenkilön kanssa ja sijoita se varovasti jalkojen päälle niin, että pultinreiät osuvat kohdalleen. Kiinnitä jalusta jalkoihin kahdeksalla M10X30-kuusiopultilla ja kahdeksalla litteällä M10-aluslevyllä (kuva 3).

Fig.03

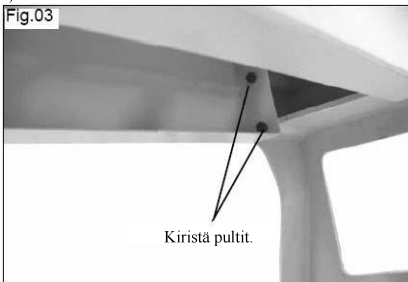

Kiristä pultit.

3.4 Sorvin kiinnittäminen jalustaun

1. Nosta sorvia sorvinrungosta, älä kara- tai kärkipylkistä.

2. Sijoita sorvi varovasti jalustalle ja kiinnitä se kuudella M10X40-kuusiopultilla, kuudella litteällä M10-aluslevyllä ja kuudella M10-lukkoaluslevyllä. (Kuva 4.)

Fig.04

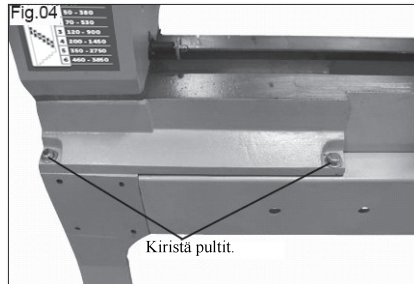

Kiristä pultit.

3.5 Muuntimen kotelon asentaminen jalustaun

Aseta muuntimen kotelo vasemmalle jalalle ja kiinnitä neljällä kupukantaruuvilla. (Kuva 5.)

Fig.05

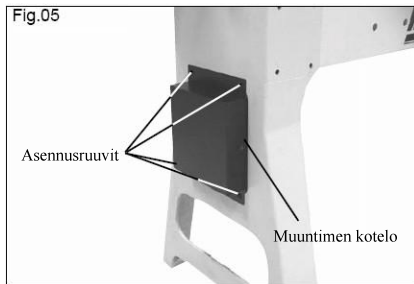

Asennusruuvit

Muuntimen kotelo

4. Säätäminen

4.1 Vääntökärjen irrottaminen karapylkästä

Aseta työnin karapylkän karaan kahvan puolelta. Naputa vääntökärjen päätä kevyesti kunnes kärki irtoaa karasta. (Kuva 6.)

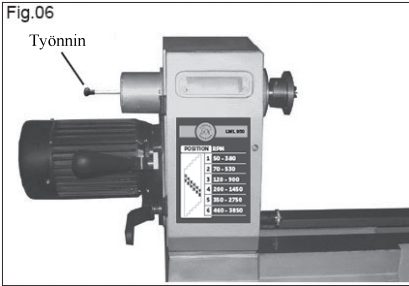

4.2 Keskiökärjen kiinnittäminen kärkipylkkään

Vie keskiökärki morsenkartiovarrella nro 2 kärkipylkän akseliin. (Kuva 7.)



4.3 Keskiökärjen irrottaminen kärkipylkkästä

Aseta työnin kärkipylkän akseliin kahvan puolelta. Naputa keskiökärjen päätä kevyesti kunnes kärki irtoaa akselista. (Kuva 8.)

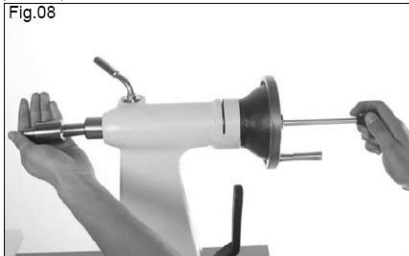

4.4 Moottorin hihnan kiristäminen tai löysäminen

1. Käännä hihnankiristimen kahvaa niin, että se on samassa linjassa karapylkän lukituskahvan kanssa (kuva 9). Moottorin hihnaa kiristetään kääntämällä hihnankiristimen kahvaa ylöspäin.

Hihnan kireys lukitaan kääntämällä hihnankiristimen kahvaa niin, että se on samassa linjassa moottorin kanssa. (Kuva 10.)

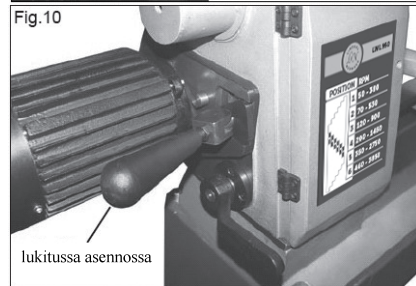
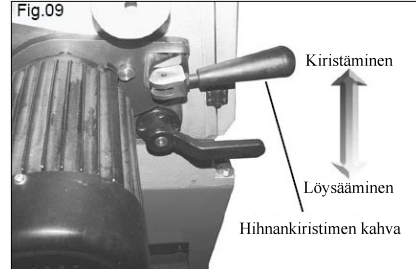

2. Käännä hihnankiristimen kahvaa niin, että se on samassa linjassa karapylkän lukituskahvan kanssa (kuva 9). Moottorin hihnaa löysätään kääntämällä hihnankiristimen kahvaa alaspäin. Hihnan kireys lukitaan kääntämällä hihnankiristimen kahvaa niin, että se on samassa linjassa moottorin kanssa. (Kuva 10.)

4.5 Karapylkän kiristäminen tai löysäminen

Karapylkää löysätään kääntämällä karapylkän lukituskahvaa vastapäivään. (Kuva 11.) Kun asento on oikea, lukitse karapylkä paikalleen kääntämällä lukituskahvaa myötäpäivään. (Kuva 12.)

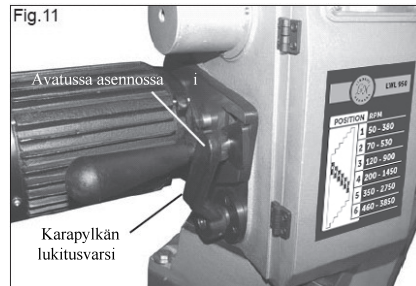

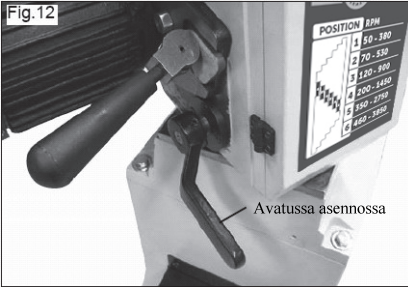

4.6 Karapytkän kääntäminen

Vedä asennon lukitussockka ulos oikealla kädellä samalla kun avaat kahvan ja käännät karapytkää vasemmallä kädellä. Kytke asennon lukitussockka ja lukitse karapytkää sen jälkeen kääntämällä lukituskahvaa myötäpäivään. (Kuva 13.)

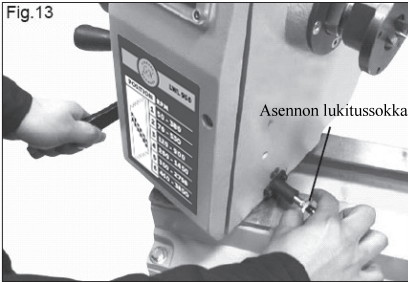

4.7 Vasteen säätäminen TÄRKEÄÄ

Älä säädä vastetta tai vasteen jalkaan, mikäli sorvi on toiminnassa. Varmista, että sorvi on sammutettu ja työkalupale kokonaan pysähtynyt, ennen kuin teet mitään säätöjä.

1. Vasteen jalka (A - kuva 14) liikkuu kevyesti sorvin rungolla. Avaa vipu (B - kuva 14) vastapäivään, siirrä vasteen jalka uuteen kohtaan ja lukitse se paikalleen kääntämällä vipua myötäpäivään.
2. Vasteen korkeutta säädetään avaamalla lukitusvarsi (C - kuva 14), ja siirtämällä vaste oikealle korkeudelle. Lopuksi vaste lukitaan paikalleen.

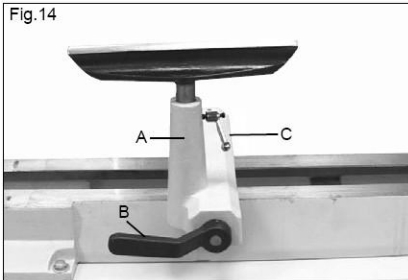

3. Vasteen jalan jäykkyyttä voidaan lisätä ottamalla jalka pois ja kääntämällä mutteria myötäpäivään; vastapäivään kääntäminen lisää vähentää jäykkyyttä. (Kuva 15.)

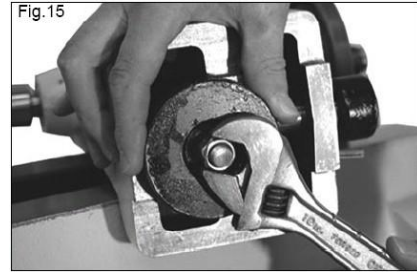

4.8 Kärkipylkän säätäminen

1. Kärkipylkkä voidaan siirtää rungolla sopivaan kohtaan avaamalla lukituskahva (A - kuva 16). Kiristä kahva.
2. Säädä kärkipylkän mäntää sisään- tai ulospäin avaamalla lukitusvarsi (B - kuva 16) ja kääntämällä käsipyörää (C - kuva 16). Kiristä lukitusvarsi, kun kärkipylkän mäntä on sopivassa asennossa. (Kuva 16.)

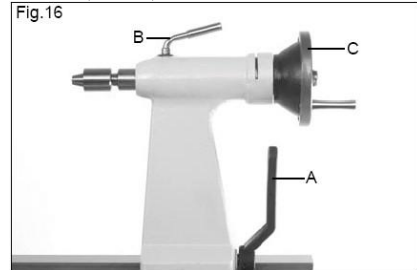

3. Kärkipylkän jäykkyyttä voidaan lisätä ottamalla se pois sorvin rungolta ja kääntämällä mutteria myötäpäivään; vastapäivään kääntäminen lisää vähentää jäykkyyttä. (Kuva 15.)

4.9 Karanopeuden muuttaminen

1. Sorvissa on kuusivaiheinen moottori- ja hihnapyöräjärjestelmä (kuva 17), joka saa karan pyörimään kuudella eri nopeusalueella. Nopeuden muuttamiseksi karapytkän ja jalustan kuvut avataan. (Kuva 17.)

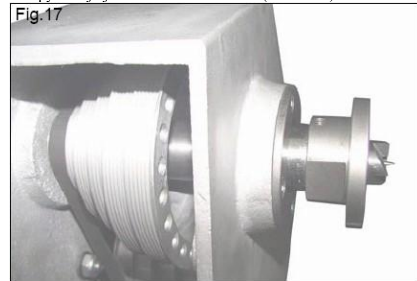

2. Avaa hihnankiristimen kahvan lukitus, kun kuvut ovat auki. Löysää hihnapyörän kireyttä kääntämällä hihnankiristimen kahvaa. Määritä sopiva karanopeus tarkastamalla nopeus ja hihnan asento karapytkässä. (Kuva 18.)

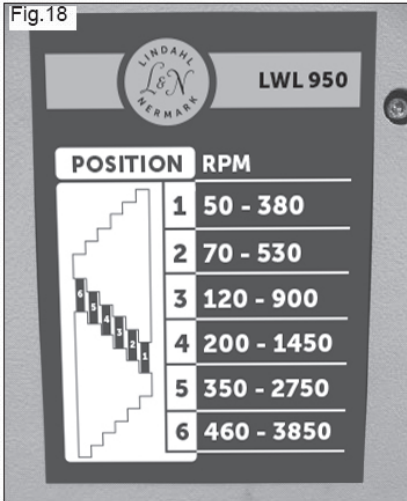

3. Siirrä käyttöihna sopivalle hinnapyörähdistelmälle. Kiristä hihna kääntämällä hihnankiristimen kahvaa vastapäivään. Asenna kuvat takaisin.

4.10 Nopeudensäädin

1. Kuuden käyttöpyörän muodostaman järjestelmän lisäksi sorvissa on myös nopeudensäädin. Kun sorvi on säädetty tietylle nopeusalueelle (A - kuva 19), nopeudenvälitsimen (B - kuva 19) kääntäminen myötäpäivään lisää karan nopeutta ja vastapäivään kääntäminen alentaa sitä.

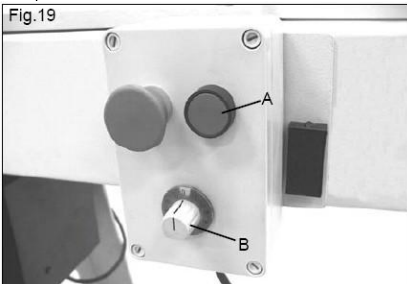

2. Nopeudensäätimellä voidaan nostaa nopeutta vain käytössä olevan nopeusalueen ylärajaan asti. (Kuva 18.)

4.11 Vääntökärki – karapyykkä

1. Vääntökärkeä (B - kuva 20) käytetään yhdessä keskiökärjen kanssa tukemaan lieriömäisiä kappaleita, kuten tuolin- ja pöydänjaljoja, sorvauksen aikana.

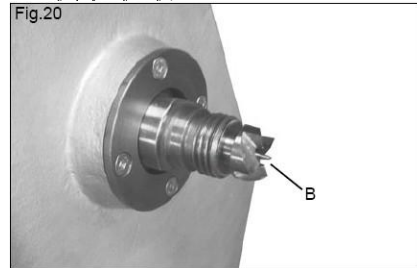

2. Työkappaleita ei saa kiinnittää kärkipyökkään vasaran tai muun lyöntityökalun avulla, koska se voi aiheuttaa vaurioita karapylkin laakereihin. Pehmeästä puusta valmistetuissa työkappaleissa riittävä vakaus on saatava aikaan kärkipylkin käsipyörän avulla. Jos puu on kovaa, työkappaleen pään pinnalle on tehtävä vinottaisia lovia, ja sen keskelle tarvitaan pieni reikä. Vääntökärki voidaan napauttaa puuhun suoraan pehmeällä nuijalla. Älä käytä koskaan teräsvasaraa, sillä se vahingoittaa kartion vartta.

4.12 Keskiökärki – kärkipyykkä

1. Pyörivää putkikärkeä (A - kuva 21) käytetään tukena silloin, kun kiinnitys ei voi tehdä tavalliseen tapaan.

2. Sitä voidaan käyttää myös turvalaitteena tukemassa tasolevyn käyttöä mahdollisimman pitkään, erityisesti karkeassa työstövaiheessa.

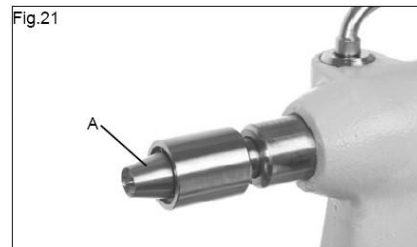



5. Vianmääritys

Kuva 17 TÄRKEÄÄ:

Sammuta kone ennen säätöjen tekemistä. Varmista myös, että kone on irrotettu virtalähteestä.

ONGELMA	MAHDOLLINEN SYY	TOIMENPIDE
Ylimääräinen värinä	Työkappale on epätasapainossa	Alenna karanopeutta. Esityöstä työkappale pyöreäksi ennen sorvausta. Kiinnityskohta saattaa olla sivussa keskipisteestä. Kiinnitysmenetelmä ei ehkä riitä pitämään työkappaletta kiinni riittävän luja.
	Käyttöhihnan on liian kireällä tai vahingoittunut.	Moottorin voiman tulee olla riittävä ennen lukitusta.
	Moottorihihnapyörä ei ole samassa linjassa karapylkän käyttöpyörän kanssa.	Varmista, että moottorihihnapyörä ja karapylkän käyttöpyörä ovat oikeassa kulmassa ja linjassa toisiinsa nähden.
	Karapylkän hihnapyörä on löysällä.	Tarkasta, että hihnapyörä on akselilla oikealla tavalla. Kiristä lukkomutteria vasemmalle/oikealle. Kiristä käyttöpyörän molemmat ruuvit.
	Pultit, joilla moottori on kiinnitetty tukilevyyn, ovat löysällä.	Kiristä kaikki pultit ja tarkasta, että käyttöpyörät ovat linjassa.
	I-vaihemoottori	Monet yksivaihemoottorit tärisevät rakenteensa vuoksi jonkin verran, eikä sille voi mitään.
Jalusta tai runko on sijoitettu alustalle väärin.	Katso asennusohjeet.	
Tasolevy tai istukat siirtyvät paikaltaan.	Tasolevyn tai istukoiden taakse, tai kuusivuisen lukituslevyn ympärille on kertynyt likaa.	Puhdista ja poista kertynyt lika.
Hihna ei liiku oikealla tavalla tai se vaurioituu reunoilta.	Karapylkän ja moottorin hihnapyörä ei ole linjassa.	1. Avaa jalustan etulaukku. 2. Avaa neljä moottoripulttia. Aseta hihnapyörät oikeaan kulmaan ja linjaan toistensa kanssa.
KARAPYLKÄ		
Karapylkän käsipyörä kääntyy huonosti.	Puolaan tai käsipyörän kierteisiin on kertynyt likaa ja pihkaa.	Ota puola ja käsipyörä pois kärkipylkästä. Pyyhi kaikki pinnat, myös kärkipylkän pesä. Öljyä puola varovasti ja voitele käsipyörä. Kokoa osat uudelleen.
Karapylkää ei lukitu runkoon oikein.	Lukituslevy on väärin säädetty.	Lukituspainetta voidaan säätää lukituslevyn alla olevan mutterin avulla.
Karapylkää ei liiku rungolla tasaisesti.	Rungon ohjaukisko ja karapylkän alapuoli ovat likaiset.	Puhdista rungon ohjaukisko ja karapylkän alapuoli valopetrofilla tai vastaavalla.
	Lukituslevy on väärin säädetty.	Säädä lukituslevyn mutteria.
VASTE		
Sorvinterät eivät työskentele tasaisesti vasteessa.	Terävreunaiset sorvinterät ovat vahingoittaneet vasteen pintaa.	Tasoita vasteen pinta hienohakkuisella viilalla ja hio lopuksi hiekkapaperilla. Poista terävät reunat sorvinterien kulmista.
VASTEEN JALAN LUKITUSKAHVA		
Vasteen jalka ei liiku tasaisesti sorvin rungolla.	Lukituslevy on säädetty väärin.	Lukituspainetta voidaan säätää lukituslevyn alla olevan mutterin avulla.
	Rungon ohjaukisko ja vasteen alapuoli ovat likaiset	Puhdista rungon ohjaukisko ja vasteen alapuoli valopetrofilla tai vastaavalla.
Vasteen jalka ei lukitu runkoon oikein.	Lukituslevy on säädetty väärin. (Lukituskahvan liiallista kiristystä tulee välttää.)	Lukituspainetta voidaan säätää lukituslevyn alla olevan mutterin avulla.
Vasteen lukitusvarsi kääntyy huonosti.	Akseli ja lukitusputki ovat likaiset	Ota nokka-akseli lukitusvarresta ja puhdista kaikki osat valopetrofilla tai vastaavalla.
KÄRJET		
Väntökärki tai kärkipylkän kärki eivät pysy kartioissa sorvauksen aikana.	Kartion kapea pää on vahingoittunut joko putoamisen tai iskun seurauksena.	Viilaa tai hio vauriot pois. Tarkasta, että kartioiden sisäpinnalla ei ole naarmuja.
	Kartioiden sisällä on rasvaa tai öljyä.	Puhdista ja kuivaa kartioiden sisäpuoli. Ruosteen syntymistä voidaan ehkäistä sivelemällä osat öljyllä käyttökertojen välillä.
	Ei riittävästi painetta asennuksessa	Vaatii nopean ja kovan painalluksen kädellä. Älä naputa kärkeä sisään kiinteällä kappaleella.
Kärki- ja karapylkän kärjet eivät ole oikeassa linjassa.	Sorvin runko on kiinnitetty väärin jalustaan, ja siksi laitteisto on jännityksessä.	Katso asennusohjeet.
	Jalusta on sijoitettu tai kiinnitetty alustaan väärin.	Katso asennusohjeet.

English

Original instructions

Index

1 GENERAL INFORMATION

1.1 Foreword

2 MACHINE DESCRIPTION

- 2.1 Machine identification
- 2.2 Getting to know your machine
- 2.3 Technical specification
- 2.4 Recommended protective clothing
- 2.5 Noise emission
- 2.6 Prescribed use of the machine
- 2.7 Hazards
- 2.8 Additional safety instructions for wood lathe

3 INSTALLATION

- 3.1 Identification of lathe unit components
- 3.2 Determine Lathe Location in Workshop
- 3.3 Stand Assembly
- 3.4 Bolting Lathe to Stand
- 3.5 Mounting Transducer box to Stand leg

4. ADJUSTMENT

- 4.1 Removing Spur Center from the Headstock
- 4.2 Attaching Live Center on the Tailstock
- 4.3 Removing Live Center from the Tailstock
- 4.4 Tightening or Loosening Motor Belt
- 4.5 Tightening or Loosening Headstock
- 4.6 Swiveling Headstock
- 4.7 Adjusting the Tool Rest
- 4.8 Adjusting Tailstock
- 4.9 Changing Spindle Speeds
- 4.10 Variable Speed Switch
- 4.11 Spur Drive Center - Headstock
- 4.12 Live Center - Tailstock

5 TROUBLESHOOTING

6 DIAGRAMS & COMPONENTS

1. General Information

1.1 FOREWORD

This manual must be read and understood before operating the machine. This will provide a better working knowledge of the machine, for increased safety and to obtain the best results.

2. Machine Description

2.1 MACHINE IDENTIFICATION

There is an identification label fixed to the machine, containing the manufacturer's data, year of construction, serial number and specifications.

2.2 GETTING TO KNOW YOUR MACHINE

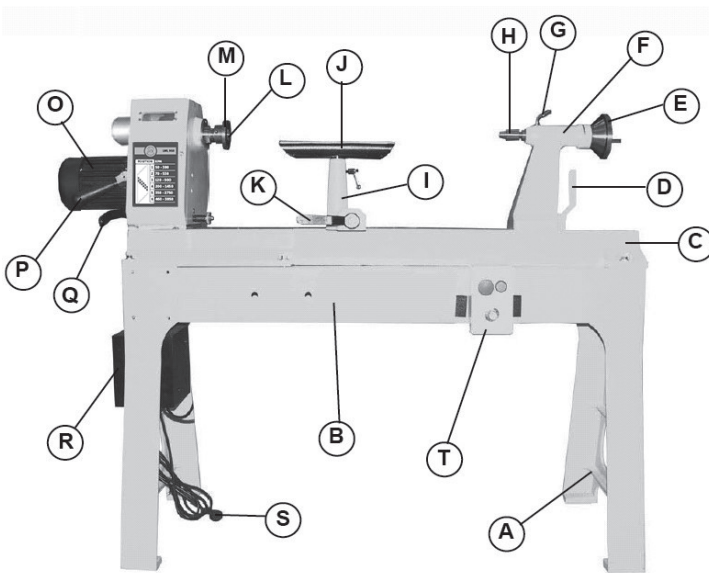

- | | |
|----------------------------------|---------------------------------|
| A. Stand Leg | K. Tool rest seat locking lever |
| B. Stand Body | L. Spur center |
| C. Lathe Bed | M. Face plate |
| D. Tailstock locking lever | O. Motor |
| E. Tailstock handwheel | P. Belt tensioning lever |
| F. Tail stock | Q. Headstock locking lever |
| G. Tailstock spindle locking arm | R. Transducer box |
| H. Live center | S. Power cord |
| I. Tool rest base | T. Switch |
| J. Tool rest | |



2.3 TECHNICAL SPECIFICATION

SPECIFICATION	
Swing over bed	520mm
Working distance between centers	950mm
Spindle speed	electronic variable speed 50-3850rpm
Headstock&tailstock spindle	MT2
Sleeve adjustment	100mm
Motor power output	1.5HP
Net weight	209KGS

2.4 RECOMMENDED PROTECTIVE CLOTHING

- Non-slip footwear is recommended.
- Do not wear loose clothing, neckties or jewellery; they can be caught in moving parts.
- Roll up long sleeves above the elbow.
- Wear protective hair covering to contain long hair.

2.5 NOISE EMISSION

The measurements of noise, in the working position and during operation, were carried out under the standard ISO 7960 annex "J":

Instantaneous acoustic pressure:

Sound power level(no load)	<90dB(A)
Sound power level(load)	<100dB(A)
Sound Pressure level(no load)	<80dB(A)
Sound Pressure level(load)	<90dB(A)

The figures quoted are emission levels and are not necessarily safe working levels. Whilst there is a correlation between the emission and exposure levels, this cannot be used reliably to determine whether or not further precautions are required. Factors that influence the actual level of exposure of the workforce include the characteristics of the work room and the other sources of noise etc. i.e. the number of machines and other adjacent processes. Also the permissible exposure level can vary from country to country. This information, however, will enable the user of the machine to make a better evaluation of the hazard and risk.

2.6 PRESCRIBED USE OF THE MACHINE

This machine has been designed to rotate heartwood both coated and not coated. Materials different from those quoted above, since dissimilar to wood, are thus prohibited: the user is solely responsible for any damage caused by machining such materials. Always wear protective eyewear prior to operating this machine. It is prohibited to use the machine without having properly installed the protections.

2.7 HAZARDS

ATTENTION Wood lathe still present risks that cannot be eliminated by the manufacturer. Therefore the user must be aware that wood working machines are dangerous if not used with care and all safety precautions adhered to.

2.8 ADDITIONAL SAFETY INSTRUCTIONS FOR WOOD LATHE

SAFETY IS A COMBINATION OF OPERATOR COMMON SENSE AND ALERTNESS AT ALL TIMES WHEN THE WOOD LATHE IS BEING USED.

WARNING: FOR YOUR OWN SAFETY, DO NOT ATTEMPT TO OPERATE YOUR WOOD LATHE UNTIL IT IS COMPLETELY ASSEMBLED AND INSTALLED ACCORDING TO THE INSTRUCTIONS.

SAFE OPERATION

1. Do not operate this machine until you have read all of the following instructions.
2. Do not attempt to operate this machine until it is completely assembled.
3. Do not turn ON this machine if any pieces are missing.



4. If you are not familiar with the operation of the machine, obtain assistance from a qualified person.
5. It is highly recommended that this machine be firmly mounted to a flat and secure work surface.
6. Always wear protective eyewear prior to operating this machine.
7. Do not operate this machine if you are under the influence of drugs and/or alcohol.
8. Remove all jewelry prior to operating this machine.
9. Do not wear any gloves while operating this machine.
10. This machine must be properly grounded.
11. When turning between centers, make sure headstock and tailstock are snug against work piece.
12. When face plate turning, rough-cut work piece close to the finished shape before screwing to face plate.
13. Never jam tools into work piece or take too big a cut.
14. Do not operate this machine without following all these instructions.
15. Keep these instructions for future reference.

WARNING: Do not allow familiarity (gained from frequent use of your machine) to cause complacency. Always remember that a careless fraction of a second is sufficient to inflict severe injury.

3. Installation

CAUTION

Many of the items are very heavy. We recommend that assistance is sought before trying to lift the larger components.

3.1 IDENTIFICATION OF LATHE UNIT COMPONENTS

- A. 1 x Lathe Bed including Transducer
- B. 2 x Stand Body
- C. 2 x Stand Leg
- D. 2 x Wrench
- E. 1 x Knockout Bar
- F. 1 x 12" Tool Rest
- G. 1 x 6" Tool Rest
- H. 1 x Loose Parts Bag
- I. 1 x Instruction Manual

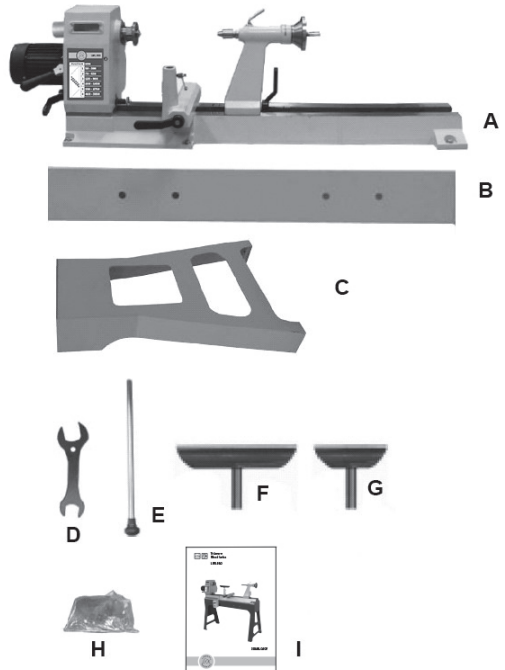

CAUTION

Many of the items are very heavy. We recommend that assistance is sought before trying to lift the larger components.

Note: The machine must not be plugged in and the power switch must be in the OFF position until assembly is complete.

3.2 Determine Lathe Location in Workshop

1. Find a location in the workshop that is level and has adequate lighting. Make sure that there is plenty of room between the lathe and other machines. Place the lathe in an area that will support its weight and is close to a power source.

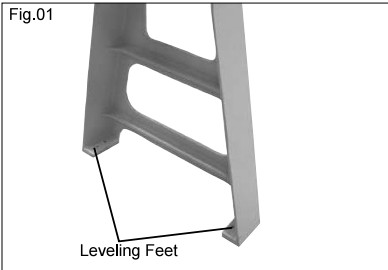

3.3 Stand Assembly

1. Remove the two stand legs from the carton and position them approximately 54" apart (Fig.2) measuring from the outside edges. Be sure that the shelves are facing inward and that the double flared leg is on the left.

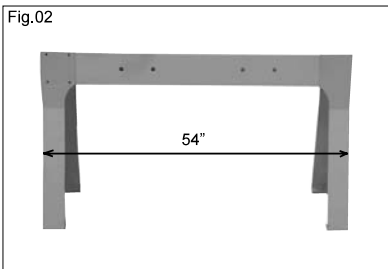

2. With assistance, lift stand body and carefully position the stand legs to align the bolt holes. Secure stand to legs by using eight M10X30 hex bolts and eight M10 flat washer. (Fig.03)

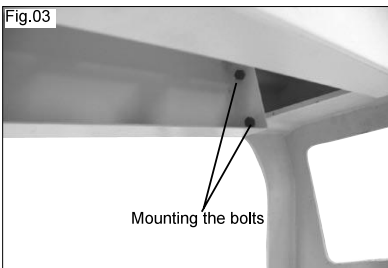

3.4 Bolting Lathe to Stand

1. Lift lathe body by the bed only, not by the head stock or tail stock assemblies.
2. Gently place the lathe body onto the stand and secure by using six M10X40 hex bolts, six M10 flat washers, and six M10 locking washers. (Fig.04)

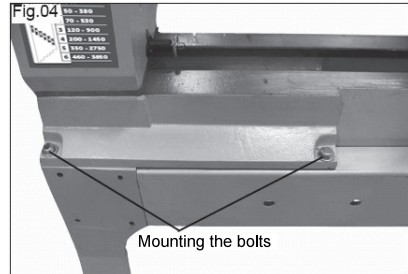

3.5 Mounting Transducer box to Stand leg

Place the transducer box to left stand leg and secure by using four Pan head screws. (Fig.05)

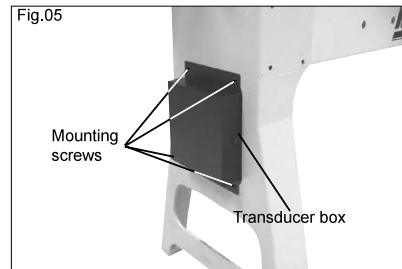

4. Adjustment

4.1 Removing Spur Center from the Headstock

Insert the knockout bar into the headstock spindle from the handle end. Tap the end of the spur center lightly until it releases from the spindle. (Fig.06)

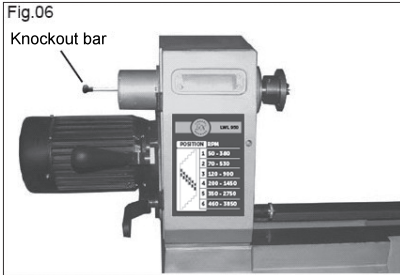

4.2 Attaching Live Center on the Tailstock

Insert the live center, with a No.2 Morse Taper shank into the tailstock spindle. (Fig.07)



4.3 Removing Live Center from the Tailstock

Insert the knockout bar into the tailstock spindle from the handle end. Tap the end of the live center lightly until it releases from the spindle. (Fig.08)



4.4 Tightening or Loosening Motor Belt

1. Turn the belt tightening handle aligning to the headstock locking handle (Fig.09). Rotate the belt tightening handle upwards to tighten the motor belt.

Turn the belt tightening handle aligning to the motor to lock the belt tension. (Fig.10)

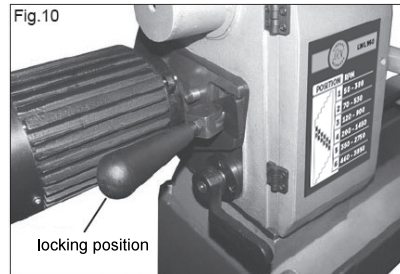
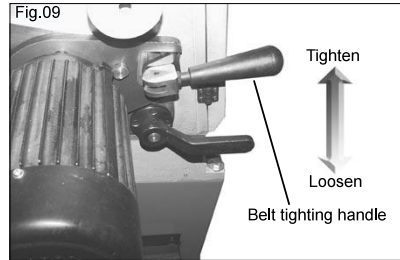

2. Turn the belt tightening handle aligning to the headstock locking handle (Fig.09). Rotate the belt tightening handle downwards to loose the motor belt. Turn the belt tightening handle aligning to the motor to lock the belt tension. (Fig.10)

4.5 Tightening or Loosening Headstock

Rotate the headstock locking handle counterclockwise to loose the headstock. (Fig.11) When finished headstock swivel adjustment, rotate the locking handle clockwise to lock the headstock. (Fig.12)

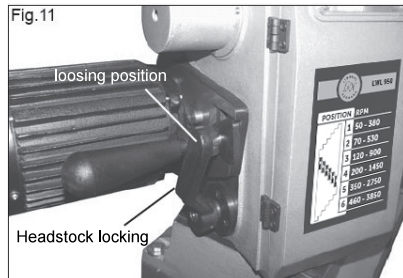



4.6 Swiveling Headstock

Pull the position pin out with your right hand, at the same time loosen the locking handle and swivel the headstock with your left hand. Engage the position pin and then rotate the locking handle clockwise to lock the headstock. (Fig.13)

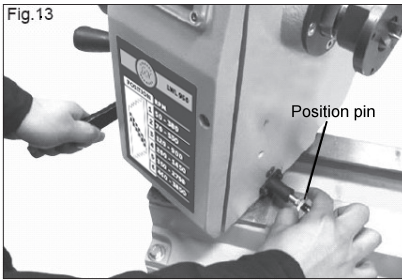

4.7 Adjusting the Tool Rest

CAUTION

Do not adjust tool rest or tool rest base while the lathe is turned on. Make sure lathe is turned off and that the work piece comes to a complete stop before making adjustments.

1. The tool rest base (A-Fig.14) can be easily moved along the lathe bed. Loosen cam lever (B-Fig.14) counterclockwise, slide tool rest base to new position, and tighten cam lever clockwise.
2. To adjust the height of the tool rest, loosen locking arm (A-Fig.14), raise or lower tool rest, tighten locking arm.

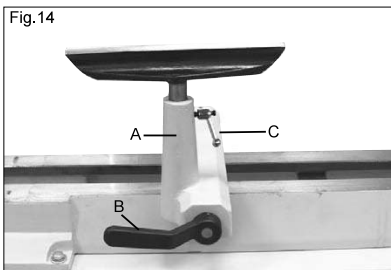

3. To adjust clamping action of the tool rest base, remove base and adjust nut clockwise to tighten and counterclockwise to loosen. (Fig.15)

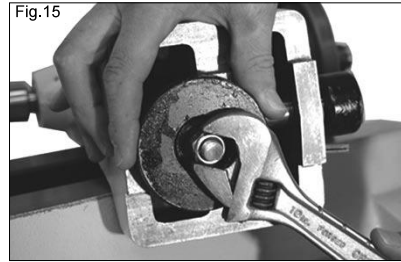

4.8 Adjusting Tailstock

1. Loosen cam lever (A-Fig.16) to move the tailstock along the lathe bed to desired position. Tighten lever.

2. To adjust tailstock ram in or out, loosen locking arm (B-Fig.16) and turn handwheel (C-Fig.16). When the tailstock arm is in a desired position, tighten locking arm. (Fig.16)

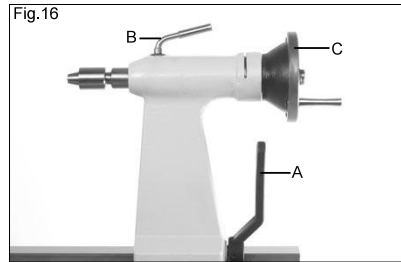

3. To adjust clamping action of the tailstock, remove it from lathe bed and adjust nut clockwise to tighten and counterclockwise to loosen. (Fig.15)

4.9 Changing Spindle Speeds

1. The lathe features six step motor and spindle pulleys (Fig.17) to provide six different spindle speed ranges. Open the access covers on the headstock and stand to change spindle speeds. (Fig.17)

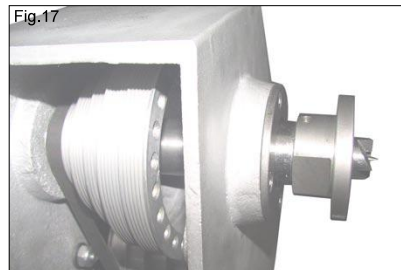

2. With access covers open, loosen the belt tightening handle. Rotate the tightening handle to release tension on the pulleys. Check speed and belt position chart on the headstock to determine spindle speed required. (Fig.18)

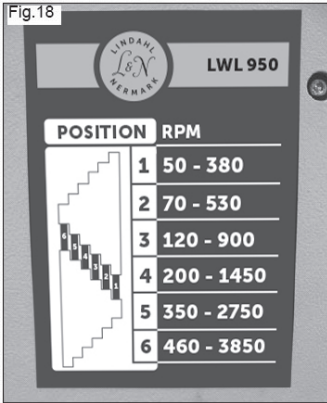

3. Move drive belt to desired pulley combination. Rotate the belt tightening handle counterclockwise and tighten the handle. Close access covers.

4.10 Variable Speed Switch

1. In conjunction with the six speed pulley system, the lathe also features a variable speed switch. To use with in a specific belt speed range, simply turn the lathe on (A-Fig.19) and rotate the variable speed dial (B-Fig.19) clockwise to increase the speed, and counter clockwise to decrease the speed.

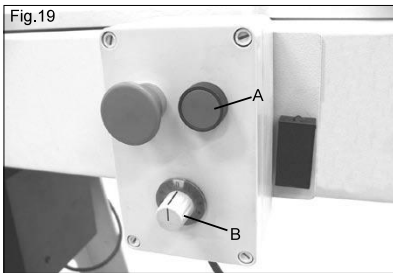

2. The variable speed dial will only increase speed to the highest speed shown depending on belt position. (Fig.18)

4.11 Spur Drive Center - Headstock

1. The spur drive center (B-Fig.20) is used in conjunction with the revolving center in the tailstock to support cylindrical work such as chair and table legs, railstool handles etc.

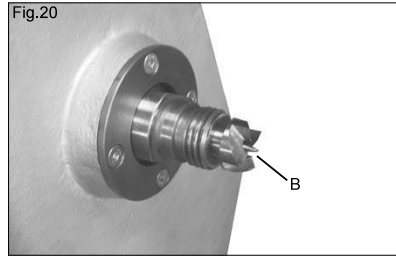

2. When loading a project blank onto the spur drive center, do not use a hammer or similar as damage to the headstock bearings may result. The pressure obtained via the tailstock hanwheel should be sufficient to provide adequate stability when suing softer woods. For harder woods, shallow diagonal saw cuts in the end section should be made plus a small hole in the center. The spur center can be directly knocked into the wood by using only a soft mallet. Never use a steel hammer as this will damage the taper shank.

4.12 Live Center - Tailstock

1. The revolving cup center (A-Fig.21) is used for supporting spindle turning projects that can not be held suitably in a chuck.

2. It can also be used as a safety device to support face plate work for as long as possible, especially during roughing down stage.

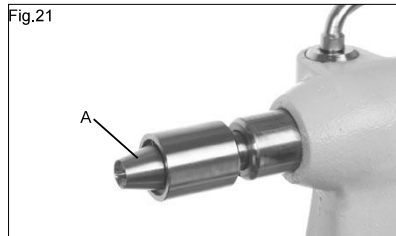

5. Troubleshooting

IMPORTANT:

When carrying out any adjustments turn off switch and make sure electrical leads are disconnected from mains power.

PROBLEM	POSSIBLE CAUSE	THE CURE
Excessive vibration	Out of balance work	Reduce spindle speed. Prepare wood to a true circle before loading into lathe. Point of holding may not be centralised. Holding method may not be sufficiently tight.
	Drive belt has been over tensioned or damaged	Weight of motor should be sufficient prior to locking.
	Motor pulley not in correct alignment with headstock pulley.	Re-align motor pulley to headstock pulley square and parallel to each other.
	Headstock pulley loose	Check pulley is correctly on shaft. Tighten L.H. Locknut. Tighten both grub screws in pulley
	Bolts holding motor to support plate are loose	Tighten all bolts and check correct pulley alignment.
	Single phase motor	Many single phase motors due to their method of design produce minor vibrations which usually can not be altered
	Stand or bench incorrectly standing on floor	Refer to installation instructions
Face plate or chucks running out of true	Dirt build up on rear of faceplate or chucks or around hexagon locking face.	Clean off all build up
Belt not running true or becoming damaged on edges.	Headstock and motor pulley incorrectly lined up	1. Open front door on stand. 2. Loosen 4 motor bolts. 3. Re-align both pulleys square and parallel to each other.
TAILSTOCK		
Tailstock handwheel becoming hard to turn	Build up of dust and wood resin on quill or inside of handwheel thread.	Remove quill and handwheel from tailstock body. Wipe clean all areas including inside of tailstock body lightly oil quill and grease handwheel. Re-assemble
Tailstock not locking correctly onto bed.	Incorrect clamp plate adjustment	By adjusting the nut under the clamp plate increased or decreased clamp pressure can be obtained
Tailstock not running smoothly on bed ways.	Dirty bed ways and underside of tailstock body	Clean bed ways and underside of tailstock body with kerosine or similar.
	Incorrect adjustment on clamp plate	Adjust clamp plate nut
TOOLREST		
Turning tools not running smoothly across toolrest	Damaged surface on toolrest face caused by sharp edged tools.	Using a fine file, smooth surface on top of toolrest and polish with sandpaper. Remove sharp edges from corners of turning tools.
CAM-LOCK TOOLREST BRACKET		
Toolrest bracket not running smoothly on bed ways.	Incorrect clamp plate adjustment.	By adjusting the nut under the clamp plate increased or decreased clamp pressure can be obtained
	Dirty bed ways and underside of cam-lock brkt.	Clean bed ways and underside of toolrest brkt. body with kerosine or similar.
Toolrest bracket not locking correctly onto bed.	Incorrect clamp plate adjustment. (Excessive pressure on cam lever should be avoided.)	By adjusting the nut under the clamp plate increased or decreased clamp pressure can be obtained
Toolrest bracket becoming tight to turn	Dirty cam shaft and clamp tube.	Remove cam shaft from cam-lock bracket and clean all parts with kerosine or similar
CENTRES		
Spur drive centre or tailstock centre not holding into tapers when turning	Small end of taper has been damaged due to dropping or hitting.	File or polish away any damage. Check that inside of tapers have not been scored.
	Grease or oil inside of tapers.	Wipe clean inside of tapers. Smear of oil between uses will help to reduce rusting.
	Insufficient pressure when loading.	Quick firm pushing by hand is required. Do not knock in with solid object.
Tailstock and Headstock centres not aligned correctly.	Bed incorrectly bolted to stand causing a twist.	Refer installation instructions
	Stand incorrectly bolted or positioned on floor.	Refer installation instructions



Lietuviškai

Vertimas originali instrukcija

Turinys

1 PAGRINDINĖ INFORMACIJA

1.1 Įvadas

2 TEKINIMO STAKLIŲ APRAŠYMAS

- 2.1 Tekinimo staklių identifikavimas
- 2.2 Supraskite savo tekinimo staklių konstrukciją ir funkcionavimą
- 2.3 Techniniai duomenys
- 2.4 Rekomenduojami apsauginiai drabužiai
- 2.5 Triukšmo emisija
- 2.6 Tekinimo staklių naudojimo paskirtis
- 2.7 Pavojai
- 2.8 Papildomi saugaus darbo medienos tekinimo staklėmis nurodymai

3 SUMONTAVIMAS

- 3.1 Tekinimo staklių komponentų identifikavimas
- 3.2 Tekinimo staklių vietos dirbtuvėse parinkimas
- 3.3 Stovo sumontavimas
- 3.4 Tekinimo staklių pritvirtinimas prie stovo
- 3.5 Keitiklio bloko pritvirtinimas prie tekinimo staklių stovo atramos

4 REGULIAVIMAI

- 4.1 Besisukančio centro išmontavimas iš priekinio arkliuko
- 4.2 Pasukamo centro prijungimas prie galinio arkliuko
- 4.3 Pasukamo centro išmontavimas iš galinio arkliuko
- 4.4 Variklio dirželio įtempimas arba atleidimas
- 4.5 Priekinio arkliuko užveržimas arba atleidimas
- 4.6 Savaime nusistatantis priekinis arkliukas
- 4.7 Įrankio atramos reguliavimas
- 4.8 Galinio arkliuko reguliavimas
- 4.9 Suklio rotacinio greičio pakeitimas
- 4.10 Rotacinio greičio reguliavimo rankenėlė
- 4.11 Besisukantis centras - priekinis arkliukas
- 4.12 Pasukamas centras - galinis arkliukas

5 GEDIMŲ PAŠALINIMAS

6 BRĖŽINIAI IR KOMPONENTAI

1 Pagrindinė informacija

1.1 ĮVADAS

Prieš pradėdami darbą su tekinimo staklėmis perskaitykite ir supraskite naudojimo instrukcijoje pateiktus nurodymus. Išmokę naudotis tekinimo staklėmis dirbsite saugiau ir pasieksite geresnius darbo rezultatus.

2 Tekinimo staklių aprašymas

2.1 TEKINIMO STAKLIŲ IDENTIFIKAVIMAS

Prie tekinimo staklių pritvirtinta vardinė kortelė, kurioje nurodyti gamintojo duomenys, pagaminimo metai, serijinis numeris ir techniniai duomenys.

2.2 SUPRASKITE SAVO TEKINIMO STAKLIŲ KONSTRUKCIJĄ IR FUNKCIONAVIMĄ

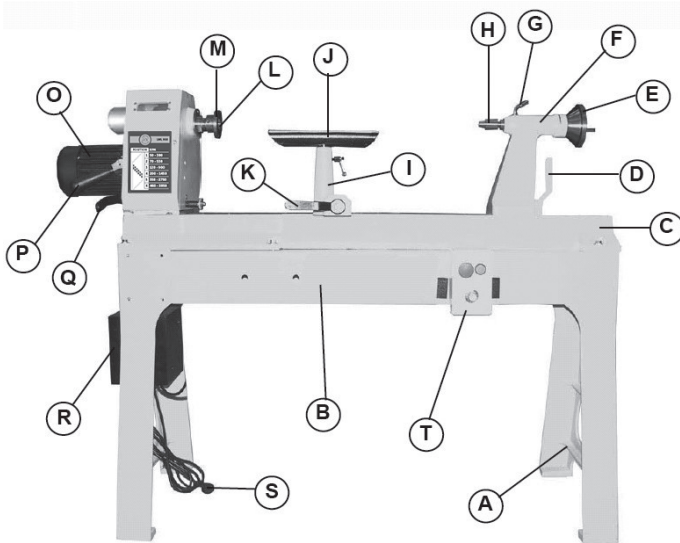

- | | | | |
|----|---|----|--|
| A. | Stovo atrama | K. | Įrankio atramos lizdo blokavimo svirtelė |
| B. | Stovo korpusas | L. | Besisukantis centras |
| C. | Tekinimo staklių stovas | M. | Galinė plokštė |
| D. | Galinio arkliuko blokavimo svirtelė | O. | Variklis |
| E. | Galinio arkliuko rankinis ratas | P. | Dirželio įtempimo svirtelė |
| F. | Galinis arkliukas | Q. | Priekinio arkliuko blokavimo svirtelė |
| G. | Galinio arkliuko suklio blokavimo kronšteinas | R. | Keitiklio blokas |
| H. | Pasukamas centras | S. | Maitinimo kabelis |
| I. | Įrankio atramos pagrindas | T. | Perjungiklis |
| J. | Įrankio atrama | | |



2.3 TECHNINIAI DUOMENYS

TECHNINIAI DUOMENYS

Eiga virš stovo	520 mm
Darbinis atstumas tarp centrų	950 mm
Suklio rotacinis greitis	valdomas elektroniniu būdu, 50-3 850 aps./min.
Priekinio ir galinio arkliukų suklys	MT2
Išvėros reguliavimas	100 mm
Variklio efektyvioji galia	1,5 AJ
Masė, neto	209 kg

2.4 REKOMENDUOJAMI APSAUGINIAI DRABUŽIAI

- Rekomenduojame avėti neslystančią avalynę.
- Nedėvėkite laisvų drabužių, kaklaraiščių arba papuošalų; tokius drabužius arba papuošalus gali sugriebti besisukančios tekinimo staklių detalės.
- Pasiraitokite ilgias rankoves iki alkūnių.
- Suriškite ir apsaugokite ilgus plaukus tinkama kepure.

2.5 TRIUKŠMO EMISIJA

Triukšmo matavimai atlikti tekinimo staklių darbo metu operatoriaus pozicijoje pagal standarto ISO 7960 priedą „J“.

Momentinis akustinis slėgis:

Garso galios lygis (tekinimo staklės dirba be apkrovos)	< 90 dB(A)
Garso galios lygis (tekinimo staklės dirba apkrovos režime)	< 100 dB(A)
Garso slėgio lygis (tekinimo staklės dirba be apkrovos)	< 80 dB(A)
Garso slėgio lygis (tekinimo staklės dirba apkrovos režime)	< 90 dB(A)

Nurodyti duomenys yra triukšmo emisijos lygiai, kurie nėra būtinai saugios reikšmės. Nors tarp triukšmo emisijos ir poveikio lygių yra koreliacija, pagal šiuos duomenis negalima patikimai nustatyti, ar reikalingos/nereikalingos papildomos apsaugos priemonės. Faktinis triukšmo poveikio darbuotojams lygis priklauso nuo įvairių faktorių, pvz., darbinės patalpos savybių ir kitų triukšmo šaltinių, pvz., tekinimo staklių skaičiaus ir greta atliekamų kitų darbo procesų. Be to, įvairiose šalyse gali būti skirtingi leistini triukšmo poveikio lygiai. Tačiau ši informacija padės tekinimo staklių naudotojui geriau įvertinti riziką ir pavojus.

2.6 TEKINIMO STAKLIŲ NAUDOJIMO PASKIRTIS

Šios tekinimo staklės skirtos padengtos/hepadengtos kokių nors medžiagų dangomis branduolinės medienos tekinimui. Draudžiama naudoti tekinimo staklės bet kokių kitokių medžiagų apdirbimui; už neleistinų medžiagų apdirbimo sukeltus nuostolius atsakingas išimtinai tik naudotojas. Prieš pradėdami darbą su šiomis tekinimo staklėmis visada užsidėkite akių apsaugos priemones. Draudžiama dirbti tekinimo staklėmis, jeigu nesumontuoti apsauginiai įtaisai.

2.7 PAVOJAI

DĖMESIO! Tekinimo staklių gamintojas negali pašalinti visus pavojus, gresiančius dirbant su šiomis staklėmis. Dėl to naudotojas privalo atsiminti, kad medienos tekinimo staklės yra pavojingos, jeigu dirbama neatsargiai arba nevykdomi saugaus darbo nurodymai.

2.8 PAPILDOMI SAUGAUS DARBO MEDIENOS TEKINIMO STAKLĖMIS NURODYMAI

SAUGAUS DARBO SĄLYGA YRA OPERATORIAUS SVEIKA NUOVOKA IR BUDRUMAS VISO DARBO MEDIENOS TEKINIMO STAKLĖMIS METU.

ĮSPĖJIMAS: SIEKIANT UŽTIKRINTI JŪSŲ SAUGUMĄ, DIRBKITE MEDIENOS TEKINIMO STAKLĖMIS TIK TADA, KAI STAKLĖS VISIŠKAI SUMONTUOTOS.

SAUGUS DARBAS

1. Dirbkite medienos tekinimo staklėmis tik po to, kai perskaitėte šią naudojimo instrukciją.
2. Dirbkite tekinimo staklėmis tik tada, kai staklės visiškai sumontuotos.
3. Neįjunkite tekinimo staklių, jeigu išmontuotos bet kurios tekinimo staklių detalės.
4. Jeigu nemokate dirbti tekinimo staklėmis, tai pasinaudokite kompetingų asmenų patarimais.

5. Pabrėžtinai rekomenduojame pritvirtinti medienos tekinimo stakles prie lygaus ir stabilaus darbinio paviršiaus.
6. Prieš pradėdami darbą su šiomis tekinimo staklėmis visada užsidedkite akių apsaugos priemonės.
7. Nedirbkite tekinimo staklėmis, jeigu esate veikiamas vaistų ir/arba alkoholio.
8. Prieš pradėdami darbą nusiimkite visus papuošalus.
9. Dirbdami tekinimo staklėmis nemūvėkite jokių pirštinių.
10. Medienos tekinimo stakles reikia tinkamai įžeminti.
11. Tekindami tarp sukimosi centrų įtvirtintą ruošinį pasirūpinkite, kad priekinis ir galinis arkliai būtų tinkamai įtvirtinti ruošinyje.
12. Jeigu tekinimui bus naudojama galinė plokštė, tai prieš pritvirtindami prie galinės plokštės atlikite pradinį grubų ruošinio apdirbimą, suteikdami ruošiniui formą, kuri artima galutinei formai po tekinimo.
13. Išvenkite įrankio užstrigimo ruošinyje, nepjaukite per daug giliu pjūviu.
14. Dirbdami tekinimo staklėmis vykdykite visus naudojimo instrukcijos nurodymus.
15. Saugokite naudojimo instrukciją vėlesniam pasinaudojimui, kai to prireiktų.

ĮSPĖJIMAS: neleiskite įgūdžiams (įgytiems dažnai dirbant su šiomis medienos tekinimo staklėmis) tapti nerūpestingumu. Visada atsiminkite, kad sekundės dalį trukęs nerūpestingumas gali sukelti sunkius sužalojimus.

3 Sumontavimas

ATSARGIAI

Kai kurie medienos tekinimo staklių komponentai labai sunkūs. Rekomenduojame prieš keliant sunkias detales pasikviesti pagalbininką.

3.1 TEKINIMO STAKLIŲ KOMPONENTŲ IDENTIFIKAVIMAS

- A. 1 x tekinimo staklių stovas su keitiklio bloku
- B. 2 x stovo korpusas
- C. 2 x stovo atrama
- D. 2 x veržliaraktis
- E. 1 x išmušimo strypas
- F. 1 x 12" įrankio atrama
- G. 1 x 6" įrankio atrama
- H. 1 x atsarginių detalių maišelis
- I. 1 x naudojimo instrukcija

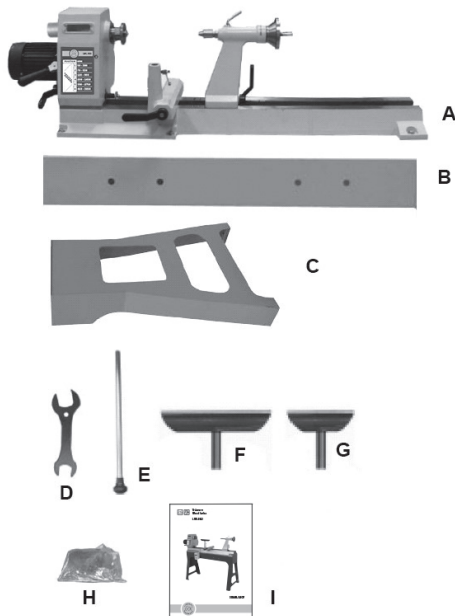

ATSARGIAI

Kai kurie medienos tekimo staklių komponentai labai sunkūs. Rekomenduojame prieš keliant sunkias detales pasikviesti pagalbininką.

3.2 TEKINIMO STAKLIŲ VIETOS DIRBTUVĖSE PARINKIMAS

1. Pasirinkite lygią ir tinkamai apšviestą dirbtuvių vietą. Pasirūpinkite, kad nuo medienos tekimo staklių iki kitų mašinų būtų pakankamas atstumas. Pastatykite tekimo stakles ant staklių mase išlaikančio paviršiaus, netoli maitinimo įtampos šaltinio.

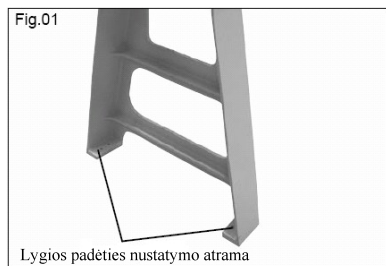

3.3 STOVO SUMONTAVIMAS

1. Išimkite iš pakuotės dvi stovo atramas ir pastatykite jas maždaug 54" atstumu (žr. 2 pav.) tarp išorinių briaunų. Atramas pastatykite tokioje padėtyje, kad atraminės briaunos būtų nukreiptos vidun, o dviguba plėtojanti atrama būtų kairėje pusėje.

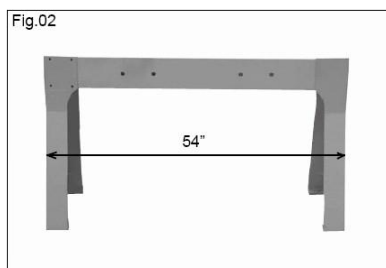

2. Dviese su pagalbininku pakelkite stovo korpusą ir atsargiai nustatykite tokią stovo atramų padėtį, kad tvirtinimo varžtais kiaurymės sutaptų. Pritvirtinkite stovą prie atramų aštuoniais M10 x 30 varžtais su šešiakampe galvute, panaudodami aštuonias M10 plokščias poveržles (žr. 3 pav.).

Pastaba: neprijunkite tekimo staklių prie maitinimo įtampos, kol staklių sumontavimas neužbaigtas. Perjunkite maitinimo įtampos jungiklį į padėtį OFF (išjungta).

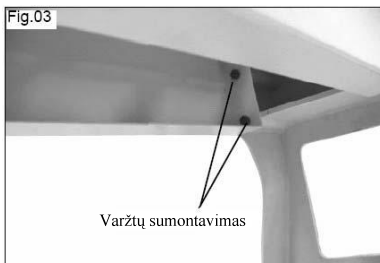

3.4 TEKINIMO STAKLIŲ PRITVIRTINIMAS PRIE STOVO

1. Pakelkite tekimo staklių korpusą, laikydami tik už korpuso, nelaikykite už priekinio arba galinio arklukų bloką.
2. Atsargiai pastatykite tekimo staklių korpusą ant stovo ir pritvirtinkite šešiais M10 x 40 varžtais su šešiakampe galvute, panaudodami šešias M10 plokščias poveržles ir šešias M10 antveržles (žr. 4 pav.).

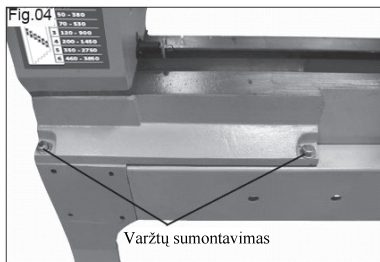

3.5 KEITIKLIO BLOKO PRITVIRTINIMAS PRIE TEKINIMO STAKLIŲ STOVO ATRAMOS

Priglauskite keitiklio bloką prie kairiosios stovo atramos ir pritvirtinkite keturiais varžtais su plokščia galvute (žr. 5 pav.).

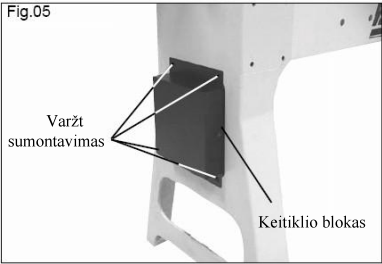

4 Reguliavimas

4.1 BESISUKANČIO CENTRO IŠMONTAVIMAS IŠ PRIEKINIO ARKLIUKO

Ikiškite išmušimo strypą į priekinio arkluko suklij nuo rankenos galinės dalies pusės. Lengvai pastuksenkite besisukančią centrą, kol jis atsiskirs nuo suklio (žr. 6 pav.).

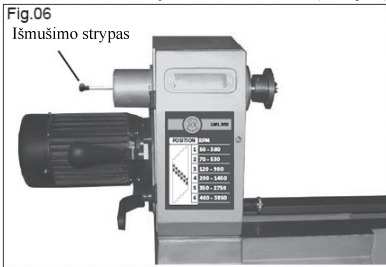

4.2 PASUKAMO CENTRO PRIJUNGIMAS PRIE GALINIO ARKLIUKO

Ikiškite pasukamą centrą su Morzės kūginiu strypu Nr. 2 į galinio arkluko suklij (žr. 7 pav.).



4.3 PASUKAMO CENTRO IŠMONTAVIMAS IŠ GALINIO ARKLIUKO

Ikiškite išmušimo strypą į galinio arkluko suklij nuo rankenos galinės dalies pusės. Lengvai pastuksenkite pasukamą centrą, kol jis atsiskirs nuo suklio (žr. 8 pav.).

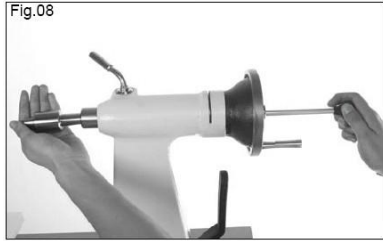

4.4 VARIKLIO DIRŽELIO ĮTEMPIMAS ARBA ATLEIDIMAS

1. Pasukite dirželio įtempimo rankeną, nustatydami ją ties priekinio arkluko blokavimo rankena (žr. 9 pav.). Pasukite dirželio įtempimo rankeną aukštyn, įtempdami variklio dirželį. Pasukite dirželio įtempimo rankeną, nustatydami ją ties varikliu, įtvirtindami ją tokioje dirželio įtempimo padėtyje.

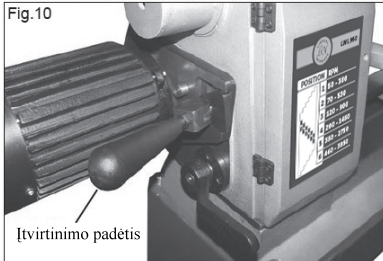
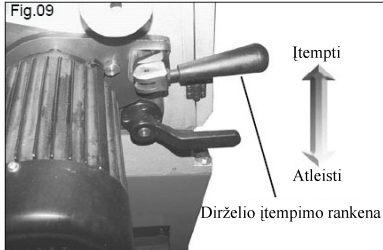

2. Pasukite dirželio įtempimo rankeną, nustatydami ją ties priekinio arkluko blokavimo rankena (žr. 9 pav.). Pasukite dirželio įtempimo rankeną žemyn, jeigu norite atleisti variklio dirželį. Pasukite dirželio įtempimo rankeną, nustatydami ją ties varikliu, įtvirtindami ją tokioje dirželio įtempimo padėtyje (žr. 10 pav.).

4.5 PRIEKINIO ARKLIUKO UŽVERŽIMAS ARBA ATLEIDIMAS

Pasukite priekinio arkluko blokavimo rankeną prieš laikrodžio rodyklę, jeigu norite atleisti priekinį arkluką (žr. 11 pav.). Užbaigę priekinio arkluko šarnyro reguliavimą, pasukite blokavimo rankeną pagal

laikrodžio rodyklę, įtvirtindami priekinį arkliuką šioje padėtyje (žr. 12 pav.).

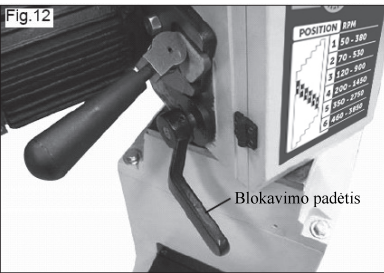
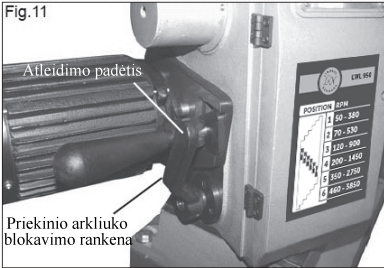

4.6 SAVAI ME NUSISTATANTIS PRIEKINIS ARKLIUKAS

Ištraukite padėties nustatymo kaištį dešine ranka, tuo pačiu metu atleisdami blokavimo rankeną ir pasukdami priekinį arkliuką kaire ranka. Įkiškite padėties nustatymo kaištį, po to pasukite blokavimo rankeną pagal laikrodžio rodyklę, užblokuodami priekinį arkliuką (žr. 13 pav.).

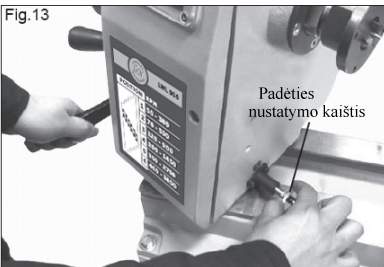

4.7 ĮRANKIO ATRAMOS REGULIAVIMAS AGALINIO ARKLIUKO ARGIAI

Nereguliuokite įrankio atramą arba atramos pagrindą, kai tekinimo staklės įjungtos. Prieš pradėdami reguliavimus patikrinkite, ar tekinimo staklės išjungtos ir ruošinys visiškai sustojęs.

1. Įrankio atramos pagrindą (A, 14 pav.) galima lengvai perslinkti išilgai tekinimo staklių stovo. Atleiskite kumštinę svirtelę (B, 14 pav.), pasukdami ją prieš laikrodžio rodyklę, perslinkite įrankio atramos pagrindą į reikiamą padėtį, po to užveržkite kumštinę svirtelę, pasukdami ją pagal laikrodžio rodyklę.
2. Jeigu norite sureguliuoti įrankio atramos aukštį, tai atleiskite įtvirtinimo kronšteiną (A, 14 pav.), po to pakelkite arba nuleiskite įrankio atramą ir užveržkite įtvirtinimo kronšteiną.

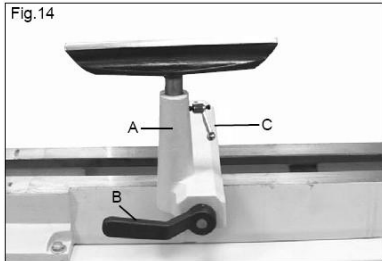

3. Jeigu norite sureguliuoti įrankio atramos pagrindo prispaudimo funkciją, tai nuimkite įrankio atramos pagrindą ir pasukite veržlę, užveržimui sukdamai pagal laikrodžio rodyklę, o atleidimui sukdamai prieš laikrodžio rodyklę (žr. 15 pav.).

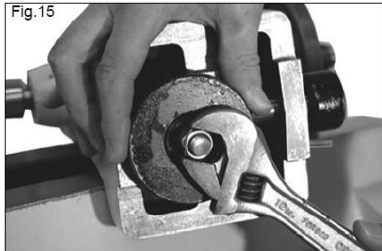

4.8 GALINIO ARKLIUKO REGULIAVIMAS

1. Jeigu norite perslinkti galinį arkliuką, tai atleiskite kumštinę svirtelę (A, 16 pav.) ir perslinkite galinį arkliuką į pageidaujamą padėtį. Po to užveržkite kumštinę svirtelę.
2. Jeigu norite sureguliuoti galinio arkliuko iškišimą arba įtraukimą, tai atleiskite įtvirtinimo kronšteiną (B, 16 pav.) ir pasukite rankinį ratą (C, 16 pav.). Kai galinis arkliukas nustatytas pageidaujamoje padėtyje, užveržkite įtvirtinimo kronšteiną (žr. 16 pav.).

Fig.16

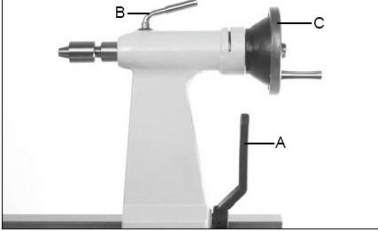

3. Jeigu norite sureguliuoti galinio arkluko prispaudimo funkciją, tai nuimkite galinį arkluką nuo tekinimo staklių ir pasukite veržlę, užveržimui sukdami pagal laikrodžio rodyklę, o atleidimui sukdami prieš laikrodžio rodyklę (žr. 15 pav.)

4.9 SUKLIO ROTACINIO GREIČIO PAKEITIMAS

1. Tekinimo staklių variklis ir suklys turi šešių pakopų skriemulius (žr. 17 pav.), užtikrinančius šešis skirtingus suklio rotacinius greičius. Nuimkite skriemulį gaubtus, uždėtus ant priekinio arkluko ir stovo (žr. 17 pav.).

Fig.17

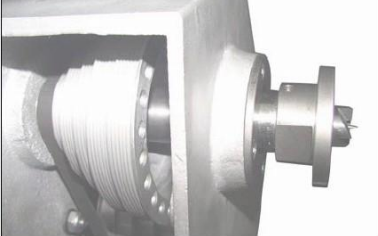

2. Kai skriemulį gaubtai nuimti, atleiskite dirželio įtempimo rankeną. Pasukus dirželio įtempimo rankeną, sumažėja skriemulius veikiantis įtempimas. Žr. rotacinio greičio ir atitinkamos dirželio padėties duomenų lentelę, esančią ant priekinio arkluko, ir nustatykite dirželio padėtį, atitinkančią reikiamą suklio rotacinį greitį (žr. 18 pav.).

Fig.18

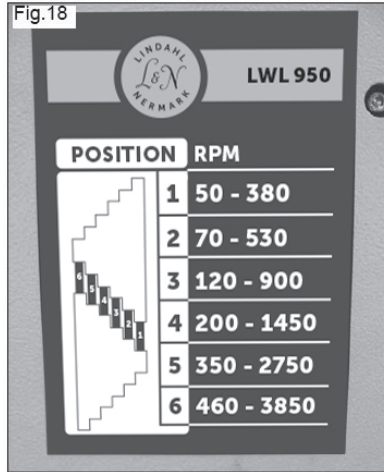

3. Uždėkite dirželį pageidaujamoje skriemulį pakopų padėtyje. Pasukite dirželio užveržimo rankeną prieš laikrodžio rodyklę ir užveržkite rankeną. Uždėkite ir pritvirtinkite skriemulį gaubtus.

4.10 ROTACINIO GREIČIO REGULIAVIMO RANKENĖLĒ

1. Kartu su šešių pakopų rotacinio greičio skriemulį sistema tekinimo staklėse taip pat yra keičiamo rotacinio greičio reguliavimo rankenėlė. Jeigu norite reguliuoti rotacinį greitį atitinkamame rotacinio greičio diapazone, tai paprasčiausiai įjunkite tekinimo stakles (A, 19 pav.) ir pasukite rotacinio greičio reguliavimo rankenėlę (B, 19 pav.) pagal laikrodžio rodyklę, jeigu norite padidinti rotacinį greitį, arba prieš laikrodžio rodyklę, jeigu norite sumažinti rotacinį greitį.

Fig.19

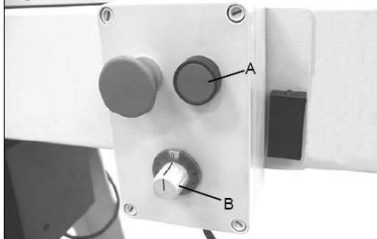

2. Rotacinio greičio reguliavimo rankenėlė sukčius galima padidinti tik iki maksimalių atitinkamo

rotacinio greičio diapazono, nustatyto dirželio pozicija, sūkių (18 pav.).

4.11 BESISUKANTIS CENTRAS - PRIEKINIS ARKLIUKAS

1. Besisukantis centras (B, 20 pav.) naudojamas kartu su galiniame arkluke esančiu sukimo centru cilindrinės formos ruošinių, pvz., kėdžių ir stalų kojų, rankenų ir pan., atrėmimui.

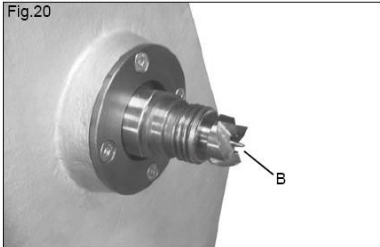

2. Įtvirtindami planuojamo gaminio ruošinį besisukančiame centre, nenaudokite kijo arba panašaus įrankio, nes tokių įrankių panaudojimas gali sukelti priekinio arkluko guolių pažeidimus. Jeigu bus tekinami minkštesnės medienos ruošiniai, tai galinio arkluko rankinio rato spaudimas pakankamas ruošinio stabilumo

užtikrinimui. Kietesnės medienos ruošinių galinėje dalyje reikia įpjauti negilius pjūvius, o centre išgręžti mažą kiaurymę. Besisukančio centro įmušimui į medieną galima naudoti tik minkštą plaktuką. Niekada nenaudokite plieninio plaktuko, nes tai pažeistų kūginį strypą.

4.12 PASUKAMAS CENTRAS - GALINIS ARKLIUKAS

1. Pasukamas įgaubtas centras (A, 21 pav.) naudojamas sukliu sukamiems ruošiniams, kurie tinkamai neišlaikomi griebtuvu.
2. Pasukamą centrą taip pat galima naudoti apdirbimui prie galinės plokštės, kol tai įmanoma, ypač pradinio grubaus apdirbimo metu.

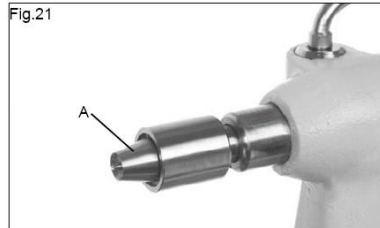

5 Gedimų pašalinimas

SVARBU:

Atlikdami bet kokius reguliavimus išjunkite maitinimo įtampoms jungiklį ir atjunkite maitinimo kabelį nuo maitinimo įtampoms šaltinio.

GEDIMAS	GALIMA PRIEŽASTIS	VEIKSMAI
Per didelė vibracija.	Ruošinyje įtvirtintas neišbalansuotoje padėtyje.	Sumažinkite suklio rotacinį greitį. Prieš įtvirtinimą tekinimo staklėse apdirbkite ruošinį, suteikdami taisyklingą apvalią formą. Gali būti, kad ruošinyje įtvirtintas ne centrinamiame taške. Gali būti, kad ruošinyje įtvirtintas nepakankamai stabiliai.
	Pavaros dirželis per daug įtemptas arba pažeistas.	Prieš įtvirtinimą reikia nustatyti tinkamą dirželio įtempimą.
	Variklio skriemulys neišlygintas priekinio arkluko skriemulio atžvilgiu	Nustatykite statmeną ir lygiagrečią variklio ir priekinio arkluko skriemulių tarpusavio padėtį.
	Atsilaisvinęs priekinio arkluko skriemulys.	Patikrinkite, ar skriemulys tinkamai sumontuotas ant ašies. Užveržkite kairiąją tvirtinimo varžtelį. Užveržkite abu skriemulio varžtus be galvutės.
	Atsilaisvinę varžtai, kuriais variklis pritvirtintas prie atraminės plokštės.	Užveržkite visus varžtus ir patikrinkite, ar skriemulių tarpusavio padėtis tinkama.
	Vienos fazės variklio darbo režimas.	Daugelis vienos fazės variklių šiek tiek vibruoja dėl savo konstrukcinių savybių. Įprastiniu atveju negalima pašalinti tokią vibraciją.
	Stovas arba darbatalis netinkamai pastatytas ant grindų.	Žr. montavimo nurodymus.
Netinkama galinės plokštės arba griebtuvų eiga.	Galinės plokštės arba griebtuvų užpakalinėje pusėje arba aplink šešiakampį tvirtinimo paviršių susikaupę nešvarumai.	Nuvalykite visus susikaupusius nešvarumus.
Dirželio eiga netinkama, arba pažeistos dirželio briaunos.	Netinkama priekinio arkluko ir variklio skriemulių tarpusavio padėtis.	1. Atidarykite stovo priekines dureles. 2. Atleiskite 4 variklio varžtus. 3. Nustatykite statmeną ir lygiagrečią variklio ir priekinio arkluko skriemulių tarpusavio padėtį.
GALINIS ARKLIUKAS		
Galinio arkluko rankinis ratas sunkiai sukasi.	Suklio įvorėje arba rankinio rato sriegio vidinėje dalyje susikaupę dulkes ir medienos derva.	Išmontuokite iš galinio arkluko korpuso suklio įvorę ir rankinį ratą. Nuvalykite visas vietas, įskaitant galinio arkluko korpuso vidinę dalį, sutepkite sukli mažu alyvos kiekiu, sutepkite tepalu rankinį ratą. Sumontuokite.
Galinis arklukas tinkamai neįtvirtinamas stove.	Netinkamai sureguliuota prispaudimo plokštė.	Po prispaudimo plokštės esančia veržle galima padidinti arba sumažinti prispaudimo plokštės spaudimą.
Netolygi galinio arkluko eiga stovo kreipiančiosiomis.	Nešvarios stovo kreipiančiosios ir apatinė galinio arkluko korpuso dalis.	Nuvalykite stovo kreipiančiąsias ir apatinę galinio arkluko korpuso pusę žibalu arba panašia medžiaga.
	Netinkamai sureguliuota prispaudimo plokštė.	Sureguliuokite prispaudimo plokštės veržle.
ĮRANKIO ATRAMA		
Netolygi tekinimo įrankių eiga išilgai įrankio atramos.	Įrankiai su aštriomis briaunomis pažeidė įrankio atramos paviršių.	Smulkia dilde išlyginkite visą įrankio atramos viršutinį paviršių, po to nupoliruokite švitriniu popieriumi. Pašalinkite tekinimo įrankių briaunose esančius iškyšas ir netolygumus.
ĮRANKIO ATRAMOS SU KUMŠTINIU UŽRAKTU APKABA		
Netolygi įrankio atramos apkabos eiga stovo kreipiančiosiomis.	Netinkamai sureguliuota prispaudimo plokštė. Nešvarios kreipiančiosios ir apatinė kumštinio užrakto apkabos pusė	Po prispaudimo plokštės esančia veržle galima padidinti arba sumažinti prispaudimo plokštės spaudimą. Nuvalykite stovo kreipiančiąsias ir apatinę įrankio atramos apkabos pusę žibalu arba panašia medžiaga.
Įrankio atramos apkaba netinkamai įtvirtinama stove.	Netinkamai sureguliuota prispaudimo plokštė (reikia išventyti kumštelio svirties per didelio spaudimo).	Po prispaudimo plokštės esančia veržle galima padidinti arba sumažinti prispaudimo plokštės spaudimą.
Įrankio atramos apkaba sunkiai sukasi.	Nešvari kumštelio ašis ir prispaudimo vamzdis.	Išmontuokite kumštelio ašį iš kumštinio užrakto apkabos ir nuvalykite visas detales žibalu arba panašiau skysčiu.
CENTRAI		
Besisukantys centras arba galinio arkluko centras tekinimo metu neišsilaiko kūgiuose.	Maža galinė kūgio dalis pažeista dėl kritimo arba smūgio poveikio. Kūgių vidinė dalis ištepta su alyva arba tepalu.	Dilde pašalinkite arba nupoliruokite visus pažeidimus. Patikrinkite, ar vidinė kūgių dalis nesubraižyta. Švariai išvalykite vidinę kūgių dalį. Siekiant išventyti rūdijimo, sutepkite alyva, kai tekinimo staklės nenaudojamos.
	Įtvirtinamas ruošinys nepakankamai prispaudžiamas.	Tvirtai įspauskite su ranka staigiu judesiu. Nekalkite kietu įrankiu.
Netinkama galinio arkluko ir priekinio arkluko centrų tarpusavio padėtis.	Stovas netinkamai pritvirtintas varžtais; tai sukelia sukimo momentą.	Žr. montavimo nurodymus.
	Stovas netinkamai priveržtas arba pastatytas ant grindų.	Žr. montavimo nurodymus.



Latviski

Originālo instrukciju tulkojums

Satura rādītājs

1. VISPĀRĒJA INFORMĀCIJA

1.1 Priekšvārds

2. DARBMAŠĪNAS APRAKSTS

- 2.1 Darbmašīnas identificēšana
- 2.2 Iepazīšanās ar darbmašīnu
- 2.3 Tehniskā specifikācija
- 2.4 Ieteicamais aizsargapģērbs
- 2.5 Trokšņa emisija
- 2.6 Paredzētais darbmašīnas lietojums
- 2.7 Risks
- 2.8 Papildu norādījumi par drošību darbā ar koka virpu

3. UZSTĀDĪŠANA

- 3.1 Virpas bloka komponentu identificēšana
- 3.2 Virpas atrašanās vietas noteikšana darbnīcā
- 3.3 Statīva montāža
- 3.4 Virpas nostiprināšana pie statīva
- 3.5 Devēja kārbas uzstādīšana uz statīva kājas

4. REGULĒŠANA

- 4.1 Cilindriskā centra noņemšana no priekšējā balsta
- 4.2 Dinamiskā centra piestiprināšana uz aizmugurējā balsta
- 4.3 Dinamiskā centra noņemšana no aizmugurējā balsta
- 4.4 Motora siksnas pievilkšana vai atslābināšana
- 4.5 Priekšējā balsta pievilkšana vai atslābināšana
- 4.6 Priekšējā balsta grozīšana
- 4.7 Instrumentu balsta noregulēšana
- 4.8 Aizmugurējā balsta noregulēšana
- 4.9 Vārpstas darbības ātrumu maiņa
- 4.10 Ātrumu maiņas slēdzis
- 4.11 Cilindriskais piedziņas centrs – priekšējais balsts
- 4.12 Dinamiskais centrs – aizmugurējais balsts

5. TRAUCĒJUMMEKLĒŠANA

6. SHĒMAS UN KOMPONENTI

1. Vispārēja informācija

1.1. PRIEKŠVĀRDS

Pirms darbmašīnas iedarbināšanas uzmanīgi jāizlasa šī pamācība. Tas sniegs labāku izpratni par darbmašīnas ekspluatāciju, lielāku drošību un palīdzēs gūt vislabākos rezultātus.

2. Darbmašīnas apraksts

2.1. DARBMAŠĪNAS IDENTIFICĒŠANA

Darbmašīnai ir piestiprināta identifikācijas etiķete, kurā ir informācija par ražotāju, ražošanas gads, sērijas numurs un specifikācijas.

2.2. IEPAZĪŠANĀS AR DARBMAŠĪNU

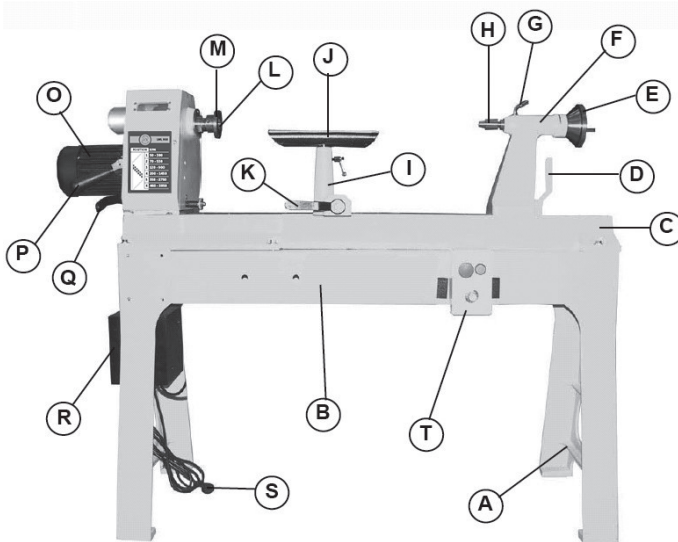

- A. Statīva kāja
- B. Statīva korpuss
- C. Virpas pamatne
- D. Aizmugurējā balsta bloķējošā svira
- E. Aizmugurējā balsta rokrats
- F. Aizmugurējais balsts
- G. Aizmugurējā balsta vārpstas bloķējošā svira
- H. Dinamiskais centrs
- I. Instrumentu balsta pamatne
- J. Instrumentu balsts

- K. Instrumentu balsta pamatnes bloķējošā svira
- L. Cilindriskais centrs
- M. Plānripa
- O. Motors
- P. Siksna sprieģošana svira
- Q. Priekšējā balsta bloķējošā svira
- R. Devēja kārbā
- S. Barošanas kabelis
- T. Slēdzis



2.3. TEHNISKĀ SPECIFIKĀCIJA

SPECIFIKĀCIJA

Uzvāzamā pamatne	520 mm
Darba atstatums starp centriem	950 mm
Vārpstas darbības ātrums	elektroniski maināms ātrums 50 – 3850 apgr./min
Priekšējā un aizmugurējā balsta vārpsta MT2	
Uzmavas regulēšana	100 mm
Motora jauda	1,5 ZS
Tīrsvars	209 kg

2.4. IETEICAMĀS AIZSARGAPĢĒRBS

- Ieteicami neslidoši apavi.
- Nevalkājiēt vaļīgu apģērbu, kaklasaites vai rotaslietas: tos var ieraut darbmašīnas kustīgajās daļās.
- Uzrotiet garas piedurknes virs elkoņa.
- Garus matus savāciet zem aizsargājošas galvassegas.

2.5. TROKŠŅA EMISIJA

Trokšņa mērījumi darba pozīcijā un darbības laikā tika veikti atbilstoši standarta ISO 7960 pielikumam „J”.

Tūlītējais akustiskais spiediens:

Akustiskās jaudas līmenis (bez slodzes) < 90 dB(A)
Akustiskās jaudas līmenis (ar slodzi) < 100 dB(A)
Akustiskā spiediena līmenis (bez slodzes) < 80 dB(A)
Akustiskā spiediena līmenis (ar slodzi) < 90 dB(A)

Norādītie skaitļi attiecas uz emisijas līmeni un noteikti nav drošs darba līmenis. Lai gan starp emisijas un iedarbības līmeni pastāv savstarpēja saistība, šos skaitļus nevar uzticami lietot, lai noteiktu, vai turpmāki piesardzības pasākumi ir nepieciešami vai nav. To faktoru starpā, kas ietekmē faktisko iedarbības līmeni uz darbinieku, ir darba telpas raksturlielumi, citi trokšņa avoti u. tml., piem., darbmašīnu skaits un citi blakus notiekoši procesi. Turklāt pieļaujamais iedarbības līmenis katrā valstī var būt atšķirīgs. Tomēr šī informācija dos iespēju darbmašīnas lietotājam izdarīt labāku apdraudējuma un riska izvērtējumu.

2.6. PAREDZĒTAIS DARBMAŠĪNAS LIETOJUMS

Šī darbmašīna ir izstrādāta gan pārklātas, gan nepārklātas kodolkokšnes rotēšanai. Tādēļ darbs ar materiāliem, kas nav kodolkokšne un nav līdzīgs kokam, ir aizliegts: par visiem kaitējumiem, ko radījusi šādu materiālu apstrāde, atbild tikai un vienīgi pats lietotājs. Pirms sākt strādāt ar šo darbmašīnu, vienmēr uzlieciet ausu aizsargus. Aizliegts lietot darbmašīnu, ja tai nav pienācīgi uzstādīti visi aizsargi.

2.7. RISKS

UZMANĪBU! Koka virpa joprojām rada risku, ko ražotājs nevar novērst. Tādēļ lietotājam jāpazinās, ka kokapstrādes darbmašīnas ir bīstamas, ja ar tām nestrādā apdomīgi un neievēro visus ar tām saistītos piesardzības pasākumus.

2.8. PAPILDU NORĀDĪJUMI PAR DROŠĪBU DARBĀ AR KOKA VIRPU

DROŠĪBA IR OPERATORA VESELĀ SAPRĀTA UN NEATSLĀBŠOŠAS MODRĪBAS APVIENOJUMS KOKA VIRPAS LIETOŠANAS LAIKĀ.

BRĪDINĀJUMS: JŪSU DROŠĪBAS LABAD NEMĒĢINIET STRĀDĀT AR KOKA VIRPU, IEKAMS TĀ NAV PILNĪBĀ SAMONTĒTA UN UZSTĀDĪTA ATBILSTOŠI NORĀDĪJUMIEM.

DROŠĀ DARBĪBA

1. Nestrādājiet ar darbmašīnu, iekams neesat iepazīies ar visiem turpmākajiem norādījumiem.
2. Nemēģiniet strādāt ar darbmašīnu, iekams tā nav pilnībā samontēta.
3. NEIESLĒDZIET darbmašīnu, ja tai trūkst kādas detaļas.
4. Ja nepārvaldāt kādu darbmašīnas operāciju, lūdziet palīdzību kvalificētai personai.

5. Ļoti ieteicams šo darbmašīnu stingri nostiprināt pie līdzenas un stabilas darba virsmas.
6. Pirms sākt strādāt ar šo darbmašīnu, vienmēr uzlieciet ausu aizsargus.
7. Nestrādājiet ar šo darbmašīnu, ja esat medikamentu un/vai alkohola ietekmē.
8. Pirms sākt strādāt ar šo darbmašīnu, noņemiet visas rotaslietas.
9. Strādājot ar šo darbmašīnu, nevalkājat cimdus.
10. Šai darbmašīnai jābūt pienācīgi iezemētai.
11. Veicot virpošanu starp centriem, nodrošiniet, lai priekšējais un aizmugurējais balsts stingri piegultu apstrādājamajai detaļai.
12. Virpojot ar plānripu, raupji apgrieziet apstrādājamo detaļu, ievērojot paredzamo kontūru, un tikai tad nostipriniet pie plānripas.
13. Nekad neļaujiet instrumentiem iesprūst apstrādājamajā detaļā; necentieties uzreiz novirpot pārāk lielu daļu.
14. Nestrādājiet ar šo darbmašīnu, ja nevarat ievērot šos norādījumus.
15. Saglabājiet šos norādījumus turpmākai uzziņai.

BRĪDINĀJUMS: neļaujiet ieradumam (ko veido biežs darbmašīnas lietojums) radīt bezrūpību. Vienmēr atcerieties, ka pietiek ar sekundes desmitdaļu neuzmanības, lai izraisītu smagu fizisku traumu.

3. Uzstādīšana

UZMANĪBU!

Daudzas detaļas ir ļoti smagas. Iesakām vispirms nodrošināties ar palīdzību un tikai pēc tam mēģināt celt lielākos darbmašīnas komponentus.

3.1. VIRPAS BLOKA KOMPONENTU IDENTIFICĒŠANA

- A. 1 x virpas pamatne, ieskaitot devēju
- B. 2 x statīva korpusi
- C. 2 x statīva kāja
- D. 2 x uzgriežņatslēga
- E. 1 x demontāžas stienis
- F. 1 x 12" instrumentu balsts
- G. 1 x 6" instrumentu balsts
- H. 1 x maisiņš ar atsevišķajām detaļām
- I. 1 x lietotāja pamācība

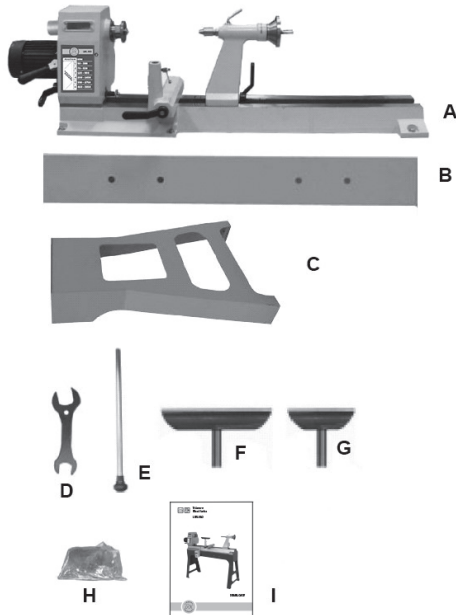

UZMANĪBU!

Daudzas detaļas ir ļoti smagas. Iesakām vispirms nodrošināties ar palīdzību un tikai pēc tam mēģināt celt lielākos darbmašīnas komponentus.

Ievērojiet, iekams darbmašīnas montāža nav pabeigta, to nedrīkst pievienot elektrotīklam, un barošanas slēdzim jābūt IZSLĒGTĀ pozīcijā.

3.2. Virpas atrašanās vietas noteikšana darbnīcā

1. Izvēlieties darbnīcā līdzenu vietu ar adekvātu apgaismojumu. Nodrošiniet, lai starp virpu un citām darbmašīnām būtu pietiekami daudz brīvas vietas. Novietojiet virpu zonā, kas spēj balstīt tās svaru un ir tuvu elektrotīkla kontaktligzdai.



3.3. Statīva montāža

1. Izņemiet no iepakojuma abas statīva kājas un novietojiet tās aptuveni 54" atstumā vienu no otras (02. att.), mērot no ārmaļām. Plauktiem noteikti jābūt vērstiem uz iekšpusi, un divkārsi izliektajai kājai jāatrodas kreisajā pusē.

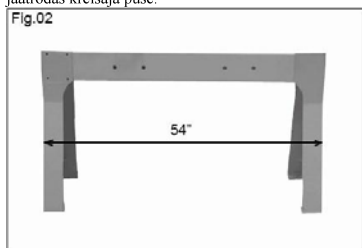

2. Izmantojot palīdzību, paceliet statīva korpusu un uzmanīgi pozicionējiet statīva kājas pret bultskrūvēm paredzētajām atverēm. Nostipriniet statīvu uz kājām ar astoņām M10x30 bultskrūvēm ar sešstūra galviņu un astoņām M10 plakanajām paplāksnēm (03. att.).

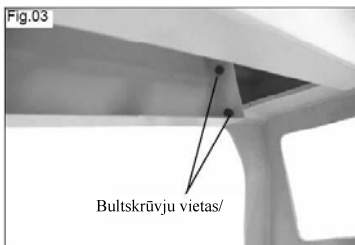

3.4. Virpas nostiprināšana pie statīva

1. Paceliet virpas korpusu, turot tikai pie pamatnes, ne pie priekšējā vai aizmugurējā balsta blokiem.

2. Uzmanīgi uzlieciet virpas korpusu uz statīva un nostipriniet ar sešām M10x40 bultskrūvēm ar sešstūra galviņu, sešām M10 plakanajām paplāksnēm un sešām M10 piespiedpaplāksnēm (04. att.).

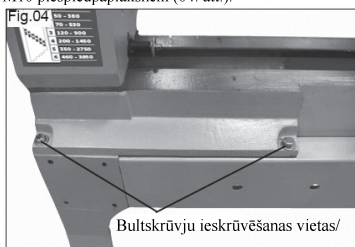

3.5. Devēja kārbas uzstādīšana uz statīva kājas

Novietojiet devēja kārbu uz statīva kreisās puses kājas un nostipriniet ar četrām skrūvēm ar plakanu cilindrisku galviņu (05. att.).

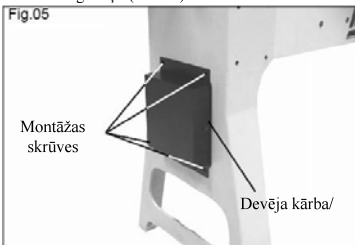

4. Regulēšana

4.1. Cilindriskā centra noņemšana no priekšējā balsta

Ievietojiet demontāžas stieni priekšējā balsta vārpstā no roktura gala. Viegli pasītiet cilindriskā centra galu, līdz tas atdalās no vārpstas (06. att.).

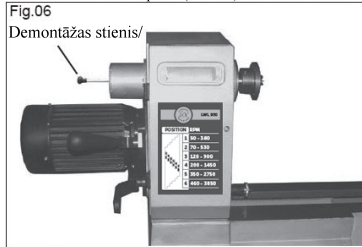

4.2. Dinamiskā centra piestiprināšana uz aizmugurējā balsta

Ievietojiet dinamisko centru ar 2. numura Morzes konusa stobru aizmugurējā balsta vārpstā (07. att.).



4.3. Dinamiskā centra noņemšana no aizmugurējā balsta

Ievietojiet demontāžas stieni aizmugurējā balsta vārpstā no roktura gala. Viegli pasītiet dinamiskā centra galu, līdz tas atdalās no vārpstas (08. att.).



4.4. Motora siksnas pievilkšana vai atslābināšana

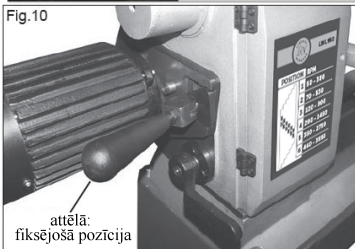
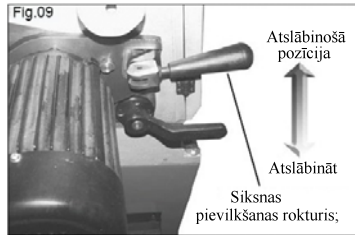

2. Grieziet siksnas pievilkšanas rokturi, izlīdzinot pret priekšējā balsta bloķēšanas rokturi (09. att.). Lai atslābinātu motora siksnu, grieziet siksnas pievilkšanas rokturi uz leju. Lai fiksētu siksnas spriegojumu, grieziet siksnas pievilkšanas rokturi, izlīdzinot pret motoru (10. att.).

4.5. Priekšējā balsta pievilkšana vai atslābināšana

Lai atslābinātu priekšējo balstu, grieziet priekšējā balsta bloķējošo rokturi pretēji pulksteņa rādītāju kustības virzienam (11. att.). Kad priekšējā balsta šarnīrsavienojuma regulēšana ir pabeigta, grieziet bloķējošo rokturi pulksteņa rādītāju kustības virzienā, lai priekšējo balstu fiksētu (12. att.).





4.6. Priekšēja balsta grozišana

Ar labo roku izvelciet pozicionējošo tapu, vienlaikus atslābinot bloķējošo rokturi un griežot priekšējo balstu ar kreiso roku. Ievietojiet atpakaļ pozicionējošo tapu un tad grieziet rokturi pulksteņa rādītāju kustības virzienā, lai priekšējo balstu nofiksētu (13. att.).



4.7. Instrumentu balsta noregulēšana UZMANĪBU!

Neregulējiet instrumentu balstu vai instrumentu balsta pamatni, kad virpa ir ieslēgta. Noteikti izslēdziet virpu un pārliecinieties, vai apstrādājamā detaļa ir pilnībā apstādīnāta, un tikai tad veiciet regulēšanu.

1. Instrumentu balsta pamatni (A – 14. att.) var viegli pārvietot pa virpas pamatni. Atslābiniet ekscentra sviru (B – 14. att.), griežot pretēji pulksteņa rādītāju kustības virzienam, pārbīdīet instrumentu balsta pamatni jaunā pozīcijā un pievelciet ekscentra sviru pulksteņa rādītāju kustības virzienā.

2. Lai regulētu instrumentu balsta augstumu, atslābiniet bloķējošo sviru (A – 14. att.), paceliet uz augšu vai nolaidiet uz leju instrumentu balstu un pievelciet bloķējošo sviru.

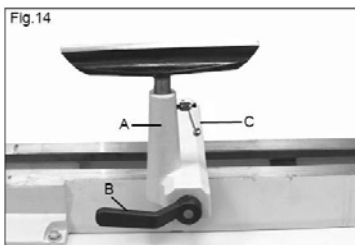

3. Lai regulētu instrumentu balsta pamatnes piespiešanas darbību, noņemiet pamatni un grieziet uzgriezni pulksteņa rādītāju kustības virzienā, lai pievilktu; pretēji pulksteņa rādītāju kustības virzienam – lai atslābinātu (15. att.).



4.8. Aizmugurējā balsta noregulēšana

1. Atslābiniet ekscentra sviru (A – 16. att.), lai pārvietotu aizmugurējo balstu pa virpas pamatni vajadzīgajā pozīcijā. Pievelciet sviru.

2. Lai noregulētu aizmugurējā balsta slīdni uz iekšu vai uz āru, atslābiniet bloķējošo sviru (B – 16. att.) un pagrieziet rokratu (C – 16. att.). Kad aizmugurējā balsta svira ir vajadzīgajā pozīcijā, pievelciet bloķējošo sviru (16. att.).

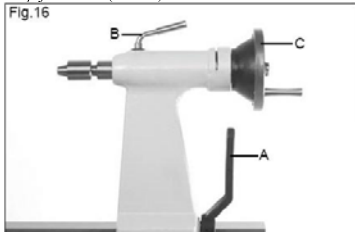

3. Lai regulētu aizmugurējā balsta piespiešanas darbību, noņemiet to no virpas pamatnes un grieziet uzgriezni pulksteņa rādītāju kustības virzienā, lai pievilktu; pretēji pulksteņa rādītāju kustības virzienam – lai atslābinātu (15. att.).

4.9. Vārpstas darbības ātrumu maiņa

1. Virpai ir sešu pakāpju motora vārpstas skrīmeļi (17. att.), kas nodrošina sešus dažādus vārpstas darbības ātrumu diapazonus. Lai mainītu vārpstas darbības ātrumu, atveriet piekļuves pārsegus uz priekšējā balsta un statīva (17. att.).

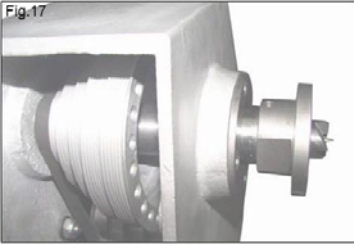

2. Piekļuves pārsegumi esot atvērti, atslābiniet siksas pievilkšanas rokturi. Grieziet pievilkšanas rokturi, lai atslābinātu spriegojumu uz skrīmeļiem. Ieskatieties uz priekšējā balsta esošajā ātrumu un siksas pozīciju diagrammā, lai noteiktu vajadzīgo vārpstas darbības ātrumu (18. att.).

Pirms darbmašīnas ieslēgšanas atbrīvojiet vārpstas aizslēgu.

VĀRPSTAS DARBĪBAS ĀTRUMI
POZĪCIJA APGR./MIN
VĀRPSTAS SKRĪMELIS/
MOTORA SKRĪMELIS/

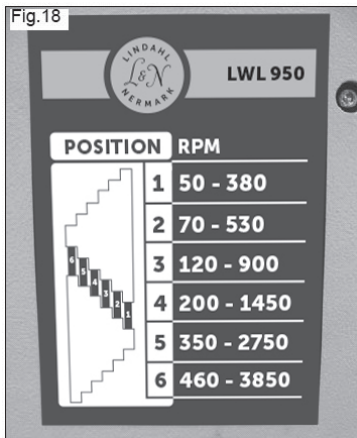

3. Pārvietojiet piedziņas siksnu vajadzīgajā skrīmeļu kombinācijā. Grieziet siksas pievilkšanas rokturi pretēji pulksteņa rādītāju kustības virzienam un pieveiciet rokturi. Aizveriet piekļuves pārsegus.

4.10. Ātrumu maiņas slēdzis

1. Apvienojumā ar sešu ātrumu skrīmeļu sistēmu virpai ir arī ātrumu maiņas slēdzis. Lai to lietotu konkrētā siksas ātruma diapazonā, vienkārši ieslēdziet virpu (A – 19. att.) un grieziet ātrumu maiņas skalu (B – 19. att.) pulksteņa rādītāju kustības virzienā, lai palielinātu ātrumu; pretēji pulksteņa rādītāju kustības virzienam – lai samazinātu ātrumu.

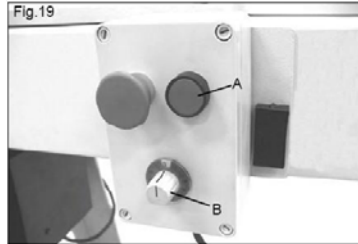

2. Ar ātrumu maiņas skalu ātrumu var palielināt tikai līdz norādītajam lielākajam ātrumam atkarībā no siksas pozīcijas (18. att.).

4.11. Cilindriskais piedziņas centrs – priekšējais balsts

1. Cilindrisko piedziņas centru (B – 20. att.) lieto apvienojumā ar rotējošo centru aizmugurējā balstā, lai sekmētu cilindrisku apdari, tādu kā krēslu un galdu kāju, rokturu u. tml. apdari.

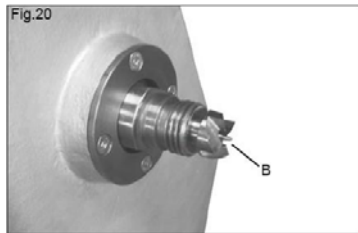

2. Ievietojot izejmateriālu cilindriskajā piedziņas centrā, nelietojiet āmuru vai tam līdzīgu instrumentu, jo tā var sabojāt priekšējā balsta gultņus. Ar aizmugurējā balsta rokrata palīdzību panāktajam spiedienam būtu jābūt pietiekamam, lai nodrošinātu atbilstošu stabilitāti, apstrādājot mīkstāku koku. Cietāku kokmateriālu gadījumā to gala daļā jāizdara sekli diagonāli zāga iegriezumi un jāizurbj neliels caurums centrā. Cilindrisko centru var tieši iedzīt kokmateriālā, izmantojot tikai nelielu mīksta koka āmuru, nekad nelietojiet tērauda āmuru, jo tas sabojās konusa korpusu.

4.12. Dinamiskais centrs – aizmugurējais balsts

1. Rotējošo kausveida centru (A – 21. att.) lieto apdarēs, kurās nepieciešama virpošana ar vārpstu, taču nav iespējams atbilstoši izmantot patronu.

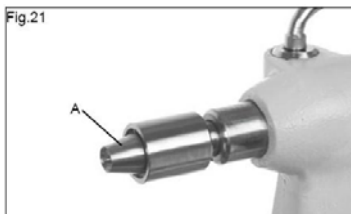

2. To var izmantot arī kā drošības ierīci pēc iespējas ilgāk darbā ar plānripu, jo īpaši pirmsapstrādes posmā.

5. Traucējummeklēšana

SVARĪGI:

veicot jebkādu regulēšanu, izslēdziet slēdzi un nodrošiniet, lai barošanas kabelis būtu atvienots no elektrotīkla kontaktligzdas.

PROBLĒMA	IESPĒJAMĀIS CĒLONIS	RISINĀJUMS
Pārmērīga vibrācija	Nav līdzsvara	Samaziniet vārpstas darbības ātrumu.
		Sagatavojiet apstrādājamās detaļas apaļo formu un tikai tad ievietojiet virpā.
		Turēšanas punkts, iespējams, nav centrāls. Turēšanas metode, iespējams, nav pietiekami cieša.
	Piedziņas sikсна pārspriegota vai bojāta	Pirms fiksēšanas motora svaram ir jābūt pietiekamam.
	Motora skrīmelis nav pareizi izlīdzināts pret priekšējā balsta skrīmeli	Ieregulējiet motora skrīmeli pret priekšējā balsta skrīmeli taisnā leņķī un paralēli vienu otram.
	Valģis priekšējā balsta skrīmelis	Pārbaudiet, vai skrīmelis pareizi uzgulst uz vārpstas. Pievelciet pretuzgriezīni kreisajā pusē. Pievelciet abas gremdkrūves skrīmelī.
	Bultskrūves, kas tur motoru pie balsta plātnes, ir valģīgas	Pievelciet visas bultskrūves un pārbaudiet pareizu skrīmeļa ieregulējumu.
Vienfāzes motors	Daudzi vienfāzes motori savas konstrukcijas metodes dēļ rada nelielas vibrācijas, ko parasti nav iespējams novērst.	
Statīvs vai darbgalds nepareizi balstās pret grīdu	Skatiet norādījumus par uzstādīšanu.	
Plānripa vai patronas izregulējas	Plānripas vai patronu aizmugurē vai ap sešstūra bloķējošo plātni sakrājušies netīrumi.	Likvidējiet visus uzkrājušos netīrumus.
Sikсна nav ieregulēta vai arī tiek bojātas tās malas	Priekšējā balsta un motora skrīmeļi nav pareizi izlīdzināti	<ol style="list-style-type: none"> 1. Atveriet priekšējās durtiņas statīvā. 2. Atslābiniet 4 motora bultskrūves. 3. Ieregulējiet abus skrīmeļus taisnā leņķī un paralēli vienu otram.
AIZMUGURĒJĀIS BALSTS		
Aizmugurējā balsta rokratu grūti pagriezt	Uz spoles vai rokrata vītnes iekšpusē uzkrājušies putekli un koka sveķi.	Izņemiet spoli un rokratu no aizmugurējā balsta korpusa. Noslaukiet tīras visas zonas, tostarp aizmugurējā balsta korpusa

		iekšpusi, viegli ieeļļojiet spoli un apstrādājiet rokratu ar ziežvielu. Samontējiet.
Aizmugurējais balsts pareizi nefiksējas pamatnē	Nepareizs piespiešanas plātnes ieregulējums	Regulējot uzgriezni zem piespiešanas plātnes, var panākt palielinātu vai samazinātu piespiešanas spiedienu.
Aizmugurējais balsts pa pamatni nepārvietojas vienmērīgi	Netīra pamatne un aizmugurējā balsta korpusa apakšpuse	Iztīriet pamatni un aizmugurējā balsta korpusa apakšpusi ar petroleju vai tam līdzīgu līdzekli.
	Nepareizs piespiešanas plātnes ieregulējums	Regulējiet piespiešanas plātnes uzgriezni.
INSTRUMENTU BALSTS		
Virpošanas instrumenti pār instrumentu balstu nedarbojas vienmērīgi	Instrumentu balsta plātnes virsma ir bojāta; bojājumus rada instrumenti ar asām malām	Ar smalku vīli pielīdziniet instrumentu balsta augšpusi un nopulējiet ar smīļspapīru. Izvairieties no asām malām virpošanas instrumentu stūros.
EKSCENTRA-AIZSLĒGA INSTRUMENTU BALSTA KRONŠTEINS		
Instrumentu balsta kronšteins pa pamatni nepārvietojas vienmērīgi	Nepareizs piespiešanas plātnes ieregulējums	Regulējot uzgriezni zem piespiešanas plātnes, var panākt palielinātu vai samazinātu piespiešanas spiedienu.
	Netīra pamatne un ekscentra-aizslēga kronšteina apakšpuse	Iztīriet pamatni un instrumentu balsta kronšteina apakšpusi ar petroleju vai tam līdzīgu līdzekli.
Instrumentu balsta kronšteins pareizi nefiksējas pamatnē	Nepareizs piespiešanas plātnes ieregulējums (Jāizvairās no pārmērīga spiediena uz ekscentra sviru.)	Regulējot uzgriezni zem piespiešanas plātnes, var panākt palielinātu vai samazinātu piespiešanas spiedienu.
Instrumentu balsta kronšteina kļūst grūti pagriezt	Netīra ekscentra ass un piespiešanas caurule	Izņemiet ekscentra asi no ekscentra-aizslēga kronšteina un notīrīt visas daļas ar petroleju vai tam līdzīgu līdzekli.
CENTRI		
Cilindriskais piedziņas centrs vai aizmugurējā balsta centrs virpošanas laikā neturas konusus	Konusa smailais gals ir bojāts vai nu nomešanas, vai atsišanas rezultātā.	Novīļējiet vai nopulējiet bojājumu. Pārbaudiet, vai konusu iekšpuse nav izrobota.
	Konusu iekšpusē ir eļļa vai ziežviela	Tīri izslaukiet konusu iekšpusi. Apstrāde ar ziežvielu vai eļļu lietojumu starplaikā mazinās rūšēšanas iespēju.
	Nepietiekams spiediens, ievietojot apstrādājamo detaļu	Nepieciešams ātri un stingri uzspiest ar roku. Nesitiet ar cietu priekšmetu.
Aizmugurējā balsta un priekšējā balsta centri nav pareizi izlīdzināti viens pret otru	Korpuss nepareizi pieskrūvēts pie statīva, kas attiecīgi izraisījis sagriešanos.	Skatiet norādījumus par uzstādīšanu.
	Statīvs nepareizi pieskrūvēts vai novietots uz grīdas.	Skatiet norādījumus par uzstādīšanu.



Norsk

Oversettelse av den opprinnelige instruksjonene

Innholdsfortegnelse

1 GENERELL INFORMASJON

1.1 Forord

2 BESKRIVELSE AV MASKINEN

- 2.1 Maskinbetegnelse
- 2.2 Lær deg å kjenne maskinen
- 2.3 Teknisk spesifikasjon
- 2.4 Anbefalt verneklær
- 2.5 Støy
- 2.6 Foreskrevet bruk av maskinen
- 2.7 Risikoer
- 2.8 Ytterligere sikkerhetsforskrifter for tredreibenk

3 INSTALLASJON

- 3.1 Identifisering av dreiebenkens komponenter
- 3.2 Bestem hvor dreiebenken skal stå i verkstedet
- 3.3 Montering av stativet
- 3.4 Fest dreiebenken på stativet
- 3.5 Monter bryterboksen på stativbeinet

4. INNSTILLINGER

- 4.1 Ta bort dubben fra spindeldokken
- 4.2 Fest den roterende dreiespissen på senterspissen
- 4.3 Ta bort den roterende dreiespissen fra senterspissen
- 4.4 Spenn eller løsne motorreimen
- 4.5 Spenn eller løsne spindeldokken
- 4.6 Roter spindeldokken
- 4.7 Juster anlegget
- 4.8 Juster senterspissen
- 4.9 Endre spindelhastighet
- 4.10 Omformer for variabel hastighet
- 4.11 Drivspiss – spindeldokke
- 4.12 Roterende dubb – spindeldokke

5 FEILSØKING

6 DIAGRAM & KOMPONENTER

1. Generell informasjon

1.1 FORORD

Denne instruksjonsboken må leses og forstås før maskinen brukes. Det gir bedre grunnleggende kunnskap om maskinen, som i sin tur gir økt sikkerhet og bedre resultat.

2. Beskrivelse av maskinen

2.1 MASKINBETEGNELSE

Det finnes en identifikasjonsetikett som inneholder produsentinformasjon, produksjonsår, serienummer og spesifikasjoner fastsatt på maskinen.

2.2 LÆR DEG Å KJENNE MASKINEN

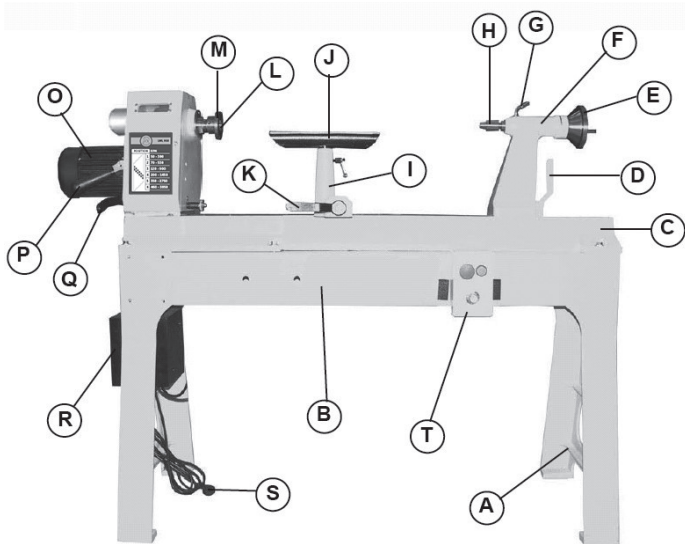

- A. Stativbein
- B. Stativ
- C. Dreievinge
- D. Låsearm for spindeldokke
- E. Håndratt for spindeldokke
- F. Spindeldokke
- G. Låsearm for spindeldokkespindel
- H. Roterende dreiespiss
- I. Anleggsfot
- J. Anlegg

- K. Låsearm for anleggsfeste
- L. Drivspiss
- M. Planskive
- O. Motor
- P. Remspenningshåndtak
- Q. Låsearm for spindeldokke
- R. Koblingsboks
- S. Stromkabel
- T. Strømbryter



2.3 TEKNISKE SPESIFIKASJONER

SPESIFIKASJONER

Dreiediameter over vange 520 mm
Spindelavstand 950 mm
Spindelhastighet, elektronisk variabel hastighet 50–3850 o/min
Spindel for spindel- og spindeldokke MK2
Sentersspissens spindelbevegelse 100 mm
Motoreffekt 1,5 hk
Nettovekt 209 kg

2.4 ANBEFALT VERNEKLÆR

- Sklifrie sko anbefales.
- Ikke ha på deg løst hengende klær, slips eller smykker, de kan sette seg fast i maskinens bevegelige deler.
- Rull opp lange ermer ovenfor albuen.
- Bruk hårnnett for å holde vekk langt hår.

2.5 STØY

Støymålingen, i arbeid og under gange, er utført i samsvar med ISO-standard 7960, bilag "J":

Momentant akustisk trykk:

Lydeffektnivå (ingen belastning) <90 dB(A)
Lydeffektnivå (belastning) <100 dB(A)
Lydtrykksnivå (ingen belastning) <80 dB(A)
Lydtrykksnivå (belastning) <90 dB(A)

De opplysninger som angis er faktiske støynivåer og ikke nødvendigvis sikre arbeidsnivåer. Det finnes en sammenheng mellom emisjons- og eksponeringsnivåer, men det kan ikke brukes på en pålitelig måte for å avgjøre om ikke ytterligere forsiktighetsmål er nødvendige. Blant de faktorer som påvirker hvor mye arbeidsstyrken faktisk eksponeres inngår hvordan rommet ser ut og andre støykilder etc., dvs. antall maskiner og andre prosesser som pågår i nærheten. Dessuten kan tillatte eksponeringsnivåer skille mellom ulike land. Denne informasjon gjør det mulig for brukere av maskinen å forbedre de farlige risikoene.

2.6 FORESKREVET BRUK AV MASKINEN

Denne maskinen er utviklet for å rotere både behandlet og ubehandlet kjernevirke. Andre materialer enn de som er nevnt over, altså annet enn tre, er dermed forbudt: Brukeren er alene om ansvaret for skader som oppstår ved bearbeiding av slike materialer. Sett alltid på deg vernebriller før du kjører denne maskinen. Det er forbudt å bruke maskinen uten først å ha installert alle vernene.

2.7 RISIKOER

OBS! Å bruke tredreiebenken innebærer i alle tilfeller risikoer som ikke kan elimineres av produsenten. Derfor må brukeren være oppmerksom på at trebearbeidingsmaskiner er farlige om de ikke brukes med forsiktighet, og om ikke alle forsiktighetstiltak følges.

2.8 YTTERLIGERE SIKKERHETSFRSKRIFTER FOR TREDREIEBENK

SIKKERHET OPPSTÅR SOM EN KOMBINASJON AV AT BRUKEREN ALLTID BRUKER SIN SUNNE FORNUFT OG ER KLAR OG VÅKEN NÅR TREDREIEBENKEN BRUKES.

ADVARSEL! FOR DIN EGEN SIKKERHET SKAL DU IKKE FORSØKE Å KJØRE TREDREIEBENKEN FØR DEN ER FULLSTENDIG MØNTERT OG INSTALLERT ETTER ANVISNINGENE.

SIKKER KJØRING

1. Kjør ikke maskinen før du har lest følgende instruksjoner.
2. Forsøk ikke å kjøre maskinen før den er fullstendig montert.
3. Sett ikke på maskinen om noen del mangler.
4. Pass på at du får hjelp fra noen kyndig person om du ikke kjenner til hvordan man bruker maskinen.
5. Vi anbefaler varmt at maskinen monteres mot en plan og sikker arbeidsflate.
6. Ta alltid på vernebriller for maskinen kjøres.
7. Kjør ikke maskinen om du er påvirket av medisiner og/eller alkohol.
8. Ta av deg alle smykker før du kjører maskinen.
9. Bruk ikke noe som helst slags hansker når du kjører maskinen.
10. Maskinen må jordes på riktig måte.
11. Pass på at spindeldokke og dubbdokke sitter tett mot arbeidsstykket når du dreier mellom spisser.
12. Ved dreiming med planskive, grovbearbeide arbeidsstykket slik at det så mye som mulig har den endelige formen før det festes mot planskiven.
13. Trykk aldri inn verktøyet med kraft i arbeidsstykket, eller ta bort for store biter.
14. Kjør ikke maskinen uten å følge alle disse instruksjoner.

15. Spar denne instruksjonsboken slik at du kan lese den igjen i framtiden.

ADVARSEL! Ikke la det bli en vane å bruke maskinen ved frekvent bruk, til at du ikke bryr deg om alle forsiktighetstiltakene. Husk alltid på at en eneste brokdel av et sekunds uforsiktighet holder for å få alvorlige skader.

3. Installasjon

VIKTIG

Mange av delene er veldig tunge. Vi anbefaler at du skaffer hjelp til å løfte de tyngre delene.

3.1 Dreiebenkenhetens ulike deler

- A. 1 x dreievang inklusive omformer
- B. 2 x stativkropp
- C. 2 x stativbein
- D. 2 x nøkkel
- E. 1 x utstøterstang
- F. 1 x 12" anlegg
- G. 1 x 6" anlegg
- H. 1 x pose for løse deler
- I. 1 x håndbok

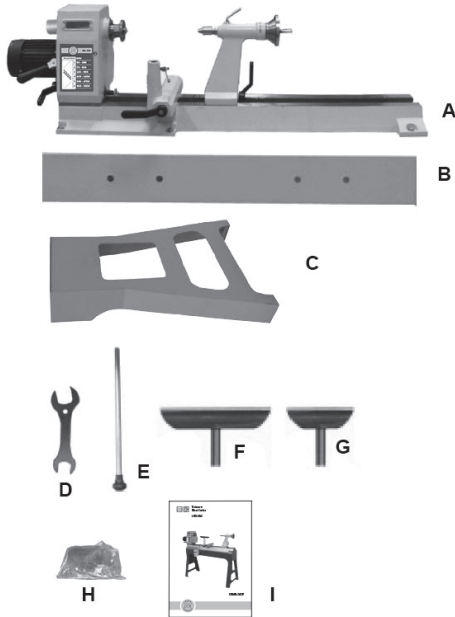

VIKTIG

Mange av delene er veldig tunge. Vi anbefaler at du skaffer hjelp med å løfte de tyngre delene.

Obs! Maskinen får ikke kobles og strømbryteren skal være i posisjon OFF (AV) til monteringen er klar.

3.2 Bestem hvor dreiebenken skal stå i verkstedet

1. Finn et sted i verkstedet som er plant og har bra lysforhold. Pass på at det finnes skikkelig med plass mellom dreiebenken og andre maskiner. Plasser dreiebenken i et område som tåler vekten og som finnes nær en strømkilde.

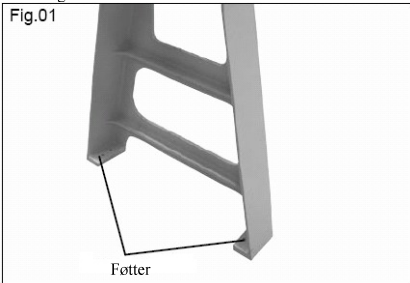

3.3 Montering av stativet

1. Ta ut de to stativbeina fra kartongen og plasser dem cirka 54 tommer (137 cm) fra hverandre (Fig. 2) målt fra yttersidene. Pass på at hyllene er vendt innover og at det dobbelt svingte beinet er til venstre.

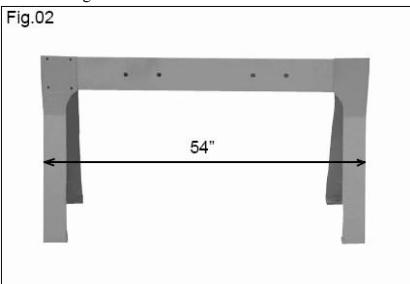

2. Med hjelp - løft stativkroppen og plasser forsiktig stativbeinet slik at hullene for boltene møtes. Fest stativet mot beina med hjelp av åtte M10X30 sekskantede bolter og åtte plane M10-brikker (Fig. 03)

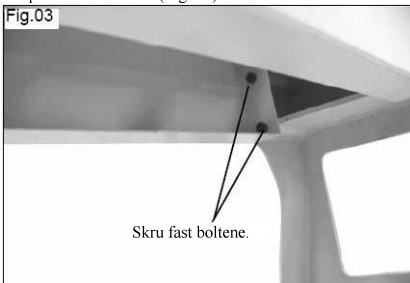

3.4 Fest dreiebenken på stativet

1. Løft dreiebenken i dreievangen, ikke i spindel- eller senterstippen.
2. Plasser dreiebenken forsiktig på stativet og fest med seks M10X40 sekskantede bolter, seks plane M10-brikker og seks M10 låsebrikker. (Fig. 04)

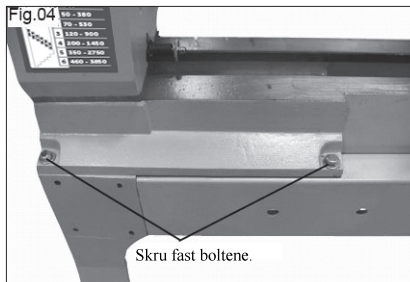

3.5 Monter bryterboksen på stativbeinet

Plasser bryterboksen mot det venstre beinet og sett det fast med hjelp av fire skruer. (Fig. 05)

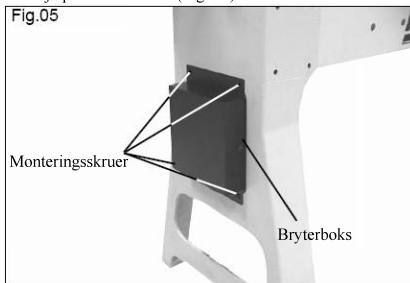

4. Justeringer

4.1 Ta bort drivspissen fra spindeldokken

Sett inn utstøterstangen i spindelen i spindeldokken fra håndtakssiden. Bank lett på enden av spissen til den løsner fra spindelen. (Fig. 06)

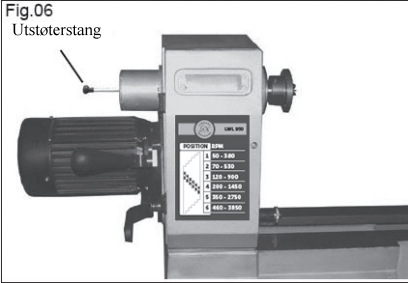

4.2 Fest den roterende dreiespissen på sentersspisen

For inn den roterende dreiespissen med et nr 2 morsekonskift i spindeldokkespindelen. (Fig. 07)



4.3 Ta bort den roterende dreiespissen fra sentersspisen

is on Sett inn utstøterstangen i spindeldokkespindelen fra håndtakssiden. Bank lett på enden av den roterende dreiespissen til den slipper fra spindelen. (Fig. 08)

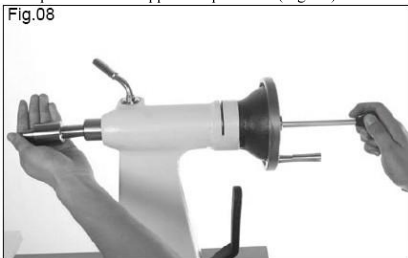

4.4 Spenn eller løsne motorreimen

1. Vri på remspenningshåndtaket slik at det er i linje med låsehåndtaket for spindeldokken (Fig. 09). Roter remspenningshåndtaket oppover for å spenne motorreimen.

Vri remspenningshåndtaket slik at det er i linje med motoren for å løsne remspenningen. (Fig. 10)

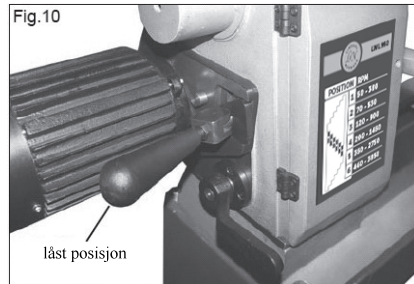
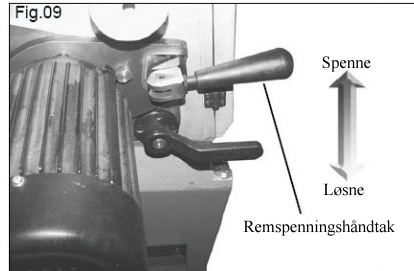

2. Vri på remspenningshåndtaket slik at det er i linje med låsehåndtaket for spindeldokken (Fig. 09). Roter remspenningshåndtaket nedover for å løsne motorreimen. Vri remspenningshåndtaket slik at det er i linje med motoren for å løsne remspenningen. (Fig. 10)

4.5 Spenne eller løsne spindeldokken

Roter låsehåndtaket for spindeldokken motsols for å løsne spindeldokken. (Fig. 11) Når du er klar med rotasjonsjusteringen, roter låsehåndtaket medsols for å løsne spindeldokken. (Fig. 12)

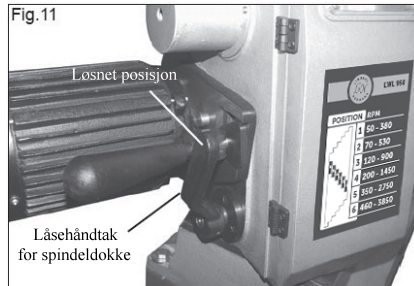

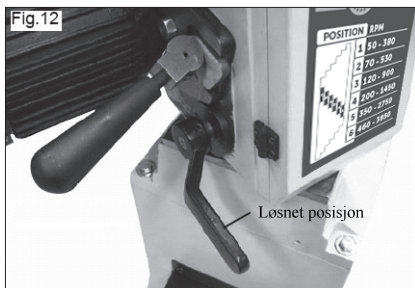

4.6 Rotere spindeldokken

Dra ut posisjonssplinten med høyre hånd, samtidig som du løser låsehåndtaket og snurrer spindeldokken med venstre hånd. Koble posisjonssplinten og roter så låsehåndtaket medsols for å låse spindeldokken. (Fig. 13)

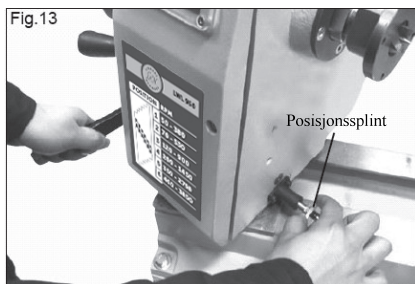

4.7 Juster anlegget

VIKTIG

Juster ikke anlegget eller anleggsfoten når dreiebenken er påkoblet. Pass på at dreiebenken er avstengt og at arbeidsstykket har stoppet helt før du gjør noen justeringer.

1. Anleggsfoten (A - Fig. 14) kan lett flyttes langs dreievangen. Løse spaken (B - Fig. 14) motsols, for anleggsfoten til en ny posisjon og spenn til medsols med spaken.
2. Juster anleggets høyde ved å løsne låsearmen (C - Fig. 14), hev opp eller senk anlegget og spenn til låsearmen.

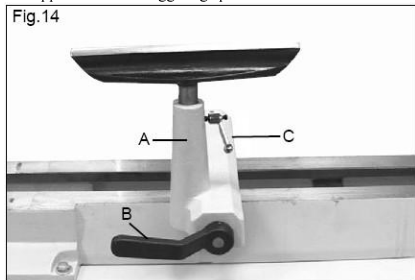

3. Juster anleggsfotens tilspenning ved å ta bort foten og dra mutteren medsols for å spenne til og motsols for å løsne tilspenningen. (Fig. 15)



4.8 Juster senterspissen

1. Løse låsespaken (A - Fig. 16) for å flytte senterspissen langs dreievangen til ønsket posisjon. Trekk til håndtaket

2. Juster senterspissens stempel inne i eller utover ved å løsne låsearmen (B - Fig. 16) og vri håndhjulet (C - Fig. 16). Trekk til låsearmen når senterspissens stempel er i ønsket posisjon. (Fig. 16)

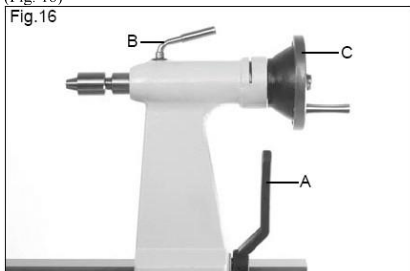

3. Juster tilspenningen av senterspissen ved å ta den bort fra dreievangen og dra mutteren medsols for å spenne og motsols for å løsne den. (Fig. 15)

4.9 Endre spindelhastighet

1. Dreiebenken har en sekstrinns motor og spindelreimskiver (Fig. 17) for å gi seks ulike spindelhastighetsområder. Åpne dekslene på spindeldokken og stativet for å endre spindelhastigheten. (Fig. 17)

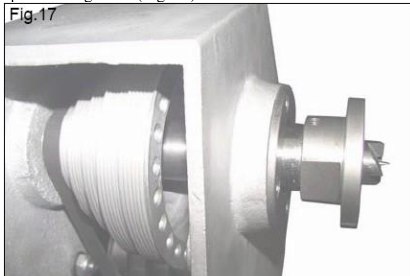

2. Med dekslene åpne, løsne reimspenningshåndtaket. Roter spenningshåndtaket for å slippe spenningen på reimskivene. Kontroller hastighet og reimposisjon på spindeldokken for å bestemme ønsket spindelhastighet. (Fig. 18)

Fig.18

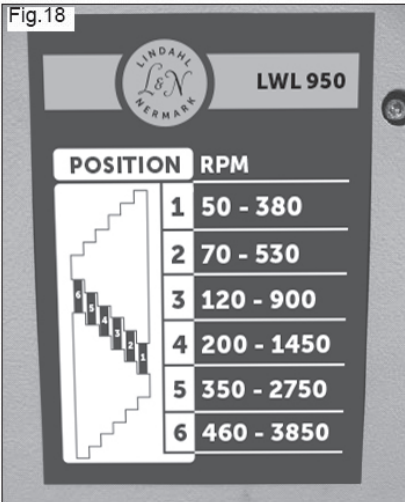

3. Flytt driveimem til ønsket reimskivekombinasjon. Roter reimspenningshåndtaket motsols for å trekke til. Sett tilbake dekslene.

4.10 Omformer for variabel hastighet

1. Sammen med systemet med seks drivskiver har dreiebenken også en omformer for variabel hastighet. Du bruker dreiebenken med en bestemt reimhastighet ved å sette på dreiebenken (A - Fig. 19) og vri knappen for variabel hastighet (B - Fig. 19) medsols for høyere hastighet og motsols for lavere hastighet.

Fig.19

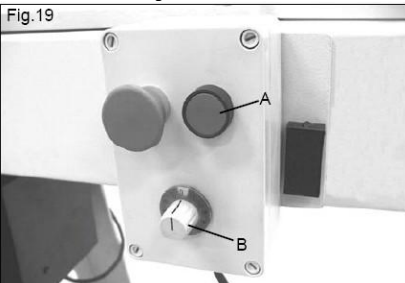

2. Knappen for variabel hastighet kan kun øke hastigheten til den høyeste hastigheten aktuelt reimposisjon tillater. (Fig. 18)

4.11 Drivspiss – spindeldokke

1. Drivspissen (B - Fig. 20) brukes sammen med den roterende spissen i spindeldokken for å støtte sylindriske arbeider som stol- og bordbein.

Fig.20

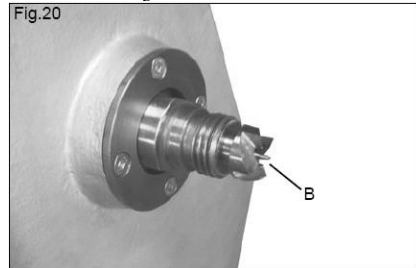

2. Bruk ikke en hammer eller lignende verktøy når du setter fast et nytt arbeidsstykke på spissen ettersom det kan resultere i at lagrene i spindeldokken skades. Trykket fra senter-spissens håndhjul bør holde for å gi tilstrekkelig stabilitet når mykere tre brukes. For hardere tre bør ytterligere diagonale skår skjæres i enden og et lite hull gjøres i sentrum. Drivspissen kan bankes direkte i treet med hjelp av en mjuk klubbe. Bruk aldri en stålhammer ettersom det kan skade skaftet.

4.12 Dreiespiss – spindeldokke

1. Den roterende rorspissen (A - Fig. 21) brukes for å støtte spindeldreiprojekt som ikke kan holdes i egnet chuck.

2. Den kan også brukes som sikkerhetsanordning for å støtte planskivearbeider så lenge som mulig, spesielt i grovbearbeidingsstadiet.

Fig.21

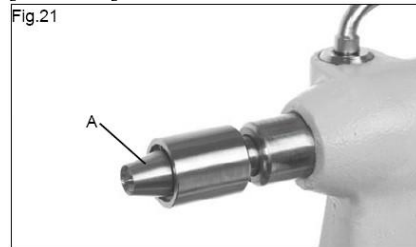

5. Feilsøking

Fig. 17 VIKTIG:

Steng av maskinen før justeringer utføres og pass på at maskinen er frakoblet fra strømuttaket.

PROBLEM	MULIG ÅRSAK	UTBEDRING
Overdreven vibrasjon	Ubalansert arbeid	Minske spindelhastigheten.
		Forarbeide arbeidsstykket slik at det virkelig er sirkelrundt før det settes inn i dreiebenken.
		Fastsettingspunktet kanskje ikke er i sentrum. Fastsettingsmetoden kanskje gjør at arbeidsstykket ikke sitter fast tilstrekkelig hardt.
	Drivreimen er spent for hardt eller er skadet.	Motorens kraft skal være tilstrekkelig for låsing.
	Motorremskive ikke i linje med drivskive i spindel-dokke	Pass på at motorremskive og drivskive i spindel-dokke er i vinkel og linje med hverandre.
	Los remskive i spindel-dokke	Kontroller at remskiven sitter som den skal på akselen. Trekk til V/H låsemutter. Trekk til begge blindskruene i drivskiven.
	Boltene som holder fast motoren mot støtteskiven sitter løst.	Trekk til alle bolter og kontroller at drivskivene er i linje.
Enfas motor	Mange enfasmotorer produserer på grunn av sin utforming små vibrasjoner som ikke kan utbedres.	
Stativ eller benk står på feil måte på gulvet.	Se installasjonsinstruksjonene.	
Planskive eller chucker kjøres ut av posisjon	Ansamling av smuss på baksiden av planskive eller chucker eller rundt sekskantet låseplate	Rengjør og ta bort ansamlet smuss.
Reim går ikke som den skal eller holder på å bli skadet i kantene	Remskive i spindel-dokke og motor ikke i linje.	1. Åpne frontluken på stativet. 2. Løsne de fire motorboltene. 3. Sett remskivene i vinkel og linje med hverandre.
SPINDELDOKKE		
Vanskelig å vri spindel-dokkens håndhjul	Ansamlet støv og kvae på spolen eller inne i håndhjulets gjenging.	Ta bort spole og håndhjul fra senterspissen. Tørk rent over alt inklusive innsiden av senterspissens hus og olje forsiktig inn spole og smor håndhjulet. Sett sammen igjen.
Spindel-dokken låser ikke på riktig måte mot vangen.	Feil innstilling av låseplate	Ved å justere mutteren under låseplaten kan økt eller minskert låsetrykk forekomme.
Spindel-dokken løper ikke jevnt på vangen.	Vangens styrelist og underside av spindel-dokke skitne	Gjør rent vangens styrelist og underside av spindel-dokkens hus med fotogen eller lignende.
	Feil innstilling av låseplate.	Juster låseplatemutteren.
ANLEGG		
Dreieverktøyet arbeider ikke jevnt over anlegget	Skadet flate på anlegget forårsaket av verktøy med skarpe kanter	Jevne ut flaten på anlegget med en fin fil og poler med sandpapir. Ta bort skarpe kanter på dreieverktøys hjørne.
LÅSEPAK ANLEGGSFOT		
Anleggsfot løper ikke jevnt langs dreievangen	Feil innstilt låseplate	Ved å justere mutteren under låseplaten kan økt eller minskert låsetrykk forekomme.
	Vangens styrelist og undersida av anleggsfot skitne	Gjør rent vangens styrelist og underside av anleggsfot med fotogen eller lignende.
Anleggsfot låser ikke på riktig måte mot dreievangen.	Feil innstilt låseplate. (Overdrevet trykk på låsepakken bør unngås.)	Ved å justere mutteren under låseplaten kan økt eller minskert låsetrykk forekomme.
Vanskelig å vri anleggets låsearm	Skitten aksel og låsetube	Ta bort kamaksel fra låsearmen og gjør rent alle deler med fotogen eller lignende.
SPISSER		
Spissen eller dubb i spindel-dokke sitter ikke fast i koner ved dreining	Lille enden av konen er skadet på grunn av at den ble mistet eller tatt imot slag	Fil eller poler bort skadene. Kontroller at konenes innside ikke er ripet.
	Fett eller olje inne i koner	Tørk rent inne i konene. Utstryking av olj mellom brukstiffeller hjelper til å minske rustangrep.
	Ikke nok trykk ved montering	Kreves rask og hardt håndtrykk. Bank ikke inn med faste objekter.
Dubb i spindel-dokke og spindel-dokke ikke korrekt i linje.	Dreievangen feil fastskrudd på stativet, som forårsaker vridning	Se installasjonsanvisningene.
	Stativet feil fastsatt eller plassert på gulvet	Se installasjonsanvisningene.

Polski

Tłumaczenie instrukcji oryginalnej

Spis treści

1. INFORMACJE OGÓLNE

1.1 Wprowadzenie

2. OPIS MASZyny

- 2.1 Identyfikacja maszyny
- 2.2 Zapoznanie się z maszyną
- 2.3 Dane techniczne
- 2.4 Zalecane ubranie ochronne
- 2.5 Emisja hałasu
- 2.6 Przeznaczenie maszyny
- 2.7 Zagrożenia
- 2.8 Szczególne zalecenia BHP dotyczące tokarek do drewna

3. INSTALACJA

- 3.1 Identyfikacja części składowych tokarki
- 3.2 Usytuowanie tokarki w warsztacie
- 3.3 Montaż podstawy
- 3.4 Zamocowanie tokarki do podstawy
- 3.5 Montaż skrzynki przetwornika

4. OBSŁUGA MASZyny

- 4.1 Wyjmowanie kła stałego z wrzeciona
- 4.2 Osadzanie kła obrotowego w koniku
- 4.3 Wyjmowanie kła obrotowego z konika
- 4.4 Napinanie i poluzowywanie paska napędowego
- 4.5 Blokowanie i odblokowywanie wrzeciennika
- 4.6 Przekręcanie wrzeciennika
- 4.7 Regulacja podstawki nożowej
- 4.8 Regulacja konika
- 4.9 Zmiana prędkości obrotowej wrzeciona
- 4.10 Przełącznik regulatora prędkości
- 4.11 Kiel stały – wrzeciennik
- 4.12 Kiel obrotowy – konik

5. WYKRYWANIE I USUWANIE USTEREK

6. RYSUNKI I WYKAZ CZĘŚCI

2.3 DANE TECHNICZNE

Średnica toczenia nad łożem	520 mm
Rozstaw roboczy kłów	950 mm
Prędkość obrotowa wrzeciona	regulowana elektronicznie 50-3850 obr/min
Stożek wrzeciona i konika	MT2
Przesuw tulei	100 mm
Moc wyjściowa silnika	1,5 KM
Masa netto	209 kg

2.4 ZALECANE UBRANIE OCHRONNE

- Nosić obuwie bezpoślizgowe.
- Nie nosić luźnej odzieży, krawatów lub ozdób; mogą zostać pochwycone przez części ruchome maszyny.
- Długie rękawy zawiązać ponad łokcie.
- Używać okrycia głowy przykrywającego długie włosy.

2.5 EMISJA HAŁASU

Pomiary hałasu, prowadzone w pozycji roboczej przy pracującej maszynie, zostały wykonane zgodnie z normą ISO 7960, dodatek J.

Wartości chwilowe ciśnienia akustycznego:

Poziom mocy akustycznej (bez obciążenia)	<90 dB(A)
Poziom mocy akustycznej (z obciążeniem)	<100 dB(A)
Poziom ciśnienia akustycznego (bez obciążenia)	<80 dB(A)
Poziom ciśnienia akustycznego (z obciążeniem)	<90 dB(A)

Podane powyżej wyniki są wartościami emisyjnymi, które niekoniecznie mają być przyjmowane za bezpieczne poziomy robocze. Mimo, że występuje korelacja pomiędzy wartościami emisyjnymi a rzeczywistym poziomem narażenia, informacja niniejsza nie pozwala na określenie, czy niezbędne są dodatkowe przedsięwzięcia ochronne. Czynniki wpływającymi na rzeczywisty poziom narażenia personelu są m.in. charakterystyka akustyczna miejsca pracy, występowanie innych źródeł hałasu, jak również liczba maszyn pracujących w danym pomieszczeniu, oraz hałas pochodzący z innych procesów produkcyjnych. Ponadto dopuszczalne poziomy narażenia mogą być różne w różnych krajach. Podane powyżej informacje mają jedynie na celu pomóc użytkownikowi w lepszym oszacowaniu ewentualnych zagrożeń.

2.6 PRZEZNACZENIE MASZINY

Niniejsza obrabiarka przeznaczona jest do toczenia drewna litego, zarówno powlekanego jak niepewlekanego. Cięcie innych materiałów niż wyżej wymienione, tzn. nie drewnopodobnych, jest zabronione: użytkownik ponosi całkowitą odpowiedzialność za ewentualne szkody wynikłe z obróbki takich materiałów. Zawsze przed rozpoczęciem pracy należy założyć okulary ochronne. Zabronione jest używanie maszyny bez prawidłowo zainstalowanych urządzeń zabezpieczających.

2.7 ZAGROŻENIA

UWAGA: Tokarka do drewna stwarza pewne zagrożenia, które nie są możliwe do wyeliminowania przez producenta. Dlatego użytkownik musi być świadomy, że maszyny do obróbki drewna mogą być niebezpieczne, jeżeli nie są użytkowane z zachowaniem ostrożności i przestrzeganiem wszystkich związanych z tym zaleceń BHP.

2.8 SZCZEGÓLNE ZALECENIA BHP DOTYCZĄCE TOKAREK DO DREWNA

BEZPIECZEŃSTWO JEST KOMBINACJĄ ZDROWEGO ROZSADKU I CIĄGŁEGO ZACHOWANIA UWAGI PODCZAS UŻYTKOWANIA TOKARKI. OSTRZEŻENIE: DLA WŁASNEGO BEZPIECZEŃSTWA NIE WOLNO PRÓBOWAĆ WŁĄCZAĆ TOKARKI PRZED CAŁKOWITYM WYKONANIEM MONTAŻU I INSTALACJI ZGODNIE Z ZALECENIAMI INSTRUKCJI OBSŁUGI.

ZASADY BEZPIECZNEGO UŻYTKOWANIA:

1. Nie rozpoczynać użytkowania maszyny przed zapoznaniem się z poniższymi zaleceniami.
2. Nie próbować włączać przed całkowitym zmontowaniem.
3. Nie włączać maszyny w przypadku braku jakiegś jej części.

4. W przypadku nieposiadania pełnych kwalifikacji w zakresie użytkowania obrabiarki należy zwrócić się o pomoc do wykwalifikowanej osoby.
5. Usilnie zaleca się zamocować maszynę śrubami do płaskiego i stabilnego podłoża.
6. Zawsze przy pracy używać środków ochrony słuchu.
7. Nie wykonywać pracy będąc pod wpływem środków odurzających lub alkoholu.
8. Przed rozpoczęciem pracy zdjąć wszelkie ozdoby.
9. Przy pracy nie używać żadnych rękawiczek.
10. Maszyna musi być prawidłowo uziemiona.
11. Przy toczeniu w kłach, upewnić się, czy materiał jest pewnie osadzony (bez luzów) zarówno po stronie wrzecionnika jak i konika.
12. Przy toczeniu z wykorzystaniem tarczy tokarskiej przed zamocowaniem materiału nadać mu zgrubnie kształt zbliżony do finalnego.
13. Nie dopuszczać do zacinania noża w materiale, ani nie skrawać zbyt grubej warstwy przy jednym przejściu.
14. Nie wykonywać obróbki w sposób niezgodny z zaleceniami niniejszej instrukcji.
15. Zachować instrukcję do przyszłego użytku.

UWAGA: Nie wolno popadać w nadmierną pewność siebie, wynikającą z częstego użytkowania maszyny. Należy stale pamiętać, że ułamek sekundy beztroski może wystarczyć do spowodowania poważnego wypadku.

3. Instalacja

OSTRZEŻENIE

Niektóre części składowe maszyny są bardzo ciężkie. Przy podnoszeniu większych części zaleca się zapewnić sobie pomoc drugiej osoby.

3.1 IDENTYFIKACJA CZĘŚCI SKŁADOWYCH TOKARKI

- A. 1 x Łoże tokarki wraz z przetwornikiem
- B. 2 x Element korpusu podstawy
- C. 2 x Nogi podstawy
- D. 1 x Kluczek
- E. 1 x Wypychacz
- F. 1 x Podstawka nożowa 12"
- G. 1 x Podstawka nożowa 6"
- H. 1 x Torebka z drobnymi elementami
- I. 1 x Instrukcja obsługi

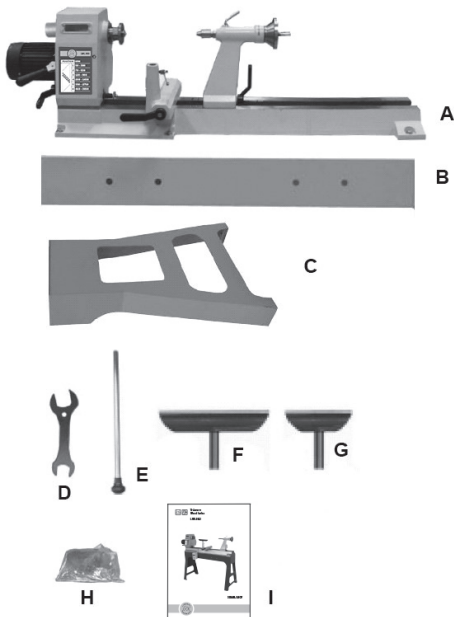

OSTRZEŻENIE

Niektóre części składowe maszyny są bardzo ciężkie. Przy podnoszeniu większych części zaleca się zapewnienie sobie pomocy drugiej osoby.

UWAGA: Przed całkowitym zmontowaniem maszyny nie wolno dołączać kabla zasilającego do gniazdka, a wyłącznik zasilania winien znajdować się w pozycji WYL (OFF).

3.2 Usytuowanie tokarki w warsztacie

1. Tokarkę należy ustawić na wypoziomowanym podłożu, w miejscu odpowiednio oświetlonym. Zapewnić dostatecznie dużo wolnego miejsca pomiędzy tokarką a innymi maszynami. Umieścić tokarkę w miejscu, gdzie podłoga ma wystarczającą nośność, w pobliżu źródła zasilania.

Fig.01



Wypoziomować stopy

3. Montaż podstawy

1. Wyjąć z kartonu dwie pary nóg i umieścić w odległości ok. 54" (137 cm) od siebie (rys. 02), mierząc od krawędzi zewnętrznych. Półki mają być skierowane do środka, a para nóg z podwójnym oknem winna znaleźć się po lewej [raczej prawej – przyp. tłumacza] stronie.

Fig.02

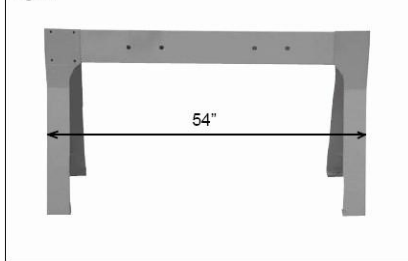

2. Korzystając z pomocy drugiej osoby unieść elementy korpusu podstawy i przyłożyć do nóg tak, by otwory śrub dokładnie się pokryły. Złączyć elementy korpusu z nogami przy użyciu ośmiu śrub z łbem sześciokątnym M10x30 i ośmiu podkładek płaskich M10 (rys. 03).

Fig.03

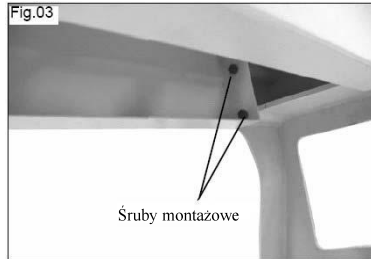

Śruby montażowe

3.4 Zamocowanie tokarki do podstawy

1. Korpus tokarki podnieść tylko za łóże, nie za zespół wrzeciennika lub konika.

2. Ostrożnie ustawić korpus tokarki na podstawie i zamocować przy użyciu sześciu śrub z łbem sześciokątnym M10x40, sześciu podkładek płaskich M10 oraz sześciu podkładek zabezpieczających (rys. 04).

Fig.04

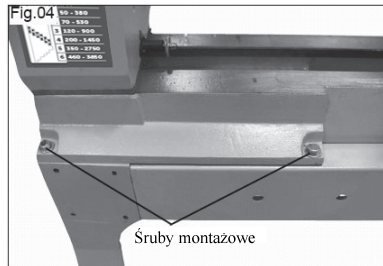

Śruby montażowe

3.5 Montaż skrzynki przetwornika

Zamocować skrzynkę przetwornika na ścianie lewych nóg podstawy, używając 4 wkrętów (rys. 05).

Fig.05

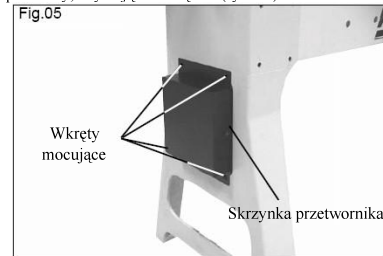

Wkręty mocujące

Skrzynka przetwornika

4. Obsługa maszyny

4.1 Wymywanie kła stałego z wrzeciona

Wsunąć wypychacz w otwór wzdłużny wrzeciona, od strony zewnętrznej tokarki. Lekko uderzając wypychaczem doprowadzić do uwolnienia kła z otworu wrzeciona (rys. 06).

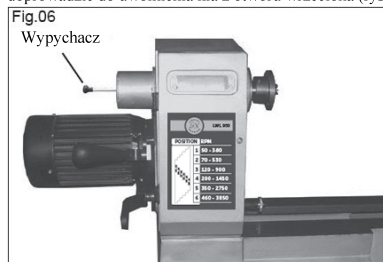

4.2 Osadzanie kła obrotowego z koniku

Wsunąć kiel obrotowy z trzonkiem stożkowym Morse'a nr 2 do tulei konika (rys. 07).



4.3 Wymywanie kła obrotowego z konika

Wsunąć wypychacz w otwór wzdłużny tulei konika, od strony pokrętki. Lekko uderzając wypychaczem doprowadzić do uwolnienia kła z tulei konika (rys. 08).



4.4 Napinanie i poluzowywanie paska napędowego

1. Dźwignię napinania paska ustawić równoległe do dźwigni blokady wrzecienika (rys. 09). Teraz, w celu naprężenia paska przesunąć dźwignię do góry.

Dla zablokowania dźwigni ustawić ją równoległe do silnika (rys. 10).

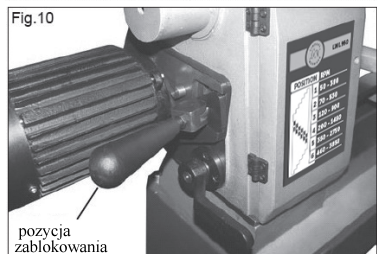
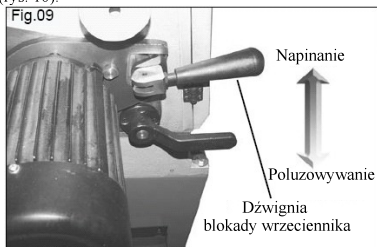

2. Dźwignię napinania paska ustawić równoległe do dźwigni blokady wrzecienika (rys. 09). Teraz, w celu poluzowania paska przesunąć dźwignię do dołu. Dla zablokowania dźwigni w pozycji poluzowanej paska należy ustawić ją równoległe do silnika (rys. 10).

4.5 Blokowanie i odblokowywanie wrzecienika

W celu odblokowania wrzecienika obrócić dźwignię w lewo (rys. 11). Po przekręceniu wrzecienika do nowej pozycji przywrócić blokadę przez obrócenie dźwigni w prawo (rys. 12).

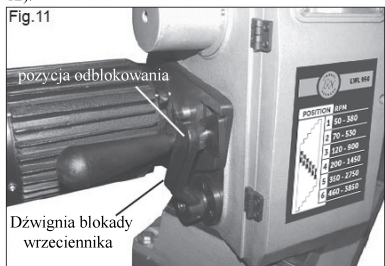



4.6 Przekręcanie wrzeciennika

Prawą ręką wyciągnąć kolek ustalający, a lewą ręką poluzować dźwignię blokady i przekręcić wrzeciennik. Wsunąć kolek, tak by wskoczył w jedną z ustalonych pozycji, a następnie obrócić dźwignię blokady wrzeciennika w prawo (rys. 13).



4.7 Regulacja podstawki nożowej

OSTRZEŻENIE

Nie przeprowadzać regulacji ustawienia podstawki przy pracującej tokarce. Przed przystąpieniem do regulacji wyłączyć silnik i odczekać aż ruch obrotowy wrzecziona całkowicie ustanie.

1. Obsada podstawki nożowej (A, rys. 14) daje się łatwo przemieszczać wzdłuż łoża tokarki. Poluzować dźwignię mechanizmu krzywkowego (B, rys. 14) przez obrót w lewo, przesunąć obsadę do nowej pozycji i zacisnąć krzywkę obrotem dźwigni w prawo.
2. W celu wyregulowania wysokości podstawki, poluzować pokrętło blokady (C, rys. 14), podnieść lub obniżyć podstawkę, dokręcić na powrót blokadę.

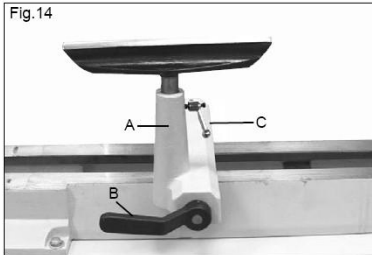

3. W celu podregulowania działania mechanizmu blokującego obsadę, należy zdjąć obsadę z łoża i przez

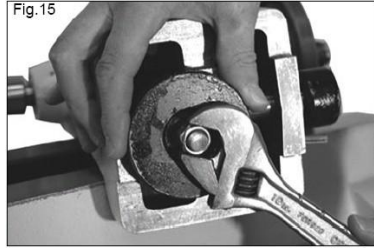

4.8 Regulacja konika

1. Chcąc przesunąć konik wzdłuż łoża należy poluzować blokadę krzywkową przez użycie dźwigni A, rys. 16. Na koniec zacisnąć blokadę.
2. Chcąc wsunąć lub wysunąć tuleję konika należy poluzować dźwignię B, rys. 16, i pokręcić pokrętło C, rys. 16. Po uzyskaniu żądanej wielkości wysunięcia tulei zacisnąć dźwignię B.

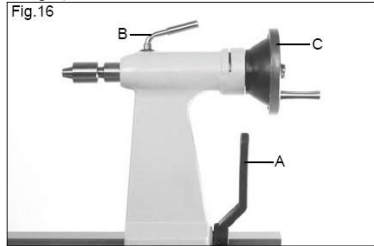

3. W celu podregulowania działania mechanizmu blokady konika, należy zdjąć konik z łoża i przez dokręcenie lub odkręcenie nakrętki (rys. 15) zwiększyć lub zmniejszyć siłę blokady.

4.9 Zmiana prędkości obrotowej wrzeczona

1. Tokarka wyposażona jest w silnik o sześciu prędkościach obrotowych, oraz przekładnię pasową stopniową o 6 przełożeniach (rys. 17), dzięki czemu mamy do dyspozycji 6 zakresów prędkości obrotowych wrzeczona. W celu dokonania zmiany przełożenia należy zdjąć pokrywy z wrzeciennika i z podstawy (rys. 17).

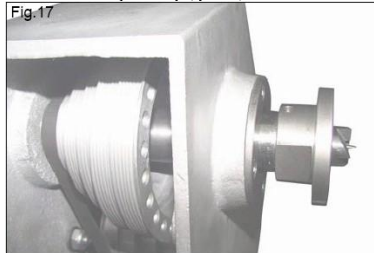

2. Po zdjęciu pokryw należy poluzować pasek przekładni korzystając z dźwigni napinającej (patrz 4.4). W celu wyboru odpowiedniego zakresu prędkości obrotowej prosimy

dokręcenie lub odkręcenie nakrętki (rys. 15) zmniejszyć lub

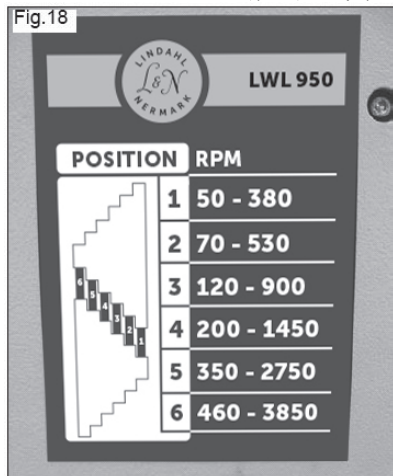

3. Umieścić pasek w pozycji odpowiadającej wybranej wartości przełożenia. Naciągnąć pasek obracając dźwignię napinającą w lewo i przestawiając w pozycję zablokowaną. Założyć pokrywę.

4.10 Przelącznik regulatora prędkości

1. Oprócz przekładni paskowej o 6 stopniach przełożenia tokarka posiada regulator prędkości silnika sterowany przelącznikiem obrotowym. Po ustawieniu przekładni na pożądaną zakres prędkości należy po prostu włączyć tokarkę (A, rys. 19) a następnie pokręteł B, rys. 19, nastawić prędkość silnika: pokręcanie w prawo powoduje wzrost prędkości, a pokręcanie w lewo – jej obniżenie.

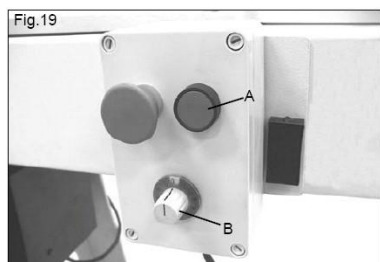

2. Górna wartość prędkości możliwa do osiągnięcia za pomocą pokręta regulacyjnego jest równa górnej granicy zakresu odpowiadającego danej pozycji paska na kółkach przekładni (rys. 18).

4.11 Kiel stały – wrzeciennik

1. Kiel stały kołcowy (B, rys. 20) stosuje się, wraz z kłem ruchomym osadzonym w koniku, do mocowania materiałów o kształcie walcowym, jak np. noży krzesel lub stołów, ręczki do narzędzi itp.

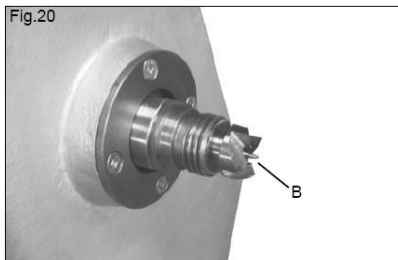

2. Podczas dołączania materiału do kła stale nie należy używać młotka, ani podobnego narzędzia, aby nie uszkodzić łożysk wrzeciennika. W przypadku drewna niezbyt twardego nacisk uzyskany przy kręceniu pokręta konika powinien być wystarczający do zapewnienia stabilnego osadzenia obrabianego elementu. Natomiast jeżeli drewno jest twarde należy wykonać na jego powierzchni czołowej poprzeczne płytkie nacięcia piłą, oraz wykonać niewielki otwór centralny. Wbijanie kła bezpośrednio w drewno można wykonywać tylko za pomocą miękkiego pobijaka. Nigdy nie używać do tego stalowego młotka, aby nie uszkodzić stożkowego trzonka kła.

4.12 Kiel obrotowy – konik

1. Kiel obrotowy typu miseczkowego (A, rys. 21) służy do podpierania materiału przy toczeniu elementów długich, kiedy zamocowanie w uchwycie tokarskim szcękowym nie zapewnia wystarczającej stabilności.

2. Może być on również wykorzystywany jako dodatkowe zabezpieczenie materiału zamocowanego przy użyciu tarczy tokarskiej, szczególnie na etapie zgrubnego nadawania kształtu.

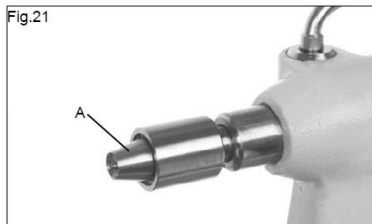

5. Wykrywanie i usuwanie usterek

WAŻNE OSTRZEŻENIE:

Przed przystąpieniem do jakichkolwiek czynności serwisowych wyłączyć maszynę wyłącznikiem i upewnić się czy wszystkie przewody elektryczne są odłączone od zasilania.

PROBLEM	MOŻLIWA PRZYCZYNA	SPOSÓB USUNIĘCIA
Nadmierne wibracje	Niewyważony materiał	Zmniejszyć obroty wrzeczona Przed założeniem do tokarki nadać kształt możliwie najbardziej okrągły. Zamocowanie poza punktem środka ciężkości. Zamocowanie niedostatecznie mocne.
	Pasek zbyt silnie napięty lub uszkodzony	Ustawiać właściwe napięcie paska przed zablokowaniem dźwigni.
	Kółko pasowe silnika i wrzeciennika nie są właściwie ustawione względem siebie	Wyregulować prostopadłość i równoległość wzajemnego ustawienia kółek pasowych.
	Poluzowane kółko pasowe wrzeciennika	Sprawdź czy kółko siedzi prawidłowo na wale. Dokręcić lewą nakrętkę mocującą. Dokręcić oba wkręty dociskowe w płaszczyźnie kółka.
	Poluzowane śruby mocujące silnik do płyty wsporczej	Dokręcić wszystkie śruby i skontrolować wzajemne ustawienie kółek pasowych.
	Silnik jednofazowy	Wiele silników jednofazowych wytwarza niewielkie wibracje, których nie da się usunąć.
Niestabilne ustawienie podstawy tokarki lub stołu warsztatowego	Patrz zalecenia dotyczące ustawienia.	
Chybotanie tarczy tokarskiej lub uchwytu	Nagromadzenie brudu z tyłu tarczy lub uchwytu, albo na sześciokątnej płycie mocującej	Dokładnie oczyścić
Nierówny bieg paska lub strzępienie krawędzi	Niewłaściwe ustawienie wzajemne kółek pasowych silnika i wrzeciennika	1. Otworzyć przednie drzwiczki podstawy 2. Poluzować 4 śruby silnika. 3. Wyregulować prostopadłość i równoległość wzajemnego ustawienia kółek pasowych.
KONIK		
Pokręto konika ciężko się obraca	Nawarstwienie pyłu drzewnego i żywicy na tulei albo na gwincie wewnętrznym pokrętła	Wymontować tuleję i pokręto z korpusu konika. Wytrzeć do czysta wszystkie powierzchnie, również wewnątrz korpusu konika, lekko naoliwić tuleję i nasmarować pokręto. Zmontować.
Niewłaściwa blokada konika na łożu	Rozregulowany docisk płytki	Zwiększenie lub zmniejszenie siły zacisku uzyskuje się poprzez pokręcenie nakrętki pod płytką
Brak płynności ruchu konika wzdłuż łoża	Zanieczyszczone prowadnice łoża lub spód korpusu konika	Oczyścić prowadnice łoża i spód korpusu konika za pomocą nafty lub podobnego środka.
	Rozregulowana płytka dociskowej	Podregulować nakrętkę płytki dociskowej
PODSTAWKA NOŻOWA		
Noż nie przesuwa się gładko wzdłuż podstawki	Uszkodzenie powierzchni podstawki pochodzące od ostrych krawędzi bocznych narzędzi tokarskich	Wygładzić powierzchnię za pomocą drobnego pilnika i papieru ściernego. Usunąć ostre krawędzie boczne narzędzi.
OBSADA PODSTAWKI NOŻOWEJ		
Brak płynności ruchu obsady podstawki wzdłuż łoża	Rozregulowany docisk płytki	Zwiększenie lub zmniejszenie siły zacisku uzyskuje się poprzez pokręcenie nakrętki pod płytką
	Zanieczyszczone prowadnice łoża lub spód obsady	Oczyścić prowadnice łoża i spód obsady za pomocą nafty lub podobnego środka.
Niewłaściwa blokada obsady na łożu	Rozregulowany docisk płytki (nie należy naciskać zbyt silnie na dźwignię mechanizmu krzywkowego)	Zwiększenie lub zmniejszenie siły zacisku uzyskuje się poprzez pokręcenie nakrętki pod płytką
Dźwignia blokująca ciężko chodzi	Zanieczyszczony wałek krzywkowy lub tuleja zaciskowa	Wymontować wałek krzywkowy z obsady i oczyścić wszystkie części naftą lub podobnym środkiem.
KŁY		
Kły nie siedzą stabilnie w gniazdach wrzeczona lub konika podczas operacji toczenia	Zewnętrzny koniec stożka uszkodził się przy upadku lub uderzeniu	Usunąć uszkodzenie pilnikiem i wypolerować. Sprawdź czy stożek wewnętrzny nie został zarysowany.
	Smar lub olej w chwycie stożkowym	Wytrzeć do czysta wewnętrzne powierzchnie stożkowe. Smar lub olej przeciwdziała korozji w okresie nieużywania maszyny.
	Zbyt słabe osadzenie kła	Kły należy osadzać szybkim mocnym pniciem. Nie wbijać uderzając stałym przedmiotem.
Oś kła wrzeciennika i konika nie leżą w jednej linii	Łoże skrócone z powodu niewłaściwego przymocowania do podstawy	Patrz zalecenia dotyczące ustawienia.
	Podstawa niewłaściwie przymocowana do podłogi, lub podłoga nierówna	Patrz zalecenia dotyczące ustawienia.

Svenska

Översättning av ursprunglig bruksanvisning

Innehållsförteckning

1 ALLMÄN INFORMATION

1.1 Förord

2 BESKRIVNING AV MASKINEN

- 2.1 Maskinbeteckning
- 2.2 Lär känna maskinen
- 2.3 Teknisk specifikation
- 2.4 Rekommenderad skyddsklädsel
- 2.5 Buller
- 2.6 Föreskriven användning av maskinen
- 2.7 Risker
- 2.8 Ytterligare säkerhetsföreskrifter för träsvarv

3 INSTALLATION

- 3.1 Identifiering av svarvens komponenter
- 3.2 Bestämma var svarven ska stå i verkstaden
- 3.3 Montering av stativet
- 3.4 Fästa svarven på stativet
- 3.5 Montera omvandlarlådan på stativbenet

4. INSTÄLLNINGAR

- 4.1 Ta bort spetsdubb från spindeldockan
- 4.2 Fästa den roterande svarvdubben på dubbdockan
- 4.3 Ta bort den roterande svarvdubben från dubbdockan
- 4.4 Spänna eller lossa motorremmen
- 4.5 Spänna eller lossa spindeldockan
- 4.6 Roterar spindeldockan
- 4.7 Justera anhållet
- 4.8 Justera dubbdockan
- 4.9 Ändra spindelhastighet
- 4.10 Omkopplare för variabel hastighet
- 4.11 Drivdubb – spindeldocka
- 4.12 Roterande dubb – dubbdocka

5 FELSÖKNING

6 DIAGRAM & KOMPONENTER

1. Allmän information

1.1 FÖRORD

Denna instruktionsbok måste läsas och förstås innan maskinen används. Det ger bättre grundläggande kunskap om maskinen, vilket i sin tur ger ökad säkerhet och bättre resultat.

2. Beskrivning av maskinen

2.1 MASKINBETECKNING

Det finns en identifikationsetikett som innehåller tillverkarinformation, konstruktionsår, serienummer och specifikationer fästsatt på maskinen.

2.2 LÄR KÄNNA MASKIN

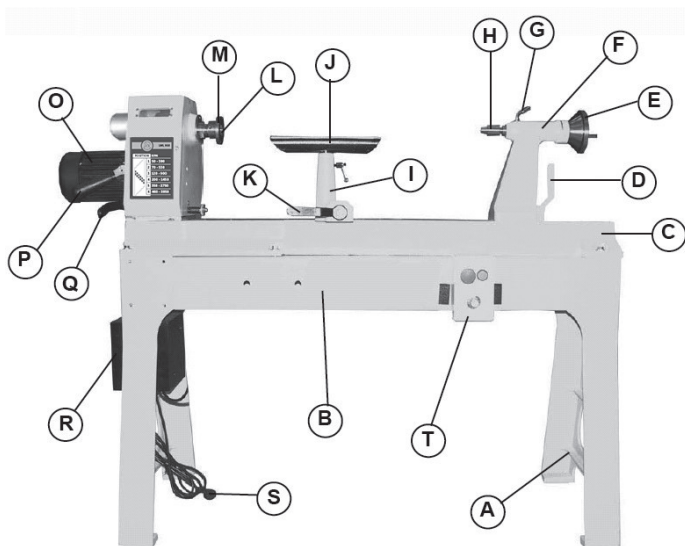

A. Stativben

B. Stativ

C. Svarvbädd

D. Låsarm för dubbdocka

E. Handratt för dubbdocka

F. Dubbdocka

G. Låsarm för dubbdockspindel

H. Roterande svarvdubb

I. Anhållsot

J. Anhåll

K. Låsarm för anhållsfäste

L. Drivdubb

M. Planskiva

O. Motor

P. Remspänningshandtag

Q. Låsarm för spindelocka

R. Omkopplingslåda

S. Strömkabel

T. Strömbrytare

2.3 TEKNISKA SPECIFIKATIONER

SPECIFIKATIONER

Svarvdiameter över bädd 520 mm
Dubbvstånd 950 mm
Spindelhastighet, elektroniskt variabel hastighet 50–3850 r/min
Spindel för spindel- och dubbdocka MT2
Dubbdockans spindelrörelse 100 mm
Motoreffekt 1,5 hk
Nettovikt 209 kg

2.4 REKOMMENDERAD SKYDDSKLÄDSEL

- Halkfria skodon rekommenderas.
- Ha inte på dig löst hängande kläder, slips eller smycken; de kan fastna i maskinens rörliga delar.
- Rulla upp långa ärmar ovanför armbågen.
- Använd hårskydd för att hålla undan långt hår.

2.5 BULLER

Bullermätningen, i arbetsläge och under gång, utfördes i enlighet med ISO-standarden 7960, bilaga "J":

Momentant akustiskt tryck:

Ljudeffektnivå (ingen belastning) <90 dB(A)
Ljudeffektnivå (belastning) <100 dB(A)
Ljudtrycksnivå (ingen belastning) <80 dB(A)
Ljudtrycksnivå (belastning) <90 dB(A)

De uppgifter som anges är faktiska bullernivåer och inte nödvändigtvis säkra arbetsnivåer. Det finns visserligen ett samband mellan emissions- och exponeringsnivåer, men det kan inte användas på ett tillförlitligt sätt för att avgöra om inte ytterligare försiktighetsmått är nödvändiga. Bland de faktorer som påverkar hur mycket arbetsstyrkan faktiskt exponeras ingår hur rummet ser ut och andra bullerkällor etc, dvs.

antal maskiner och andra processer som pågår i närheten. Dessutom kan tillåtna exponeringsnivåer skilja mellan olika länder. Denna information gör det dock möjligt för användare av maskinen att bättre utvärdera riskerna.

2.6 FÖRESKRIVEN ANVÄNDNING AV MASKINEN

Denna maskin har utvecklats för att rotera både behandlat och obehandlat kärnvirke. Andra material än de ovan nämnda, alltså annat än trä, är därmed förbjudna: Användaren är ensam ansvarig för skador som uppstår genom bearbetning av sådana material. Sätt alltid på dig skyddsglasögon innan du kör den här maskinen. Det är förbjudet att använda maskinen utan att först ha installerat alla skydd.

2.7 RISKER

OBS! Att använda träsarven innebär i vilket fall som helst risker som inte kan elimineras av tillverkaren. Därför måste användaren vara medveten om att träbearbetningsmaskiner är farliga om de inte används med försiktighet och om inte alla försiktighetsåtgärder har iakttagits.

2.8 YTTERLIGARE SÄKERHETSFÖRESKRIFTER FÖR TRÄSARV

SÄKERHET UPPSTÅR SOM EN KOMBINATION AV ATT ANVÄNDAREN ALLTID ANVÄNDER SITT SUNDA FÖRNUFT OCH ÄR ALERT OCH VAKEN NÄR TRÄSARVEN ANVÄNDS.
VARNING! FÖR DIN SÄKERHET SKA DU INTE FÖRSÖKA KÖRA TRÄSARVEN FÖRRÄN DEN ÄR FULLSTÄNDIGT MONTERAD OCH INSTALLERAD ENLIGT ANVISNINGARNA.

SÄKER KÖRNING

1. Kör inte maskinen förrän du har läst följande instruktioner.
2. Försök inte köra maskinen förrän den är fullständigt monterad.
3. Sätt inte på maskinen om någon del saknas.
4. Se till att du får hjälp från någon kunnig person om du inte känner till hur man använder maskinen.
5. Vi rekommenderar varmt att maskinen monteras mot en plan och säker arbetsyta.
6. Ta alltid på skyddsglasögon innan maskinen körs.
7. Kör inte maskinen om du är påverkad av droger och/eller alkohol.
8. Ta av dig alla smycken innan du kör maskinen.
9. Använd inte några som helst slags handskar när du kör maskinen.
10. Maskinen måste jordas på rätt sätt.
11. Se till att spindeldocka och dubbdocka sitter tätt mot arbetsstycket när du svarar mellan dubb.

12. Vid svarvning med planskiva, grovbearbeta arbetsstycket så att det så mycket som möjligt har den slutgiltiga formen innan det fästs mot planskivan.

13. Tryck aldrig in verktyg med våld i arbetsstycket eller ta bort för stora bitar.

14. Kör inte maskinen utan att följa alla dessa instruktioner.

15. Spara dessa instruktioner så att du kan läsa dem i framtiden.

VARNING! Låt inte den vana att använda maskinen du får genom frekvent användning av den leda till att du inte bryr dig om alla försiktighetsåtgärder. Kom alltid ihåg att en enda bråkdel av en sekunds oförsiktighet räcker för att vålla allvarlig skada.

3. Installation

VIKTIGT

Många av delarna är mycket tunga. Vi rekommenderar att du skaffar hjälp med att lyfta de tyngre delarna.

3.1 Svarvenhetens olika delar

- A. 1 x svarvbädd inklusive omvandlare
- B. 2 x stativkropp
- C. 2 x stativben
- D. 2 x nyckel
- E. 1 x utstötstång
- F. 1 x 12" anhåll
- G. 1 x 6" anhåll
- H. 1 x påse för lösa delar
- I. 1 x handbok

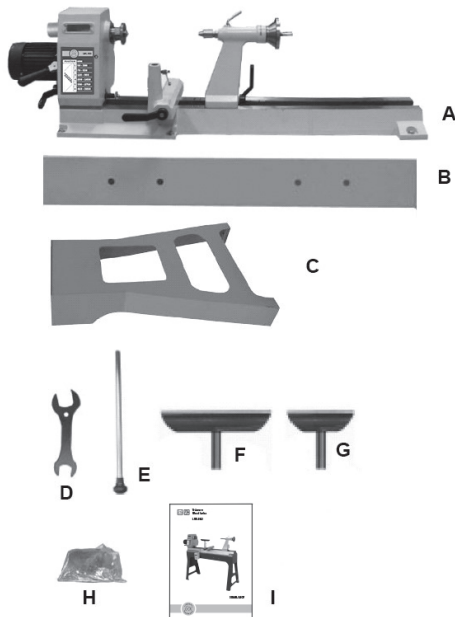

VIKTIGT

Många av delarna är mycket tunga. Vi rekommenderar att du skaffar hjälp med att lyfta de tyngre delarna.

Obs! Maskinen får inte anslutas och strömbrytaren ska vara i läge OFF (AV) tills monteringen är klar.

3.2 Bestämma var svarven ska stå i verkstaden

1. Hitta ett läge i verkstaden som är plant och har lämpligt ljus. Se till att det finns ordentligt med utrymme mellan svarven och andra maskiner. Placera svarven i ett område som klarar av dess vikt och som finns nära en strömkälla.

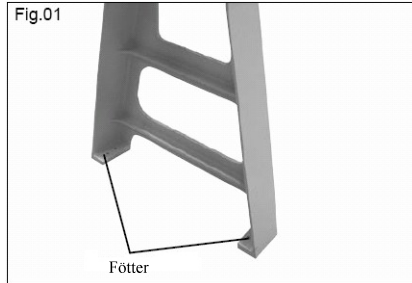

3.3 Montering av stativet

1. Ta ut de två stativbenen ur kartongen och placera dem cirka 54 tum (137 cm) från varandra (Fig. 2) mätt från yttersidorna. Se till att hyllorna är vända inåt och att det dubbel svängda benet är till vänster.

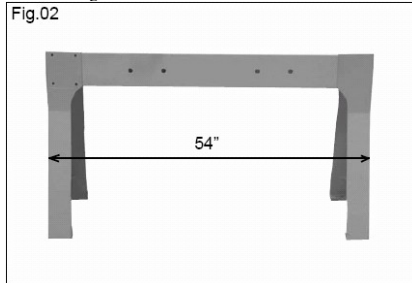

2. Ta hjälp med att lyfta stativkroppen och placera försiktigt stativbenen så att hålen för bultarna möts. Fäst stativet mot benen med hjälp av åtta M10X30 sexkantiga bultar och åtta plana M10-brickor (Fig. 03)

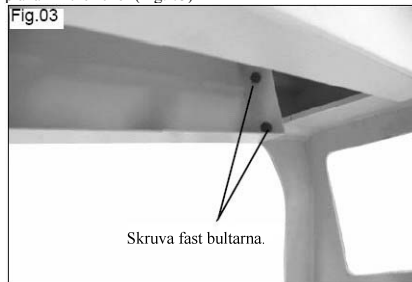

3.4 Fästa svarven på stativet

1. Lyft svarven i svarvbädden, inte i spindel- eller dubbdockan.

2. Placera svarven försiktigt på stativet och fäst med sex M10X40 sexkantiga bultar, sex plana M10-brickor och sex M10 låsbrickor. (Fig. 04)

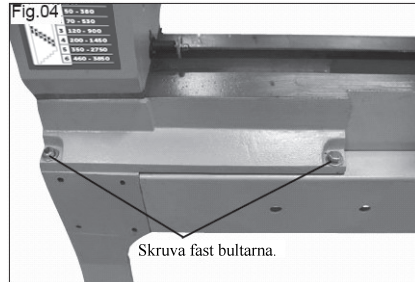

3.5 Montera omvandlarlådan på stativbenet

Placera omvandlarlådan mot det vänstra benet och sätt den med hjälp av fyra skruvar med kullrigt huvud. (Fig. 05)

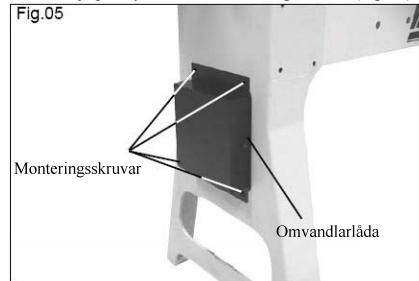

4. Justeringar

4.1 Ta bort drivdubben från spindeldockan

Sätt in utstötstängens i spindeln i spindeldockan från handtagsidan. Knacka lätt på änden av spetsdubben tills den lossnar från spindeln. (Fig. 06)

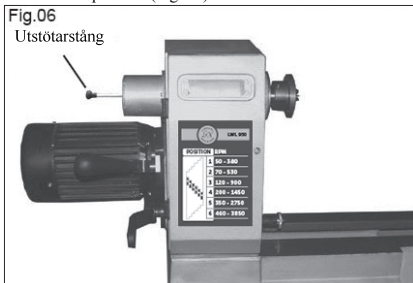

4.2 Fästa den roterande svarvdubben på dubbdockan

För in den roterande svarvdubben med ett nr 2 morsekonskift i dubbdockespindeln. (Fig. 07)



4.3 Ta bort den roterande svarvdubben från dubbdockan

Sätt in utstötstängens i dubbdockspindeln från handtagsändan. Knacka lätt på änden av den roterande svarvdubben tills den släpper från spindeln. (Fig. 08)



4.4 Spänna eller lossa motorremmen

1. Vrid på remspänningshandtaget så att det är i linje med låshandtaget för spindeldockan (Fig. 09). Roterar remspänningshandtaget uppåt för att spänna motorremmen.

Vrid remspänningshandtaget så att det är i linje med motorn för att låsa remspänningen. (Fig. 10)

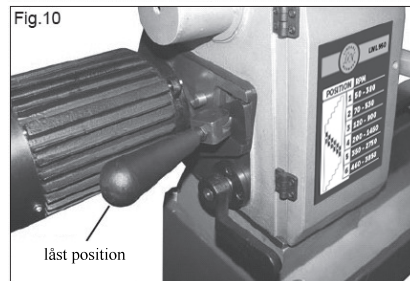
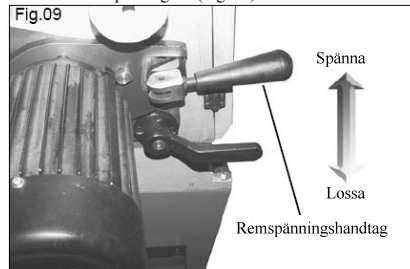

2. Vrid på remspänningshandtaget så att det är i linje med låshandtaget för spindeldockan (Fig. 09). Roterar remspänningshandtaget nedåt för att lossa motorremmen. Vrid remspänningshandtaget så att det är i linje med motorn för att låsa remspänningen. (Fig. 10)

4.5 Spänna eller lossa spindeldockan

Roterar låshandtaget för spindeldockan motsols för att lossa spindeldockan. (Fig. 11) När du är klar med rotationsjusteringen, rotera låshandtaget medsols för att låsa spindeldockan. (Fig. 12)

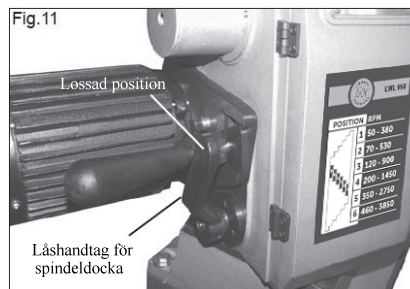

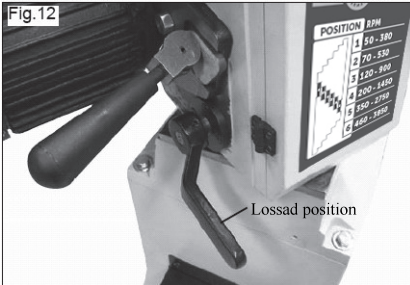

4.6 Roter spindeldockan

Dra ut lägessprinten med höger hand, samtidigt som du lossar låshandtaget och snurrar spindeldockan med vänster hand. Koppla lägessprinten och rotera sedan låshandtaget medsols för att låsa spindeldockan. (Fig. 13)

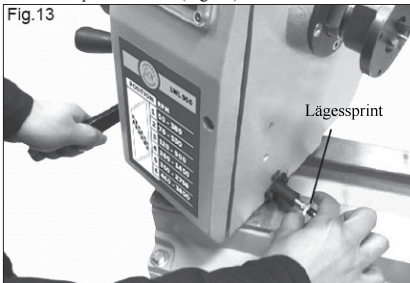

4.7 Justera anhållet

VIKTIGT

Justera inte anhållet eller anhållsfoten när svarven är påkopplad. Se till att svarven är avstängd och att arbetsstycket har stannat helt innan du gör några justeringar.

1. Anhållsfoten (A - Fig. 14) kan lätt flyttas längs svarvbädden. Lossa spaken (B - Fig. 14) motsols, för anhållsfoten till ett nytt läge och spänn åt medsols med spaken.

2. Justera anhållets höjd genom att lossa låsarmen (C - Fig. 14), höj upp eller sänk anhållet och spänn åt låsarmen.

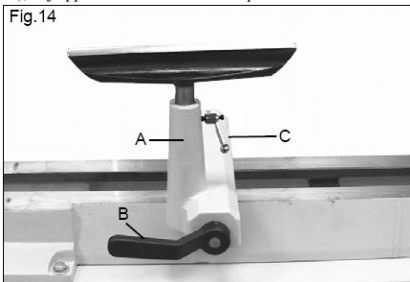

3. Justera anhållsfotens åtspänning genom att ta bort foten och dra muttern medsols för att späna åt och motsols för att lossa åtspänningen. (Fig. 15)

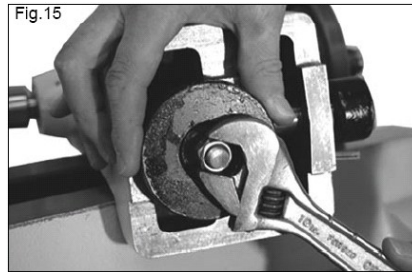

4.8 Justera dubbdockan

1. Lossa låsspaken (A - Fig. 16) för att flytta dubbdockan längs svarvbädden till önskat läge. Dra åt handtaget 2. Justera dubbdockans kolv inåt eller utåt genom att lossa låsarmen (B - Fig. 16) och vrida handhjulet (C - Fig. 16) Dra åt låsarmen när dubbdockans kolv är i önskat läge. (Fig. 16) 3. Justera åtspänningen av dubbdockan genom att ta bort den från svarvbädden och dra muttern medsols för att späna och motsols för att lossa den. (Fig. 15)

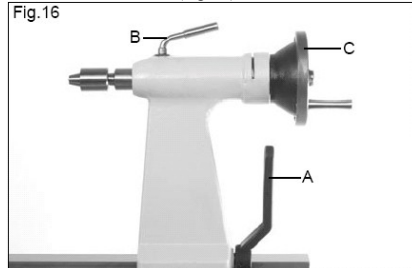

4.9 Ändra spindelshastighet

1. Svarven har en sextstegs motor och spindelremskivor (Fig. 17) för att ge sex olika spindelshastighetsområden. Öppna kåporna på spindeldockan och stativet för att ändra spindelshastigheten. (Fig. 17)

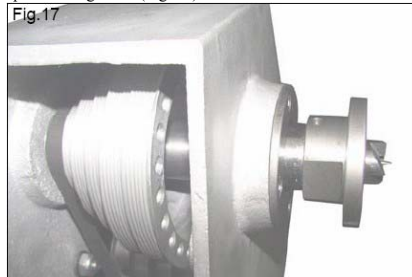

2. Med kåporna öppna, lossa remspänningshandtaget. Roterast remspänningshandtaget för släppa spänningen på remskivorna. Kontrollera hastighet och remläge på spindeldockan för att bestämma önskad spindelshastighet. (Fig. 18)

Fig.18

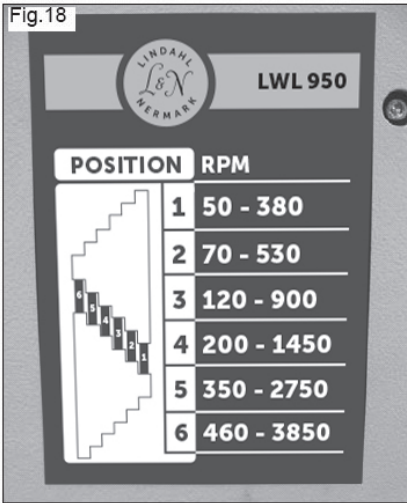

3. Flytta drivremmen till önskad remskivekombination. Roterar respänningshandtaget motsols för att dra åt. Sätt tillbaka kåporna.

4.10 Omkopplare för variabel hastighet

1. Tillsammans med systemet med sex drivskivor har svarven också en omkopplare för variabel hastighet. Du använder svarven med en bestämd remhastighet genom att sätta på svarven (A - Fig. 19) och vrida knappen för variabel hastighet (B - Fig. 19) medsols för högre hastighet och motsols för lägre hastighet.

2. Knappen för variabel hastighet kan bara öka hastigheten till den högsta hastigheten aktuellt remläge tillåter. (Fig. 18)

4.11 Drivdubb – spindeldocka

1. Drivdubben (B - Fig. 20) används tillsammans med den roterande dubben i spindeldockan för att stödja cylindriska arbeten som stols- och bordsben.

Fig.19

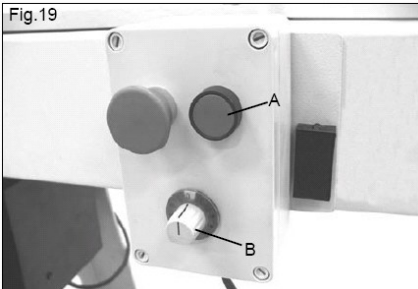
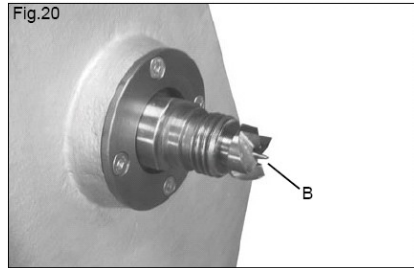

Fig.20



2. Använd inte en hammare eller liknande verktyg när du sätter fast ett nytt arbetsstycke på spetsdubben eftersom det kan resultera i att lagren i spindeldockan skadas. Trycket från dubbdockans handhjul bör räcka för att ge tillräcklig stabilitet när mjukare trä används. För hårdare trä bör ytliga diagonala skåror skäras i änddelen och ett litet hål göras i centrum. Drivdubben kan knackas direkt i träet med hjälp av en mjuk klubba. Använd aldrig en stålhammare eftersom det kommer att skada konskafet.

4.12 Svarvdubb – dubbdocka

1. Den roterande rördubben (A - Fig. 21) används för att stödja spindelsvarningsprojekt som inte kan hållas i lämplig chuck.

2. Den kan också användas som säkerhetsanordning för att stödja planskivearbeten så länge som möjligt, speciellt i grovbearbetningsstadiet.

Fig.21

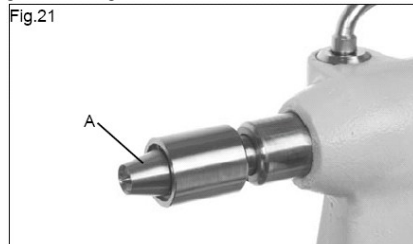

5. Felsökning

Fig. 17 VIKTIGT:

Stäng av maskinen innan justeringar utförs och se till att maskinen är bortkopplad från strömuttaget.

PROBLEM	MÖJLIG ORSAK	ÅTGÄRD
Överdriven vibration	Obalanserat arbete	Minska spindelhastigheten. Förarbeta arbetsstycket så att det verkligen är cirkelrunt innan det sätts in i svarven. Fastsättningspunkten kanske inte är i centrum. Fastsättningsmetoden kanske gör att arbetsstycket inte sitter fast tillräckligt hårt.
	Drivremmen har spänts för hårt eller är skadad.	Motorns kraft ska vara tillräcklig innan läsning.
	Motorremskiva inte i linje med drivskiva i spindelocka	Se till att motorremskiva och drivskiva i spindelocka är i vinkel och linje med varandra.
	Lös remskiva i spindelocka	Kontrollera att remkivan sitter som den ska på axeln. Drag åt V/H låsmutter. Drag åt de båda bländskruvarna i drivskivan.
	Bultarna som håller fast motorn mot stödskivan sitter löst.	Drag åt alla bultar och kontrollera att drivskivorna är i linje.
	Enfasmotor	Många enfasmotorer producerar på grund av sin utformning smärre vibrationer som inte kan åtgärdas. Se installationsinstruktionerna.
Stativ eller bänk står på fel sätt på golvet.		
Planskiva eller chuckar körs ur position	Ansamlning av smuts på baksidan av planskiva eller chuckar eller runt sexsidig läsplatta	Rengör och ta bort ansamlad smuts.
Rem går inte som den ska eller håller på att bli skadad i kanterna.	Remskiva i spindelocka och motor ej i linje.	1. Öppna frontluckan på stativet. 2. Lossa de fyra motorbultarna. 3. Sätt remskivorna i vinkel och linje med varandra.
SPINDELDOCKA		
Svårt att vrida spindelockans handhjul	Ansamlad damm och kåda på spolen eller inuti handhjulets gängning.	Ta bort spole och handhjul från dubbdockan. Torka rent överallt inklusive insidan av dubbdockans hus och olja försiktigt in spole och smörj handhjulet. Sätt ihop igen.
Spindelockan läser inte på rätt sätt mot bädden.	Felaktig inställning av läsplatta	Genom att justera muttern under läsplattan kan ökat eller minskat lästryck åstadkommas.
Spindelockan löper inte jämnt på bädden.	Bäddens styrlist och undersida av spindelocka smutsiga Felaktig inställning av läsplatta.	Gör rent bäddens styrlist och undersida av spindelockans hus med fotogen eller liknande. Justera läsplattemuttern.
ANHÅLL		
Svarvverktygen arbetar inte jämnt över anhållet	Skadad yta på anhållet orsakat av verktyg med vassa kanter	Jäma ut ytan på anhållet med en fin fil och polera med sandpapper. Ta bort vassa kanter på svarvverktygens hörn.
LÄSSPAK ANHÅLLSFOT		
Anhållsfot löper inte jämnt längs svarvbädden	Felaktigt inställd läsplatta	Genom att justera muttern under läsplattan kan ökat eller minskat lästryck åstadkommas.
	Bäddens styrlist och undersida av anhållsfot smutsiga	Gör rent bäddens styrlist och undersida av anhållsfot med fotogen eller liknande.
Anhållsfot läser inte på rätt sätt mot svarvbädden.	Felaktigt inställd läsplatta. (Överdrivet tryck på lässpaken bör undvikas.)	Genom att justera muttern under läsplattan kan ökat eller minskat lästryck åstadkommas.
Svårt att vrida anhållets låsarm	Smutsig axel och låstüb	Ta bort kamaxel från låsarmen och gör rent alla delar med fotogen eller liknande.
DUBBAR		
Spetsdubb eller dubb i dubbdocka sitter inte fast i konor vid svarvning	Lilla änden av konan har skadats på grund av att den tappats eller tagit emot slag	Fila eller polera bort skadorna. Kontrollera att konornas insida inte har repats.
	Fött eller olja inuti konor	Torka rent inuti konorna. Utstrykning av olja mellan användningstillfällen hjälper till att minska rostangrepp.
	Inte tillräckligt tryck vid montering	Krävs snabbt och hårt handtryck. Knacka inte in med fasta objekt.
Dubb i dubbdocka och spindelocka ej korrekt i linje.	Svarvbädden felaktigt fastskruvad på stativet vilket orsakar vridning	Se installationsanvisningarna.
	Stativet felaktigt fastsatt eller placerat på golvet	Se installationsanvisningarna.

6. Diagrams & Components

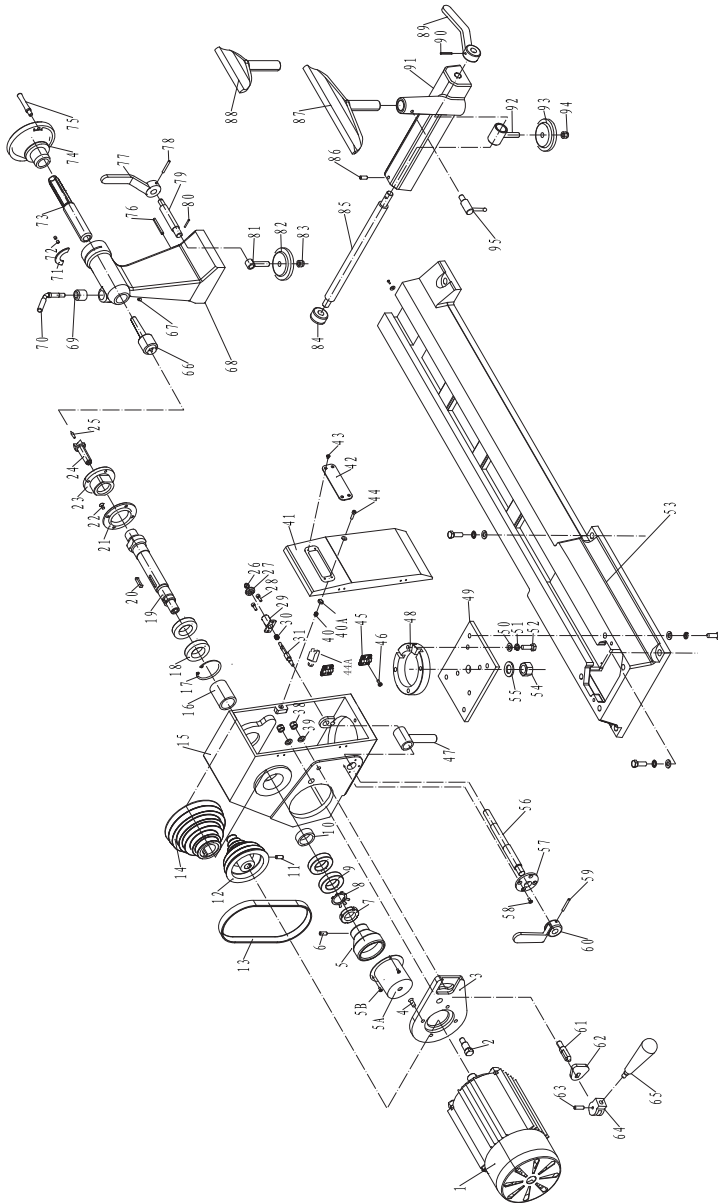

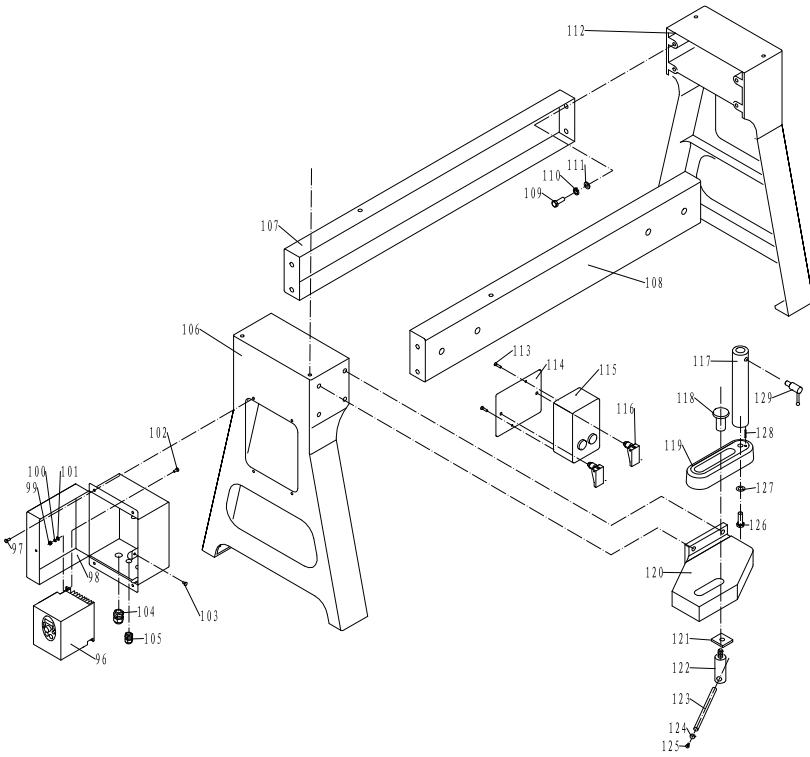



No.	Description	No.	Description	No.	Description
1	Motor	46	Pan head screw M4X12	89	Cam lever
2	Carriage bolt	47	Spindle tube	90	Pin 5X40
3	Mounting plate	48	Position disc	91	Tool rest base
4	Set screw M8X30	49	Mounting plate	92	Cam spindle
5	Handwheel	50	Flat washer 10	93	Clamp disc
5A	Handwheel cover	51	Spring washer 10	94	Lock nut M12
5B	Bolt	52	Hex bolt M10X30	95	Locking arm
6	Set screw M8X16	53	Lathe bed	96	Transducer
7	Hex nut M30	54	Lock nut M20	97	Pan head screw M6X10
8	Retaining washer 30	55	Washer 20	98	Transducer box
9	Bearing 6006	56	Cam spindle	99	Hex nut M5
10	Spacer	57	Mounting plate	100	Spring washer 5
11	Set screw M8X12	58	Set screw M5X12	101	Flat washer 5
12	Motor pulley	59	Pin 5X40	102	Pan head screw M5X16
13	Poly vee belt	60	Locking lever	103	Pan head screw M5X8
14	Spindle pulley	61	Spindle	104	Strain relief M20
15	Headstock	62	Adjusting cam	105	Strain relief M16
16	Spacer	63	Pin 6X24	106	Stand leg
17	Retaining ring 62	64	Position cam	107	Rear stand body
18	Bearing 6007	65	Handle	108	Front stand body
19	Spindle M30X3.5	66	Live center	109	Hex bolt M10X25
20	Key 8X7X40	67	Set screw	110	Spring washer 10
21	Bearing plate	68	Tailstock	111	Flat washer 10
22	Set screw M6X12	69	Locking tube	112	Stand leg
23	Face plate	70	Tailstock spindle locking arm	113	Set screw M5X20
24	Spure center	71	Semicircular plate	114	Mounting plate
25	Center point	72	Set screw M6X8	115	Switch
26	Cap nut M6	73	Tailstock spindle	116	Locking bar
27	Pin plate	74	Tailstock handwheel	117	Tool rest support
28	Hex socket head screw	75	Handle	118	Locking shaft
29	Pin tube	76	Pin 5X40	119	Support bracket
30	Spring	77	Cam lever	120	Base casting
31	Pin	78	Pin 5X40	121	Square washer
38	Lock nut M12	79	Cam spindle	122	Locking threaded shaft
39	Flat washer 12	80	Pin 3X30	123	Locking handle shaft
40	Lock nut	81	Cam spindle tube	124	Cap plate
40A	Washer	82	Clamp disc	125	Set screw M4X10
41	Access cover	83	Lock nut M12	126	Hex bolt M12X30
42	Plastic window	84	Tube	127	Flat washer 12
43	Screw M4X10	85	Cam spindle	128	Pin 6X35
44	Lock screw	86	Set screw M8X12	129	Locking arm
44A	Safety Switch	87	Tool rest 300		
45	Hinge	88	Tool rest 150		



EF-overensstemmelseerklæring EG-nõuetele vastavuse kinnitus EU-vaatimustenmukaisuusvakuutus EC-Declaration of conformity EK atitikimo deklaracija

Producentens navn, adresse, tlf.nr/faxnr. / Tootja nimi, aadress, telefon/ faksi number / Valmistajan nimi, osoite, puh./fax-nro. /
Manufacturers name, address, tel/fax no / Gamintojo pavadinimas, adresas, telefonas/faksas
Lindahl & Nermark, Sandbergsvägen 3F, 441 39 Alingsås, Sweden

Beskrivelse af produkter: mærke, typebetegnelse, serienr. osv. / Toote kirjeldus: Tunnusmärk, tüübitähistus, seerianumber, jne. /
Tuotteiden kuvaus: Merkki, tyypimerkintä, sarjanro jne. / Description of products: Mark, type designation, serial no. etc. / Gamintojo pava-
dinimas, adresas, telefonas/faksas
Wood lathe LWL 950 20165-0207

Produktionen har fundet sted i overensstemmelse med følgende EF-direktiv: / Tootmine on kooskõlas järgneva EG direktiiviga: /
Valmistuksessa on noudatettu seuraavaa EU-direktiiviä / Manufacturing is done in accordance with the following harmonized standards: /
Produkto aprašymas: markė, tipo ženklas, serijos Nr. ir t.t.
2006/42/EC, 2014/30/EU

Produktionen har fundet sted i overensstemmelse med følgende harmoniserede standarder: / Tootmisel on järgitud järnevaid harmo-
seerivaad standardeid: / Valmistuksessa on noudatettu seuraavia harmonisoituja standardeja: / Manufacturing is done in accordance with the
following EC-directive: / Pagaminta pagal sekančius harmonizuotus standartus:
EN 55014-1:2017, EN 55014-2:2015, EN IEC 61000-3-2:2019, EN 61000-3-3:2013+A1:2019, EN 60204-1:2018

Obligatorisk/frivillig afprøvning har fundet sted hos nedenstående autoriserede organ/virksomhed: / Kohustuslik/vabatahtlik testimi-
ne on tehtud järgnevalt mainitud organi/ettevõtte poolt: / Pakollinen/vapaaehtoinen testaus on suoritettu seuraavan ilmoitetun laitoksen toi-
mesta: / Compulsory/voluntary test is done by the below mentioned notified body/company: / Sekančioje įregistruotoje institucijoje/įmonėje
atliktas privalomas/savaroniškas testas:

Intertek Testing Services Shanghai limited

Ansvarlig for teknisk dokumentation: / Tehnilise dokumentatsiooni eest vastutaja nimi ja aadress: / Teknisestä dokumentaatiosta vastaa,
nimi ja osoite: / Responsible for technical documentation, name and address: / Atsakingas už techninę dokumentaciją asmuo, pavardė ir
adresas:

Zoran Slipac, Lindahl & Nermark, Sandbergsvägen 3F, 441 39 Alingsås, Sweden

Undertegnede forsikrer at de anførte produkter opfylder de specificerede sikkerhedskrav: / Allkirjutanud kinnitavad, et mainitud too-
ted täidavad neiel ettenähtud turvalisuse nõudeid / Allekirjoitetanud vakuuttaa, että mainitut tuotteet täyttävät asetetut turvallisuusvaatimuk-
set. / Undersigned assures that the stated products comply with the stated safety requirements. / Pasirašytojas patvirtina, kad nurodytas pro-
duktas atitinka šiuos saugumo reikalavimus.

Dato / Kuupäev / Päivämäärä / Date / Data
2020-10-13

Underschrift / Ametikoht / Allekirjoitus /
Signature / Užimamos pareigos

Zoran Slipac

Zoran Slipac

Befattning / Allkiri / Position / Parašas

Chief Executive Officer

Namnfortyggende / Nime selgitus / Nimen
silvėmys / Parašo atšifravimas



EK atbilstības deklarācija
EU-deklarācija om overensstemmelse
Deklaracja zgodności UE
EG-Försäkran om överensstämelse

Ražotāja nosaukums, adrese, tālrunis/fakss / Produzentens navn, adresse, tlf/fax.nr / Nazwa producenta, adres, numer telefonu/fax /
Tillverkarens namn, adress, tel/fax.nr:

Lindahl & Nermark, Sandbergsvägen 3F, 441 39 Alingsås, Sweden

Produkta apraksts: marka, tipa apzīmējums, sērijas Nr. utt. / Beskrivelse av produkter: Merke, typbetegnelse, serie nr etc./ Opis produktu: marka, oznaczenie rodzaju, nr seryjny itd. / Beskrivning av produkter: Märke, typbeteckning, serie nr etc.

Wood lathe LWL 950 20165-0207

Izgatavošana veikta saskaņā ar sekojošām EK direktīvām: / Produksjon har skjedd i overensstemmelse med følgende EU-direktive: / Wykonano zgodnie z następującymi dyrektywami UE / Tillverkning har skett i enlighet med följande EG-direktiv:

2006/42/EC, 2014/30/EU

Izgatavošana veikta saskaņā ar sekojošiem harmonizētajiem standartiem: / Produksjonen har skedd i overensstemmelse med følgende harmoniserende standarder: / Wykonano zgodnie z następującymi harmonizowanymi standardami: / Tillverkning har skett i enlighet med följande harmoniserade standarder:

EN 55014-1:2017, EN 55014-2:2015, EN IEC 61000-3-2:2019, EN 61000-3-3:2013+A1:2019, EN 60204-1:2018

Sekojošajā reģistrētajā institūcijā/uzņēmumā veikts obligātais/brīvprātīgais tests: / Obligatorisk/frivillig test er gjort hos nedenforstående oppgitte organ/foretak: / W następującej zarejestrowanej instytucji/przedsiębiorstwie zostało przeprowadzone obowiązkowe/nieprzymusowe testowanie: / Obligatorisk/frivilligt test har gjorts hos nedanstående anmält organ/företag:

Intertek Testing Services Shanghai limited

Atbildīgais par tehnisko dokumentāciju; vārds, uzvārds un adrese: / Ansvarlig for teknisk dokumentasjon, navn og adresse: / Osoba odpowiedzialna za dokumentację techniczną, imię, nazwisko i adres: / Ansvarig för teknisk dokumentation, namn och adress:

Zoran Slipac, Lindahl & Nermark, Sandbergsvägen 3F, 441 39 Alingsås, Sweden

Paraksttājs apliecinā, ka norādītais produkts atbilst minētajām drošības prasībām: / Undertegnede forsikrer at oppgitte produkter oppfyller oppgitte sikkerhetskrav. / Podpisujący poświadczca, że wskazany produkt jest zgodny z wymienionymi wymogami bezpieczeństwa. / Undertecknad försäkrar att angivna produkter oppfyller angivna säkerhetskrav:

Data / Dato / Data / Datum

2020-10-13

Ieņemamais amats / Signature / Odszyfrowanie podpisu /
Underskrift

Paraksts / Position / Podpis / Befattning

Zoran Slipac

Chief Executive Officer

Paraksta atbilstīgums / Namnförtydligende /
Odszyfrowanie podpisu / Namnförtydligande

- DK** Drejebænk til træ
- EE** Puidutreibink
- FI** Puusorvi
- GB** Wood lathe
- LT** Medienos tekinimo stakl
- LV** Koka virpa
- NO** Tredreiebenk
- PL** Tokarka do drewna
- SE** Träsvarv

